



ARAG Navigation Software

**OPROGRAMOWANIE WIELOPLATFORMOWE
DLA KOMPUTERA ZE ZINTEGROWANYM STEROWANIEM GPS**

CE

WWW.ROLTRONIK.PL

Oprogramowanie wyd. 3.6X

OBSŁUGA I KONSERWACJA

 = Ogólne zagrożenie

 = Ostrzeżenie

WWW.ROLTRONIK.PL

Niniejszy podręcznik stanowi integralną część aparatury, do której się odnosi i musi towarzyszyć jej zawsze w przypadku sprzedaży lub odstąpienia. Przechowywać go do przyszłej konsultacji; ARAG zastrzega sobie prawo do zmodyfikowania specyfikacji i instrukcji produktu w każdej chwili i bez wcześniejszego powiadomienia.

1 Programowanie	5	6.4.11 Obrotomierz.....	29
1.1 Przygotowanie do programowania	5	• Stan	29
1.2 Włączanie	5	• Stała	29
1.3 Wyłączanie	6	• Minimalna prędkość obracania	29
1.4 Obsługa klawiszy do programowania	7	• Maksymalna prędkość obracania	29
2 Struktura menu	8	6.4.12 Zbiornik.....	30
3 Struktura menu	9	• Rezerwa	30
4 Ustawienia podstawowe	10	• Pojemność	30
5 System podłączony do zewnętrznych komputerów	11	• Rezerwa	31
6 Programowanie zaawansowane	12	• Profil cysterny	31
6.1 Sterowanie konfiguracjami.....	12	6.4.13 Alarmy	32
6.2 Ograniczona konfiguracja urządzenia	13	ALARMY DYSZ	32
6.3 Ustawienia	14	• Kontrola zużycia dysz	32
6.4 USTAWIENIA ZAAWANSOWANE PRZYRZĄDU	15	• Granica procentowa zużycia dysz	32
6.3.1 BLC.....	15	• Alarm minimalnego ciśnienia	32
6.3.2 TTC.....	15	• Alarm maksymalnego ciśnienia	32
6.4.1 Konfiguracje punktów opryskiwania	16	ALARMY PRZEPŁYWOMIERZA.....	33
• Wymiany dysz personalizowanych	17	• Alarm minimalnego natężenia przepływu	33
• Przerwy w wymianie dyszy	17	• Alarm maksymalnego natężenia przepływu	33
• Ilość przerw	17	ALARMY OBROTOMIERZA.....	33
• Typ dyszy	17	• Alarm minimalnej prędkości	33
• Natężenie przepływu wymiany	17	• Alarm maksymalnej prędkości	33
6.4.2 Ustawienia belki / Konfiguracja sekcji.....	18	6.4.14 Parametry pracy	34
• Odległość punktów opryskiwania	18	GRANICA OPRYSKIWANIA.....	34
• Numer sekcji	18	• Ograniczenie prędkości pracy	34
• Sekcja 1 ÷ 13	19	• Minimalna prędkość opryskiwania	34
ZARZĄDZANIE SEKCJAMI	19	• Ograniczenie ciśnienia pracy	34
• Stan aktywacji sekcji	19	• Minimalne ciśnienie regulacji	34
6.4.3 Przepływomierz	20	• Mnożnik popr. nat.przepł.	34
• Typ	20	• Mnożnik poprawkowy poziomu	34
• Stała	20	ZARZĄDZANIE AUTOMATYCZNE SEKCJAMI	35
• Minimalne natężenie przepływu	20	• Granica zachodz.na siebie sekcji	35
• Maksymalne natężenie przepływu	20	• Granica zachodz.na siebie obwodu	35
6.4.4 Przepływomierz napełniania.....	21	• Opóźnienie zamykania opryskiwania	36
• Typ	21	• Wyprzedzenie otwarcia opryskiwania	36
• Stała	21	AUTOMATYCZNA REGULACJA STEROWANIA.....	37
• Minimalne natężenie przepływu	21	• Regulowania położenia zaworu	37
• Maksymalne natężenie przepływu	21	• Granica natężenia przepływu	37
6.4.5 Czujnik ciśnienia.....	22	• Czas aktywacji	37
• Stan	22	KIEROWANIE.....	38
• Typ	22	• Promień skrętu	38
• Maksymalne ciśnienie	22	• Kompensacja odl. Linii odnies.	38
6.4.6 Zawory.....	23	6.4.15 Kalibracja urządzenia	39
GŁÓWNY ZAWÓR	23	SYSTEM SELETRON	39
• Typ (NOTATKA)	23	• Usunięcie numerów identyfikacyjnych	39
• Zamykanie automatyczne sekcji (NOTATKA)	23	CZUJNIKI	40
• Automatyczne zamykanie głównego zaworu	23	• Ustawienie zera czujnika ciśnienia	40
6.4.7 Zawory.....	24	• Wartość zerowa cysterny	40
GŁÓWNY ZAWÓR	24	• Kalibracja profilu cysterny	41
• Typ (NOTATKA)	24	6.4.16 Joystick „Explorer”	42
• Zamykanie automatyczne sekcji	24	• Numer stron	42
• Automatyczne zamykanie głównego zaworu	24	• Konfiguracja klawiszy joysticka	42
• Czas interwencji	25	6.4.17 Urządzenia oświetlające.....	45
ZAWÓR REGULACYJNY CIŚNIENIA.....	25	6.5 PODŁĄCZENIE DO URZĄDZENIA SYNCRO.....	45
• Kierunek regulacji	25	6.5.1 Stan	45
• Typ (NOTATKA)	26	6.6 GEOMETRIA PRZYRZĄDU	
• Czas zamykania	26	(MASZYNA Z PRZYRZĄDEM CIĄGNIONYM /	
ZAWORY SEKCYJNE	26	PRZEWOŻONYM).....	46
6.4.8 Dane dyszy.....	27	6.6.1 Ustawienia geometrii (PRZYRZĄD CIĄGNIONY)	46
• Natężenie przepływu	27	6.6.2 Ustawienia geometrii (PRZYRZĄD PRZEWOŻONY).....	47
• Ciśnienie	27	6.7 ZAJMOWANA PRZESTRZEŃ POZIOMA BELKI	47
• Ciśnienie minimalne	27	6.8 USTAWIENIA ODBIORNIKA GPS	48
• Maksymalne ciśnienie	27	6.8.1 Kompensacja nachylenia.....	48
6.4.9 Dane dysz „Fence”	28	6.8.2 Typ korekcji.....	48
• Natężenie przepływu	28	6.8.3 Alarm HDOP.....	49
• Ciśnienie	28	6.8.4 Zaawansowane dane odbiornika.....	49
6.4.10 Czujnika koła	29	6.8.5 Aktualizacja odbiornika - TYLKO dla odbiorników linii Smart	49
• Stała	29	6.8.6 Minimalna jakość - TYLKO dla odbiorników NMEA / A100	49
		6.8.7 Baudrate - TYLKO dla odbiornika NMEA	49

6.9	JAZDA SAMODZIELNA.....	50	10.4	F4 Zarządzanie pamięciami.....	83
6.9.1	Konfiguracja kierowania	50	10.4.1	Jobs export	84
6.10	USTAWIENIA ZAAWANSOWANE CIĄGNIKA.....	51		• Format KML na USB / Format KML na karcie SD	84
6.10.1	Kamera	51		• Format SHAPE na USB / Format SHAPE na karcie SD	84
6.10.2	Ustawienia geometrii (SAMOBIEŻNY Z BELKĄ TYLNA) ...	51		• Dane tekstowe na USB1	84
6.10.3	Ustawienia geometrii (SAMOBIEŻNY Z BELKĄ PRZEDNIA) 52			• Screenshots na USB / Screenshots na kartę SD	84
6.10.4	Ustawienia geometrii (TRAKTOR PRZYRZĄDEM PRZEWOŻONYM/CIĄGNIONYM).....	53	10.4.2	Backup.....	85
6.11	ZAJMOWANA PRZESTRZEŃ POZIOMA BELKI	53		• Utwórz plik backup na USB / Utwórz plik backup na karcie SD	85
6.12	UŻYTKOWNIK.....	54		• Załadować plik backup z USB1 / Załadować plik backup z karty SD	86
	SYGNALIZACJA DŹW. ALARMÓW	54		• Usuń wszystkie pliki backup z USB / Usuń wszystkie pliki backup z karty SD	86
6.12.1	Alarmy dźwięk.krytyczne	54	10.4.3	Usunięcia z pamięci wewnętrznej.....	87
6.12.2	Alarmy dźwiękowe niskiego priorytetu	54	10.4.4	Kopiuj pliki w pamięci wewnętrznej	87
6.12.3	Info o sygnał.dźwięk	54	10.4.5	Aktualizacja urządzeń zdalnych	88
6.12.4	Uwaga skręt.....	55		• Aktualizacja firmware monitora	88
6.12.5	Głośność alarmów	55	10.5	F5 Ładuj pracę	90
	KIEROWANIE.....	55	10.6	F5 Ładuj pracę	91
6.12.6	Tolerancja odchylenia	55	10.7	F6 Info / Alarmy.....	92
6.12.7	Konfiguracja wyświetlonych danych	56	11 Menu pracy.....	93	
	ZARZĄDZANIE PODŚWIETLANIEM	57	11.1	Syncro.....	94
6.12.8	Podświetlenie	57	11.2	Zbiornik	95
6.12.9	Wygaszanie	57	11.3	Mapy zadanego przebiegu	96
	PREFERENCJE	57	11.4	Podświetlenie belki	97
6.12.10	Ładowanie selektywne cyklu pracy	57	11.5	Dane pracy	98
6.13	OPCJE OGÓLNE	58	11.6	Dane pracy	99
6.13.1	Język	58	11.7	Kamera	100
6.13.2	Jednostka miary	58	11.8	Widok ogólny	101
6.13.3	Nabycie daty i godziny GPS	59	11.9	Mrugająca	103
6.13.4	Data i godzina.....	59	11.10	Dane GPS.....	104
6.13.5	Okres próbkowania.....	60	11.11	Menu.....	105
6.13.6	GSM	61	11.11.1	Źródło prędkości	105
	• GSM	61		• GPS	105
	• SIM PIN	61		• Czujnika koła	105
	• APN	61		• GPS i czujnik koła	105
	• Symulacja	105	11.12	Stan urządzenia.....	106
6.14	POMOC ZDALNA.....	61		LICZNIKI WYNIKÓW URZĄDZENIA	106
7 Obsługa	62			SYSTEM SELETRON	107
7.1	Elementy sterownicze	62		• Stan systemu Seletron	107
7.2	Przełączniki do funkcjonowania zaworów w zespole sterowania	63		SYGNAŁY ZEWNĘTRZNE.....	108
7.3	Przełączniki do sterowania zaworów hydraulicznych	63		WERSJE FIRMWARE	108
7.3.1	Funkcja „Buffer Zone” włączona	64		DANE ZASILANIA	109
7.3.2	Funkcja „Fence nozzle” włączona	65		STATUS PAMIĘCI	109
7.4	Strona jazdy.....	66	12 Podłączenie Seletron	110	
7.5	Obrabiamy pole	67	12.1	Operacje wstępne.....	112
7.6	Strona jazdy.....	69	12.2	Wymiana Seletron	112
7.7	Obrabiamy pole	70	13 Funkcje robocze	114	
8 Funkcje automatyczne	72		13.1	F1 Dozowanie	115
9 Funkcje automatyczne	73		13.2	F2 Tryb jazdy	116
9.1	Jak funkcjonuje automatyczny wybór dysz (system SELETRON).....	74	13.3	F3 Zaznaczenie punktów	117
9.2	F4 Automatyczny wybór dysz ON/OFF.....	75	13.3.1	F1 Przerwa	117
9.3	F1 / F3 / F5 / F7 Wybór ręczny dysz	75	13.3.2	F3 / F5 / F7 Zaznacz ogólny punkt	117
9.4	Regulacja dystrybucji.....	76	13.4	F4 Strefa	118
9.5	F2 Regulacja automatyczna ON/OFF	76	13.5	F5 Powrót do przerwy	119
9.6	Import i użycie mapy recepturowej	76	13.6	F6 Wyrównaj	120
9.7	Zarządzanie sekcjami belki.....	77	13.7	F7 Nowy AB	121
9.8	F6 Automatyczne zarządzanie sekcjami ON/OFF	78	13.8	F8 Wyświetlacz	122
10 Menu „Home”.....	79		13.8.1	F2 Aspekt ciągnika	122
10.1	F1 Kontynuuj ostatnią pracę	80	13.8.2	F4 Wygląd zabiegu.....	123
10.2	F2 Zapisywanie pracy	81	13.8.3	F6 Wizualizacja dzienna/nocna	123
10.3	F3 Nowa praca.....	82	13.8.4	F8 Wizualizacja 2D/3D	123

1 PROGRAMOWANIE

1.1 Przygotowanie do programowania

Przed przystąpieniem do programowania komputera, sprawdzić:

- prawidłowe zamontowanie wszystkich komponentów (zespół sterowania i czujniki);
- podłączenie zasilania;
- podłączenie do komponentów (zespół sterowania i czujniki).

Błędne podłączenie komponentów instalacji lub użycie komponentów różnych od tych zalecanych może uszkodzić urządzenie lub komponenty.



UWAGA: NIE PODŁĄCZAĆ ŁĄCZNIKÓW DO OPRAW DYSZ SELETRON.

PODŁĄCZENIE ELEKTRYCZNE SELETRON MUSI BYĆ WYKONANE PÓŹNIEJ, WYŁĄCZNIE PODCZAS PROCEDURY ROZPOZNAWCZEJ (rozdz. 12 Podłączenie Seletron).

1.2 Włączanie

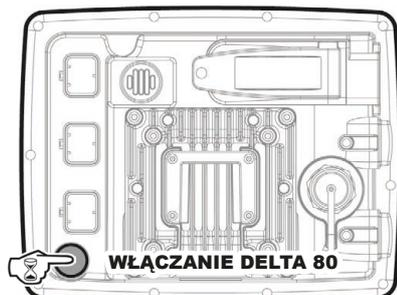

Rys. 1

WŁĄCZANIE
BRAVO 400S / NINJA



Rys. 2



Rys. 4

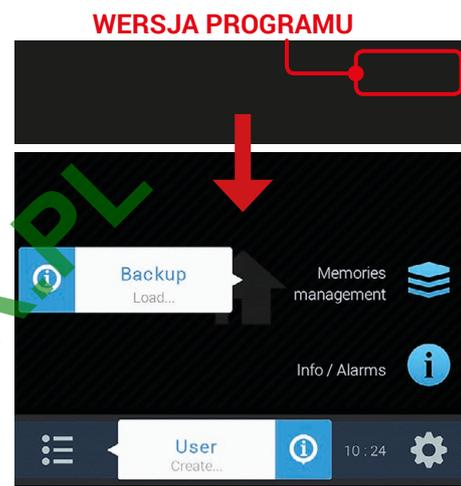

Rys. 3

Trzymać wciśnięty klawisz włączania przez 3 sekundy: po kilku sekundach monitor wyświetli stronę Rys. 2.

Natychmiast po tym zostanie wykonana weryfikacja systemu, która wykrywa zgodność podłączonych zdalnych urządzeń i wersji oprogramowania (Rys. 4).

Jako ostatnia pojawia się wersja oprogramowania monitora, a następnie strona „Home” (Rys. 3).

AUTOMATYCZNE WYKRYWANIE PO WŁĄCZENIU SYSTEMU

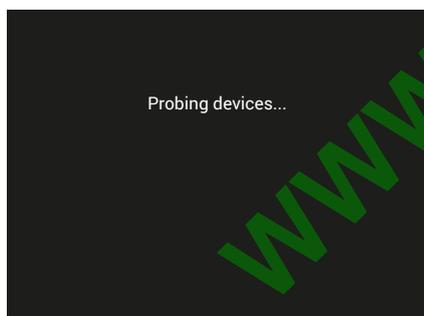

Rys. 5

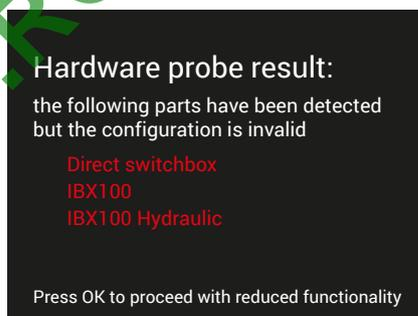

Rys. 6

1 ZGODNOŚĆ ZDALNYCH URZĄDZEŃ

Ekran Rys. 6 wskazuje, że zestawienie podłączonych urządzeń nie zostało przewidziane w systemie. Sprawdź, czy podłączone urządzenia są odpowiednie.

2 AKTUALIZACJA ZDALNYCH URZĄDZEŃ

Ekran Rys. 7 wskazuje, że system wykrył niezaktualizowane urządzenie (na przykładzie jest to jednostka hydrauliczna).

Nacisnąć **OK** w celu wykonania aktualizacji. Po zakończeniu procedury nacisnąć **OK** aby uruchomić ponownie system.

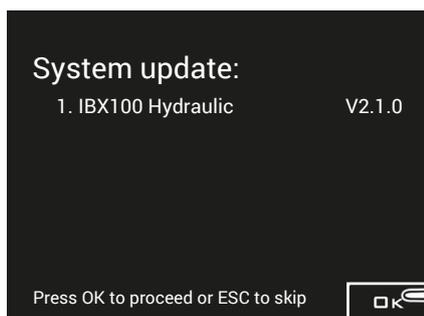

Rys. 7

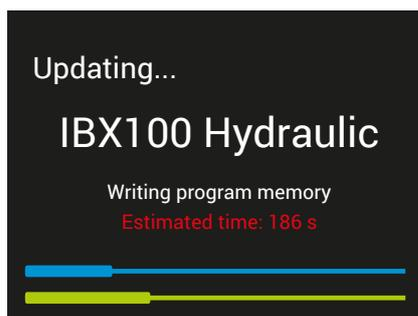

Rys. 8

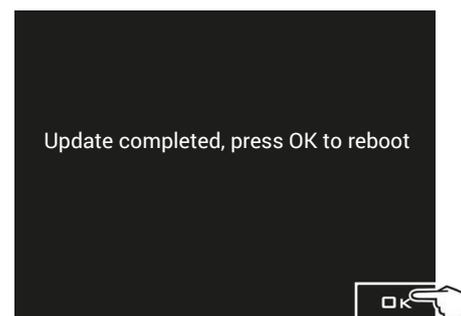

Rys. 9



UWAGA: NACIŚNIĘCIE KLAWISZA ESC UNIEMOŻLIWIA AKTUALIZACJĘ I BLOKUJE URZĄDZENIE.

PRZED WŁĄCZENIEM URZĄDZENIA

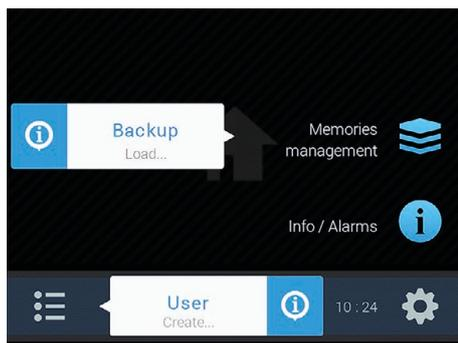

Rys. 10

Przy pierwszym włączeniu, po sprawdzeniu systemu, monitor przechodzi bezpośrednio na stronę „Home” (Rys. 10).
Ustawić język użytkownika monitora.

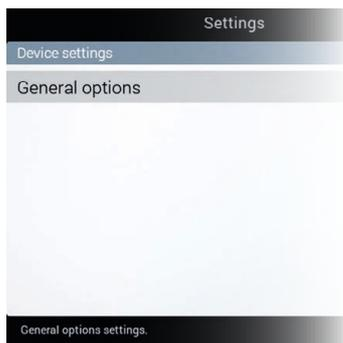

Rys. 11

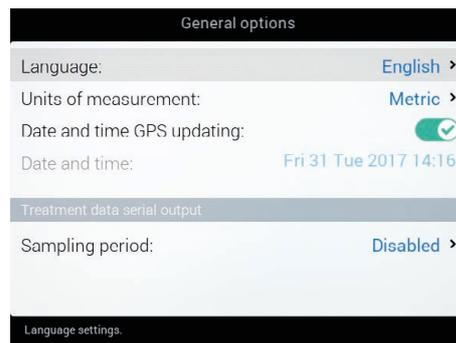

Rys. 12

USTAWIENIE JĘZYKA UŻYTKOWNIKA

- Na stronie „Home” (Rys. 10) nacisnąć **FB** w celu dostępu do menu **Settings** (Rys. 11).
- Wybrać pozycję **General options > Language** i ustawić język użytkownika monitora.
- Nacisnąć **ESC** i wrócić do menu "Home".

Przystąpić do podstawowych ustawień urządzenia (rozdz. 4).

ZWYKŁE WŁĄCZENIE



Rys. 13

Po sprawdzeniu systemu, monitor przechodzi bezpośrednio na stronę „Home” (Rys. 13).
Przystąpić do podstawowych ustawień urządzenia (rozdz. 4).

1.3 Wyłączenie

Przytrzymać wciśnięty klawisz wyłączenia (Rys. 14) aż do chwili, kiedy pojawi się komunikat o wyłączeniu (Rys. 15), po czym zwolnić go.

Teraz nacisnąć klawisz **OK** aby potwierdzić wyłączenie lub klawisz **ESC** aby je anulować.

NIE NALEŻY DŁUGO PRZYTRZYMYWAĆ KLAWISZA WYŁĄCZANIA (Rys. 16).

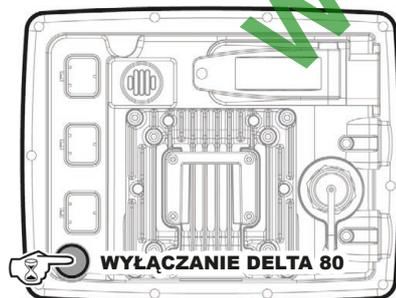

WYŁĄCZANIE BRAVO 400S / NINJA

Rys. 14

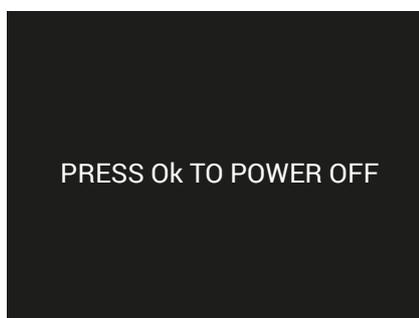

Rys. 15

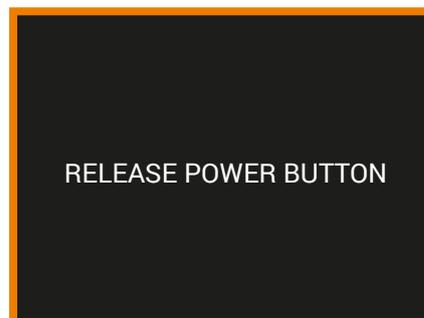

Rys. 16



Podczas wyłączenia monitor zapamiętuje automatycznie wykonywany cykl pracy: **NIE** wciskać żadnego innego klawisza i **NIE** odłączać zasilania dopóki wyświetlacz monitora nie zgaśnie.

UWAGA: używać **ZAWSZE** specjalnego klawisza w celu wyłączenia urządzenia; w przeciwnym razie **WSZYSTKIE** dane dotyczące zabiegów i programowania zostaną utracone.

1.4 Obsługa klawiszy do programowania

WYBÓR I DOSTĘP DO POZYCJI MENU

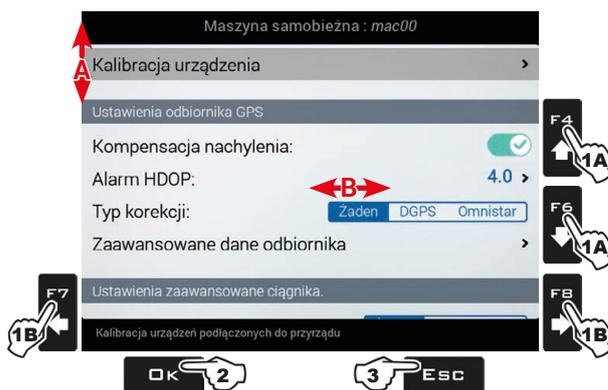

Rys. 17

1A Naciskać kolejno w celu przejścia z jednej pozycji na drugą (GÓRA / DÓŁ).

Wybrana pozycja jest podkreślona na szaro (**A**).

1B Naciskać kolejno w celu przechodzenia między dostępnymi pozycjami (PRAWO / LEWO).

Wizualizacje (**B**):

Zaden DGPS Omnistar Wybrana opcja jest podkreślona na niebiesko.

Opcja aktywna

Opcja nieaktywna

2 Nacisnąć w celu uzyskania dostępu do wybranej pozycji lub w celu zatwierdzenia zmiany.

3 Nacisnąć w celu wyjścia ze strony lub w celu wyjścia bez zatwierdzenia zmiany.

WPROWADZENIE WARTOŚCI NUMERYCZNEJ

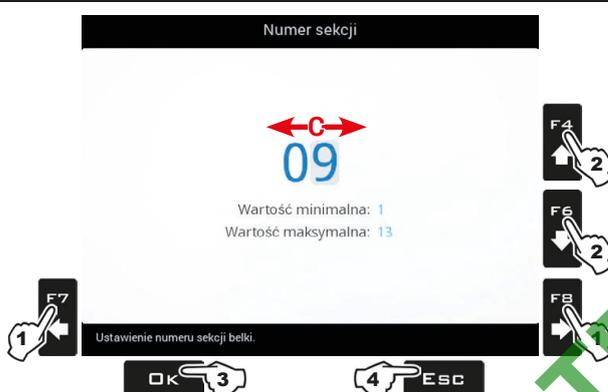

Rys. 18

1 Nacisnąć w celu przestawiania kursora (**C**) między liczbami

2 Nacisnąć w celu zmiany liczby podkreślonej przez kursor (zwiększanie, zmniejszanie)

3 Nacisnąć w celu zatwierdzenia danej

4 Nacisnąć w celu wyjścia ze strony lub w celu wyjścia bez zatwierdzenia zmiany

WPROWADZENIE TEKSTU

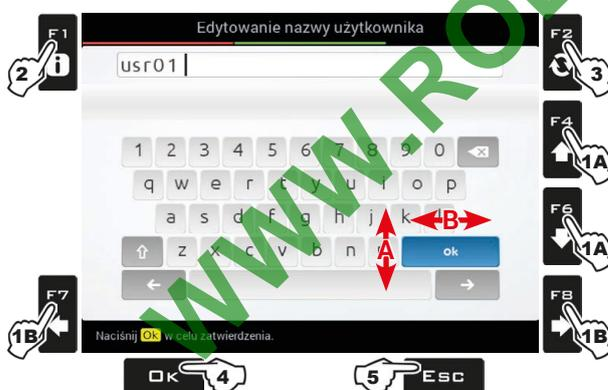

Rys. 19

Legenda:

usr01 |

Wpisana Kursor
nazwa

ok

Wybrany znak

← →

Przesuwają kursor między
znakami nazwy

↑

Uaktywnia / wyłącza duże
litery

⌫

Usuwa znak przed
kursorem

ok

Zapisuje wprowadzony
tekst

1A Naciskać kolejno w celu wybrania znaku do wprowadzenia (GÓRA / DÓŁ).

1B Naciskać kolejno w celu wybrania znaku do wprowadzenia (W PRAWO / W LEWO).

Nacisnąć w celu:

2 zatwierdzenia wybranego znaku.

2 usunięcia znaku przed kursorem

(gdy został wybrany symbol „⌫”)

2 zapisania wprowadzonego tekstu

(gdy został wybrany symbol „ok”)

3 usunięcia znaku przed kursorem

4 zapisania wprowadzonego tekstu

(gdy jest wybrany symbol „ok”)

5 wyjścia ze strony bez zatwierdzenia zmiany

Ramka w dolnej części strony reasumuje w skrócie obsługę klawiszy podczas programowania.

F1 Wprowadza
wybrany
znak

F2 Kasuje
wybrany
znak

F7 F8 Przesuw
(LW / PR)

F4 F6 Przesuw
(GÓRA / DÓŁ)

Wzrost /
Zmniejszenie
danych

OK Zatwierdź
dostęp lub
zmianę danej

ESC Wychodzi z
funkcji lub ze
zmiany danej

Par.
1.4

2 STRUKTURA MENU

Przy pierwszym włączeniu, wykonać podstawowe ustawienia urządzenia (rozdz. 4). Następnie, za pomocą klawisza F7 wystarczy wybrać wstępnie wykonane ustawienia.

HOME → roz. 10 Menu „Home”

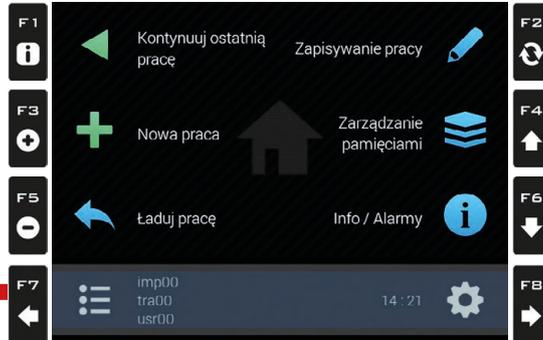

roz. 4 Ustawienia podstawowe

Utwórz / Wprowadź ustawienia*:
Użytkownik („usrxx”)
Konfiguracja („macxx”, „impxx”, „traxx”)

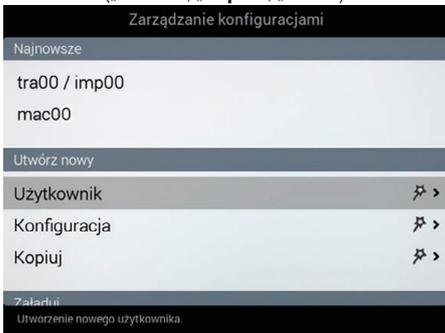

roz. 6 Programowanie zaawansowane

Zmień utworzone konfiguracje* (rozdz. 4).
Programowanie systemu.

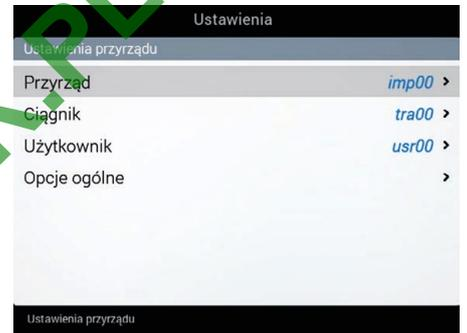

* Typ wyświetlonej konfiguracji zmienia się w oparciu o typ ustawionej instalacji (rozdz. 4):
- konfiguracja typu "macxx" jest powiązana z maszynami samobieżnymi,
- konfiguracje typu "impxx" i "traxx" są powiązane z maszynami z przyrządem ciągnionym lub przewożonym ("impxx" dla przyrządu, "traxx" dla ciągnika)

roz. 11 Menu pracy

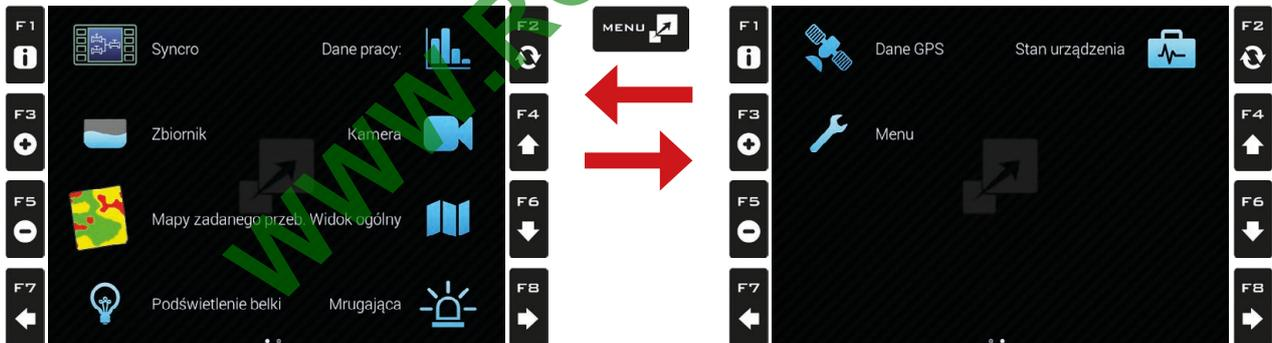

roz. 13 Funkcje robocze



roz. 9 Funkcje automatyczne

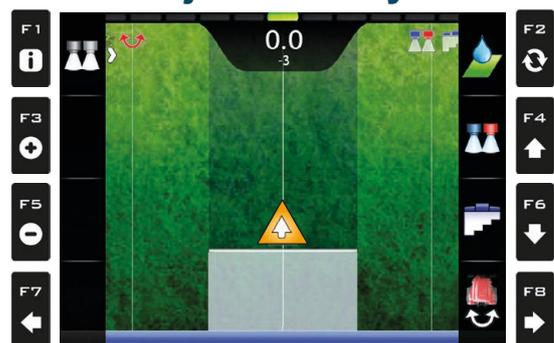



3 STRUKTURA MENU

Przy pierwszym włączeniu, wykonać podstawowe ustawienia urządzenia (rozdz. 4).
Następnie, za pomocą klawisza F7 wystarczy wybrać wstępnie wykonane ustawienia.



rozd. 10 Menu „Home”

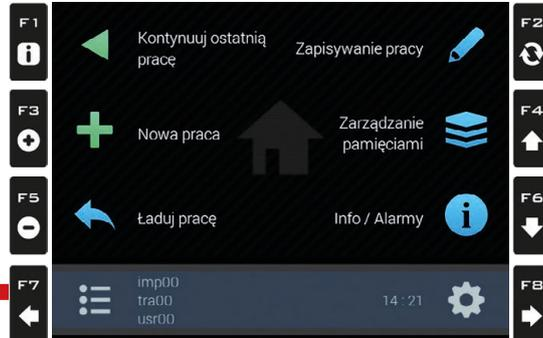

rozd. 4 Ustawienia podstawowe

Utwórz / Wprowadź ustawienia*:
Użytkownik („usrxx”)
Konfiguracja („macxx”, „impxx”, „traxx”)



rozd. 6 Programowanie zaawansowane

Zmień utworzone konfiguracje*(rozdz. 4).
Programowanie systemu.



* Typ wyświetlonej konfiguracji zmienia się w oparciu o typ ustawionej instalacji (rozdz. 4):
- konfiguracja typu "macxx" jest powiązana z maszynami samobieżnymi,
- konfiguracje typu "impxx" i "traxx" są powiązane z maszynami z przyrządem ciągnionym lub przewożonym ("impxx" dla przyrządu, "traxx" dla ciągnika)

roz. 11 Menu pracy

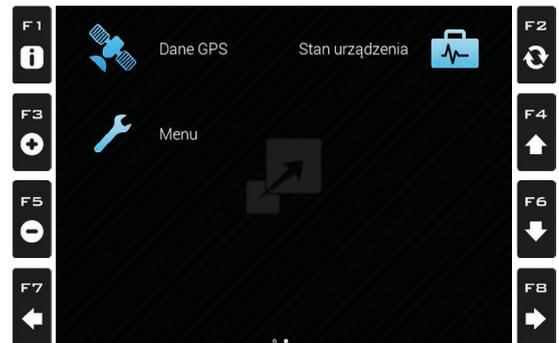

rozd. 13 Funkcje robocze

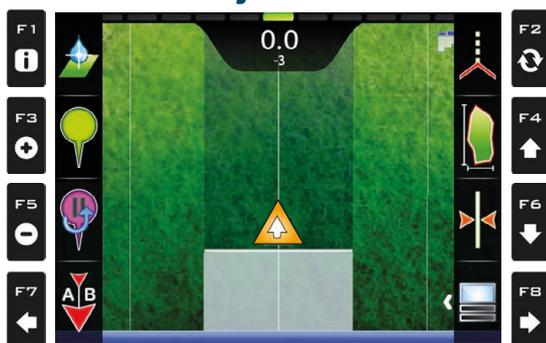

rozd. 8 Funkcje automatyczne

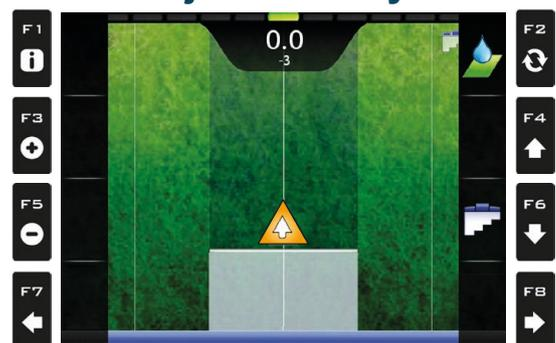

4 USTAWIENIA PODSTAWOWE

PIERWSZE WŁĄCZENIE - USTAWIENIA

W przypadku posiadania pliku konfiguracji (Backup), prawidłowo zapisanego na pendrive'ie / karcie SD, nacisnąć **F4 (A)** na Rys. 20) i wykonać czynności wymienione w ust. 10.4.2.

WE WSZYSTKICH INNYCH PRZYPADKACH NACISNĄĆ **F7 (B)**: ZAPISZ UŻYTKOWNIKA I KONFIGURACJĘ MASZyny; NASTĘPNIE OD RAZU URUCHOM PROGRAMOWANIE NADZOROWANE ZA POMOCĄ KLAWISZA FB (Rys. 22 lub Rys. 23).

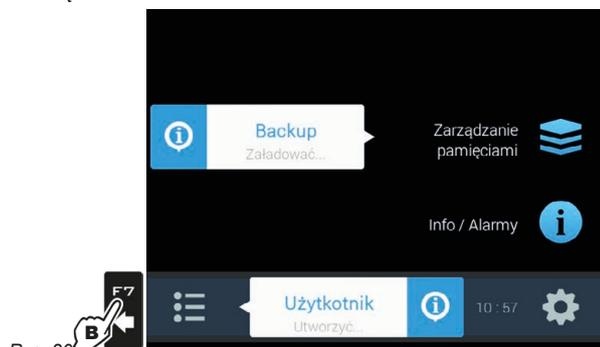

Rys. 20



USTAWIENIA AKTYWNE NA ZAKOŃCZENIE PROGRAMOWANIA NADZOROWANEGO

maszyna samobieżna maszyna z przyrządem ciągniętym / przewożonym

Rys. 21

3 PROGRAMOWANIE NADZOROWANE

Poniżej dwa przypadki:

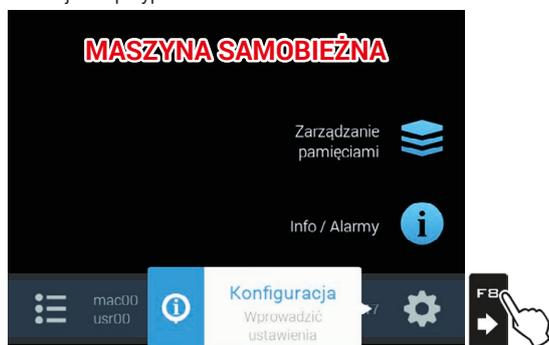

Rys. 22



Rys. 23

PROGRAMOWANIE NADZOROWANE - MENU

PODSTAWOWE USTAWIENIA PRZYRZĄDU / URZĄDZENIA SAMOBIEŻNEGO

• RODZAJ PRZYRZĄDU

Opryskiwacz (Seletron): instalacja z zaworami Seletron.

Opryskiwacz (Elektrozawory): instalacja z elektrycznymi zaworami - z motoreduktorem.

• GŁÓWNY ZAWÓR

Typ głównego zaworu sterowniczego zainstalowanego na zespole sterowania:

Żaden

2-drożny (zawór spustowy)

3-drożny (zawór główny)

• TYP PUNKTU OPRYSKIWIANIA

Typ Seletron: pojedynczy, podwójny, poczwórny

• CZUJNIK DO OBLICZANIA NATĘŻENIA PRZEPŁYWU

Typ urządzenia używany do obliczenia wydatkowania:

Przepływomierz

Czujnik ciśnienia: zmierzone ciśnienie jest używane do obliczania dozowania.

Obydwa: w granicach roboczych komputer używa przepływomierza, poza granicami jest zastosowany czujnik ciśnienia, TYLKO jeżeli jest odpowiednio skonfigurowany.

• DYSZE KOŃCOWE

Żaden

Dysze dla „Buffer zone”: umożliwia rozpoczęcia użytkowania dysz w powiązaniu z „Buffer zone”, patrz par. „7.3.1 Funkcja „Buffer Zone” włączona” na stronie 64.

Dysze typu „Fence”: umożliwia rozpoczęcia użytkowania dysz „Fence” patrz par. „7.3.2 Funkcja „Fence nozzle” włączona” na stronie 65.

• ŹRÓDŁO POZIOMU CYSTERNY

Typ urządzenia używany do odczytu poziomu cysterny:

Ręczny: brak podłączonego urządzenia

Przepływomierz napełniania

Czujnik poziomu cysterny

USTAWIENIA KIEROWANIA / PODSTAWOWE USTAWIENIA CIĄGNIKA

• **JAZDA SAMODZIELNA:** jednostka sterująca kierowania automatycznego.

ECU-S1: jednostka sterująca ARAG kod 4679100

Żaden

• ODBIORNIK GPS

Smart-Ag

Smart 6

AgStar

Atlas

: odbiorniki ARAG kod 467016xx.



A100: odbiornik ARAG kod 520100.693.

NMEA: wszystkie odbiorniki GPS z protokołem NMEA183 i o następujących charakterystykach:

- Komunikat GGA przy 10 Hz i dane szerokości i długości geograficznej z co najmniej 6 dziesiętnymi.

- Komunikat VTG przy 10 Hz.

- Komunikat ZDA przy 0.1 Hz.

- Port szeregowy 57600 bps, n, 8, 1.

Demo: monitor symuluje kierowanie.

Żaden

ZAKOŃCZYŁEŚ WYKONANIE PODSTAWOWYCH USTAWIEŃ. NASTĘPNIE WYKONAĆ PROGRAMOWANIE ZAAWANSOWANE, OPISANE W ROZ. 6. System przydziela monitorowi TYLKO menu właściwe dla odpowiednich ustawień.



5 SYSTEM PODŁĄCZONY DO ZEWNĘTRZNYCH KOMPUTERÓW

Aplikacja wykrywa i steruje połączeniem do zewnętrznych komputerów serii Bravo 180S, Bravo 300S i Alfa 350, zaktualizowanych w sposób kompatybilny. W tym trybie system:

- odbiera stan sekcji z podłączonego komputera
- pozwala na włączenie automatycznego zamknięcia zaworu głównego (komputery zewnętrzne z bezpośrednim połączeniem)
- pozwala na włączenie automatycznego zamknięcia sekcji (komputery zewnętrzne z połączeniem RCU)
- steruje zmiennym zastosowaniem za pomocą map zadanego zabiegu.

Aby włączyć ten tryb, należy przeprowadzić programowanie nadzorowane („Ustawienia podstawowe” na stronie 10).

PROGRAMOWANIE NADZOROWANE - MENU**PODSTAWOWE USTAWIENIA PRZYRZĄDU / URZĄDZENIA SAMOBIEŻNEGO**

Poniższy ekran pokazuje, że system wykrył połączenie z komputerem zewnętrznym. Nacisnąć **OK** aby włączyć konfigurację.

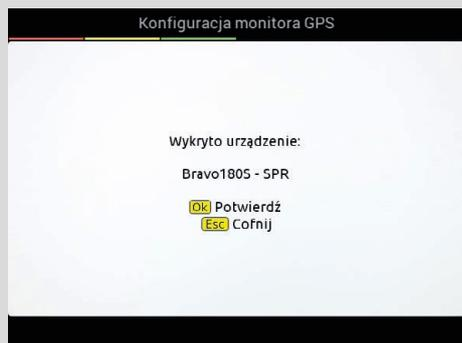
**USTAWIENIA KIEROWANIA / PODSTAWOWE USTAWIENIA CIĄGNIKA**

• **JAZDA SAMODZIELNA:** jednostka sterująca kierowania automatycznego.
ECU-S1: jednostka sterująca ARAG kod 4679100
Zaden

• **ODBIORNIK GPS**



NMEA: wszystkie odbiorniki GPS z protokołem NMEA183 i o następujących charakterystykach:

- Komunikat GGA przy 10 Hz i dane szerokości i długości geograficznej z co najmniej 6 dziesiętnymi.
- Komunikat VTG przy 10 Hz.
- Komunikat ZDA przy 0.1 Hz.
- Port szeregowy 57600 bps, n, 8, 1.

Demo: monitor symuluje kierowanie.

Zaden

ZAKOŃCZYŁEŚ WYKONANIE PODSTAWOWYCH USTAWIENI. NASTĘPNIE NALEŻY WYKONAĆ PROGRAMOWANIE ZAAWANSOWANE. System przydziela monitorowi TYLKO menu właściwe dla odpowiednich ustawień.

MASZYNA SAMOBIEŻNA

Rys. 24

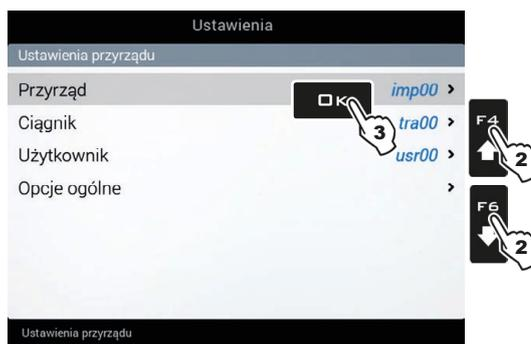
MASZYNA Z PRZYRZĄDEM CIĄGNIONYM / PRZEWOŻONYM

Rys. 25

USTAWIENIA APARATU / URZĄDZENIA SAMOBIEŻNEGO / TRAKTORA

• **USTAWIENIA KOMPUTERA ZEWNĘTRZNEGO (B180S / B300S / ALFA350)**

Ustawienia belki: pochodzące z komputera zewnętrznego, bez możliwości edytowania.

Zawory: Czas zamykania, Czas otwierania - str. 26.

Parametry pracy: Zarządzanie automatyczne sekcjami - str. 35, Automatyczne zamykanie głównego zaworu, Kierowanie - str. 38.

- GEOMETRIA PRZYRZĄDU (par. 6.6)
- USTAWIENIA ODBIORNIKA GPS (par. 6.8)
- JAZDA SAMODZIELNA (par. 6.9)
- USTAWIENIA ZAAWANSOWANE CIĄGNIKA. (par. 6.10)

UŻYTKOWNIK (par. 6.12)

OPCJE OGÓLNE (par. 6.13)

POMOC ZDALNA (par. 6.14)

6 PROGRAMOWANIE ZAAWANSOWANE

USTAWIENIA AKTYWNE



Przed przystąpieniem do programowania zaawansowanego, należy wybrać typ konfiguracji instalacji: wszystkie zmiany programowania zaawansowanego zostaną zastosowane w AKTYWNYCH USTAWIENIACH (mac, imp, tra, usr).

6.1 Sterowanie konfiguracjami

Nacisnąć **F7** na stronie „Home” (Rys. 26).

Teraz możesz zdecydować czy utworzyć nowe ustawienie (**A**) czy wybrać jedno z już istniejących (**B**): we wszystkich przypadkach ustawienie zostanie uaktywnione i możesz zobaczyć nazwę na stronie „Home”.

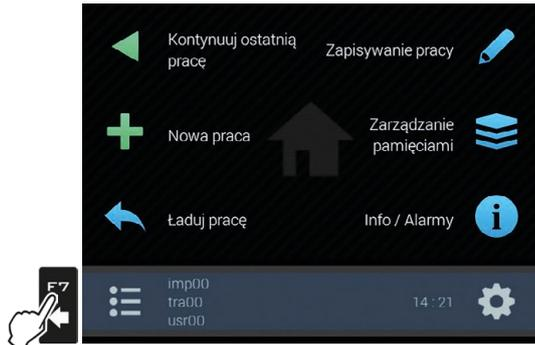

Rys. 26



Rys. 27

UTWORZENIE NOWEGO USTAWIENIA (Utwórz nowy > Użytkownik / Utwórz nowy > Konfiguracja)

1 Wybierz **Utwórz nowy > Użytkownik** (**a** na Rys. 28) w celu utworzenia nowego ustawienia i naciśnij **OK**.

2 Określenie użytkownika: wybierz **Tak** w celu przeprowadzenia rozszerzonej konfiguracji. **Nie** w celu przeprowadzenia ograniczonej konfiguracji urządzenia (par. 6.2) - **TYLKO W PRZYPADKU „NOWEGO UŻYTKOWNIKA”**.

Sledzić zaproponowane fazy, wybierając wymagane opcje. **OK**: następna faza **ESC**: poprzednia faza.

3 Utworzyć nazwę (w przykładzie Rys. 29: **usr01**) i nacisnąć **OK**.

Teraz nowe ustawienie jest aktywne w komputerze (Rys. 30). Przed przejściem do programowania zaawansowanego, wykonać ustawienia podstawowe (rozdz. 4).

Można powtórzyć te same fazy dla ustawień **Utwórz nowy > Konfiguracja** (**b**)

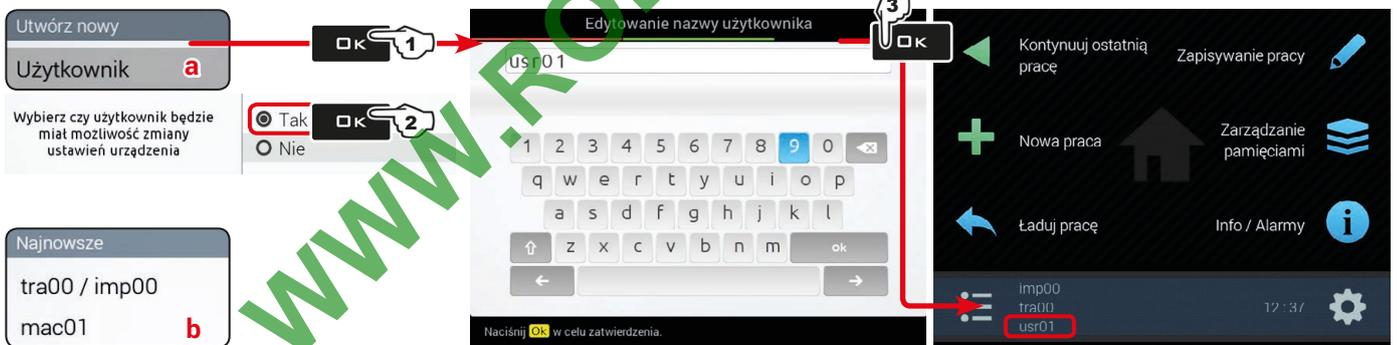

Rys. 28

Rys. 29

Rys. 30

KOPIA USTAWIENIA (Utwórz nowy > Kopiuj*: KOPIA DANYCH Z ISTNIEJĄCEGO USTAWIENIA)

* kopia ważna tylko dla plików typu „Konfiguracja”

1 Wybrać **Kopiuj** (**c** na Rys. 31) w celu skopiowania aktywnego ustawienia i zapisać dane w nowym ustawieniu; nacisnąć **OK**.

Sledzić zaproponowane fazy, wybierając wymagane opcje. **OK**: następna faza **ESC**: poprzednia faza.

2 Utworzyć nazwę (w przykładzie Rys. 32: **imp01**) i nacisnąć **OK**.

Teraz zapisane ustawienie jest aktywne w komputerze (Rys. 33). Przejść do programowania zaawansowanego.

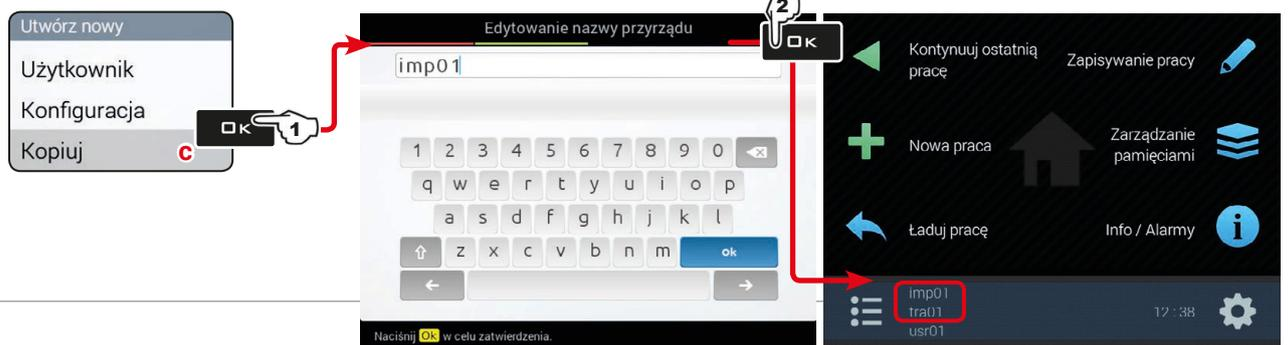

Rys. 31

Rys. 32

Rys. 33

KLIKNĄĆ NA USTAWIENIE

Zamiast zapisania można aktywować ustawienie zapisane poprzednio.

1 Wybrać **Załaduj > Konfiguracja** (d na Rys. 34) i nacisnąć **OK**.

2 Z przykładu Rys. 35 wybrać typ konfiguracji do załadowania i nacisnąć **OK**.

Śledzić zaproponowane fazy, wybierając wymagane opcje. **OK**: następna faza **ESC**: poprzednia faza.

Teraz wybrane ustawienie jest aktywne w komputerze (Rys. 36). Przejdź do programowania zaawansowanego.

Można powtórzyć te same fazy dla ustawienia **Załaduj > Użytkownik (e)**



Rys. 34

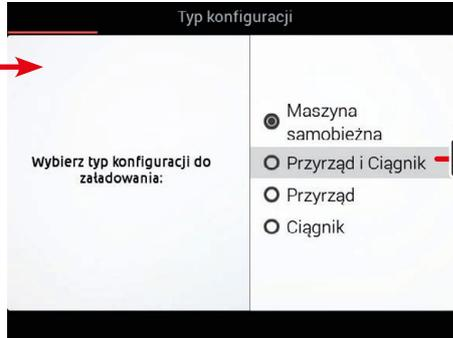

Rys. 35

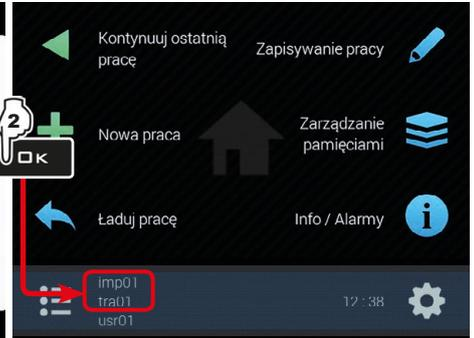

Rys. 36

Teraz można przystąpić do programowania zaawansowanego: wszystkie zmiany zostaną zastosowane w AKTYWNYCH USTAWIENIACH (mac, imp, tra, usr).

6.2 Ograniczona konfiguracja urządzenia

Pozwala na ograniczenie poziomu dostępu do parametrów sterowania.

1 Wybrać **Utwórz nowy > Użytkownik** i nacisnąć **OK**.

2 Określenie użytkownika: wybierz **Nie** aby przeprowadzić ograniczoną konfigurację urządzenia (Rys. 37). Nacisnąć **OK**.

3 Utworzyć nazwę (w przykładzie Rys. 38: **usr01**) i nacisnąć **OK**.

Teraz nowe ustawienie jest aktywne w komputerze (Rys. 39).

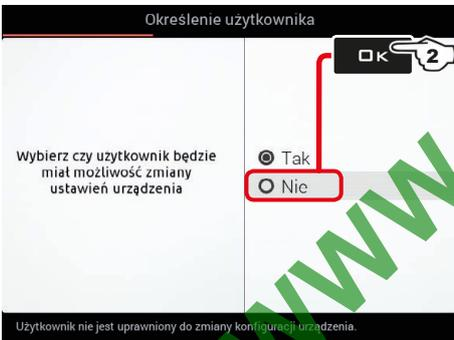
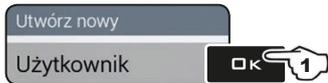

Rys. 37

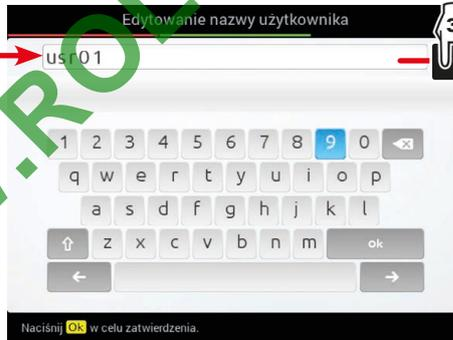

Rys. 38

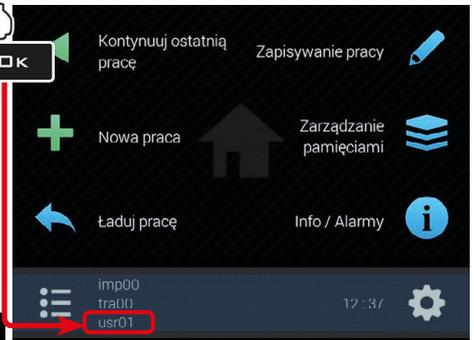

Rys. 39

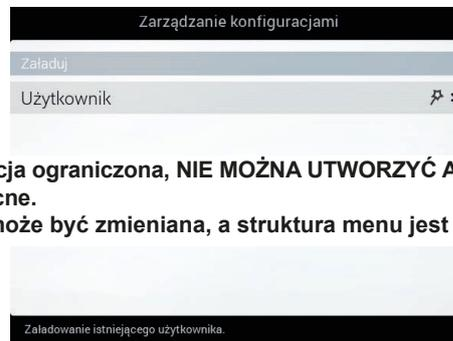

Rys. 40

Kiedy jest włączona konfiguracja ograniczona, NIE MOŻNA UTWORZYĆ ANI ZAŁADOWAĆ konfiguracji (mac, imp, tra) innych niż te, które są już obecne. Konfiguracja urządzenia nie może być zmieniana, a struktura menu jest uproszczona.



6.3 Ustawienia

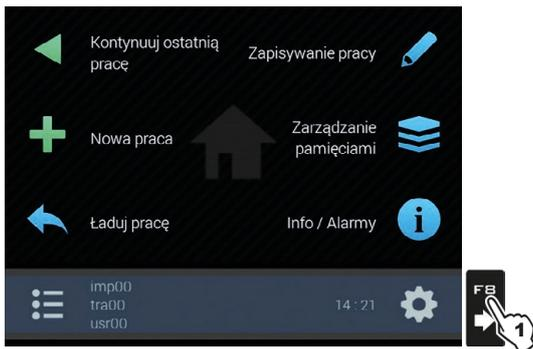

Rys. 41

- 1 Na stronie „Home” (Rys. 41) nacisnąć **F8** w celu wejścia do menu **Ustawienia** (Rys. 42 / Rys. 43).
- 2 Przystąpić do programowania zaawansowanego monitora: wybrać wymaganą pozycję w menu (za pomocą **F4** lub **F6**);
- 3 Za pomocą klawisza **OK** przejść do programowania wybranej pozycji.

MASZYNA SAMOBIEŻNA

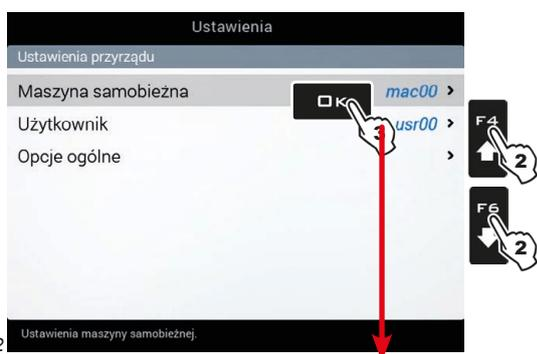

Rys. 42

MASZYNA SAMOBIEŻNA
USTAWIENIA ZAAWANSOWANE PRZYRZĄDU (par. 6.4)
PODŁĄCZENIE DO URZĄDZENIA SYNCRO (par. 6.5)
USTAWIENIA ODBIORNIKA GPS (par. 6.8)
JAZDA SAMODZIELNA (par. 6.9)
USTAWIENIA ZAAWANSOWANE CIĄGNIKA. (par. 6.10)
UŻYTKOWNIK (par. 6.12)
OPCJE OGÓLNE (par. 6.13)
POMOC ZDALNA (par. 6.14)

MASZYNA Z PRZYRZĄDEM CIĄGNIONYM / PRZEWOŻONYM

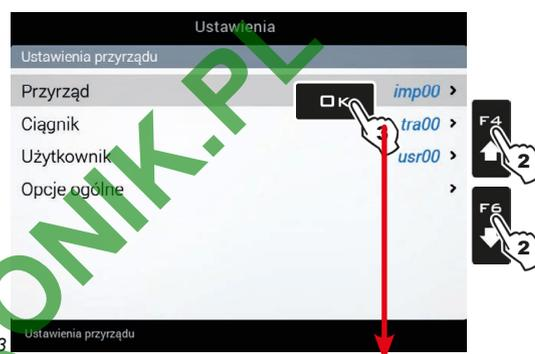

Rys. 43

PRZYRZĄD
USTAWIENIA ZAAWANSOWANE PRZYRZĄDU (par. 6.4)
PODŁĄCZENIE DO URZĄDZENIA SYNCRO (par. 6.5)
GEOMETRIA PRZYRZĄDU (par. 6.6)
CIĄGNIK
USTAWIENIA ODBIORNIKA GPS (par. 6.8)
JAZDA SAMODZIELNA (par. 6.9)
USTAWIENIA ZAAWANSOWANE CIĄGNIKA. (par. 6.10)
UŻYTKOWNIK (par. 6.12)
OPCJE OGÓLNE (par. 6.13)
POMOC ZDALNA (par. 6.14)

F1 Wprowadza
wybrany
znak

F2 Kasuje
wybrany
znak

F7 **F8** Przesuw
(LW / PR)

F4 **F6** Przesuw
(GÓRA / DÓŁ)

Wzrost /
Zmniejszenie
danych

OK Zatwierdź
dostęp lub
zmianę danej

Esc Wychodzi z
funkcji lub ze
zmiany danej



Par.
1.4

6.4 USTAWIENIA ZAAWANSOWANE PRZYRZĄDU

 W ZALEŻNOŚCI OD PODSTAWOWYCH USTAWIĘŃ (ROZDZ. 4), ZMIENIA SIĘ POZYCJE ORAZ ROZMIESZCZENIE MENU, I CO SIĘ Z TYM WIAŻE, RÓWNIEŻ ZAAWANSOWANE PROGRAMOWANIE URZĄDZENIA.
W Rys. 42 E Rys. 43 ZNAJDZIESZ PODSUMOWANIE NAWIGACJI.



6.3.1 BLC

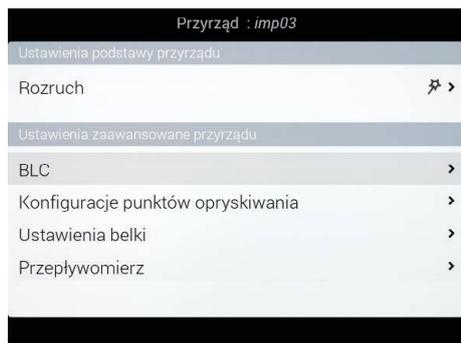

Rys. 44

 To menu jest widoczne WYŁĄCZNIE po włączeniu funkcji BLC na jednostce sterującej (licencję na oprogramowanie należy zakupić osobno).
Zapoznać się z instrukcją dostarczoną wraz z zestawem BLC, aby udoskonalić efektywność systemu.



6.3.2 TTC

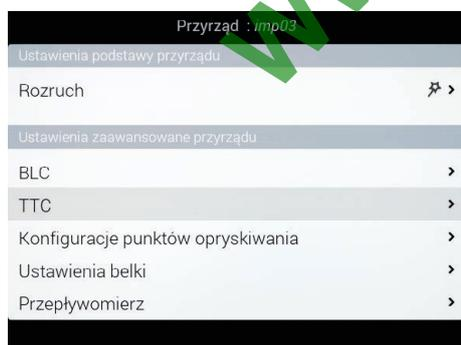

Rys. 45

 To menu jest widoczne WYŁĄCZNIE po włączeniu funkcji TTC na jednostce sterującej (licencję na oprogramowanie należy zakupić osobno).
Zapoznać się z instrukcją dostarczoną wraz z zestawem TTC, aby udoskonalić efektywność systemu.



6.4.1 Konfiguracje punktów opryskiwania

Pozwala na ustawienie 20 różnych konfiguracji (odpowiadających 20 kombinacjom dysz), które mogą być przywołane w momencie uruchomienia cyklu pracy. Każda konfiguracja wskazuje jaki typ dyszy jest zainstalowany na punktach opryskiwania belki.

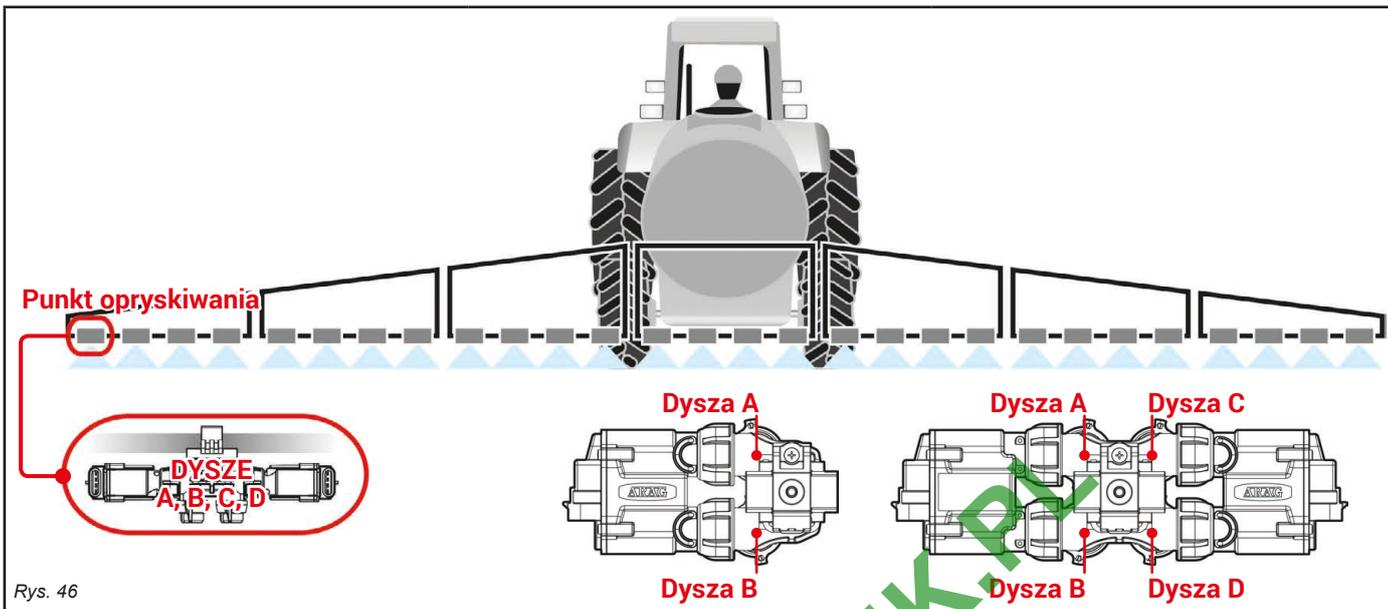

Rys. 46

Podczas programowania nadzorowanego (rozdz. 4), komputer zażąda wybrania typu Seletron do zainstalowania w punktach opryskiwania (pojedynczy, podwójny, poczwórny).

W zależności od wybranej opcji, zmieni się liczba dysz do zaprogramowania w tym menu.

- Wybrać konfigurację do ustawienia (Rys. 47).
- Wybrać dyszę do ustawienia (A, B, C o D, in Rys. 48).
- Wybrać dyszę używaną wśród tych zaproponowanych (Rys. 49): w przypadku, gdy dysza NIE jest używana, wyłączyć ją wybierając pozycję .
- Powtórzyć programowanie dla każdej konfiguracji.



Ustawione dysze są jednakowe dla wszystkich punktów opryskiwania belki.

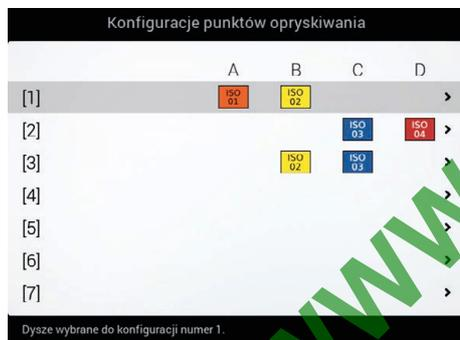

Rys. 47

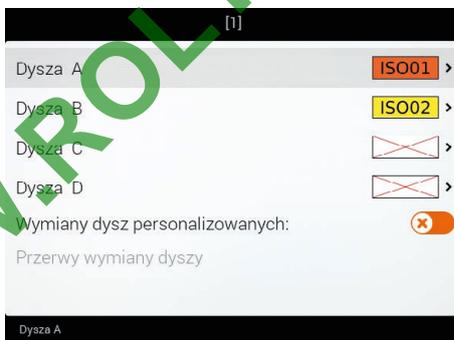

Rys. 48

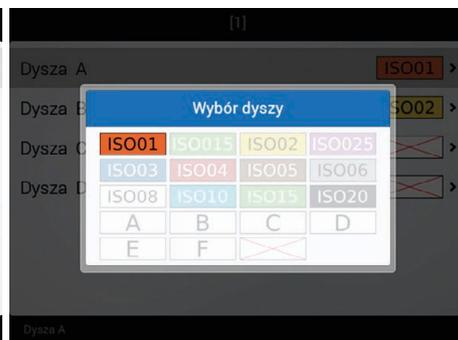

Rys. 49

CIĄG DALSZY

F1 Wprowadza wybrany znak

F2 Kasuje wybrany znak

F7 **FB** Przesuw (LW / PR)

F4 **F6** Przesuw (GÓRA / DÓŁ)

Wzrost / Zmniejszenie danych

OK Zatwierdź dostęp lub zmianę danej

Esc Wychodzi z funkcji lub ze zmiany danej

 Par. 1.4

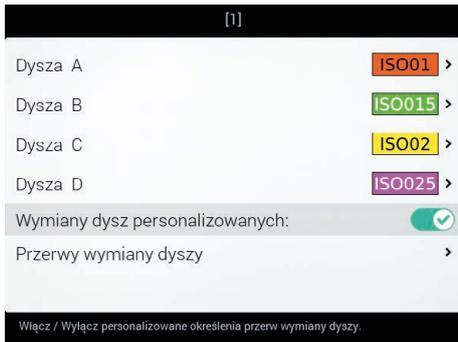

Rys. 50

Wymiany dysz personalizowanych

Najpierw należy włączyć menu, aby móc je skonfigurować (Menu włączone / Menu wyłączone). Pozwala włączyć dostosowane zestawienie dysz; przejść do menu **Przerwy w wymianie dyszy**, z którego można programować zestawienia.



Menu „Zmiana dopasowanych dysz” jest WŁĄCZONE dla konfiguracji 1

Rys. 51

Przerwy w wymianie dyszy

W systemie Seletron to menu optymalizuje automatyczny dobór dysz (par.): umożliwia zaprogramowanie zestawienia dysz, wykorzystując TYLKO NIEKTÓRE w odniesieniu do zakresu wydatkowania. Każdy zakres zawiera specyficzne zestawienie dysz oraz wydatkowanie zmiany, po przekroczeniu którego komputer wykorzystuje zestawienie z kolejnego zakresu.



Rys. 52

Zakres 1

Zakres 2

Zakres 3

Ilość przerw

Wskazać liczbę dopasowanych zakresów.



Rys. 53

- Zaprogramuj menu **Typ dyszy** oraz **Natężenie przepływu wymiany** odpowiadające każdemu zakresowi.
- Przeprowadź programowanie dla wszystkich zakresów.

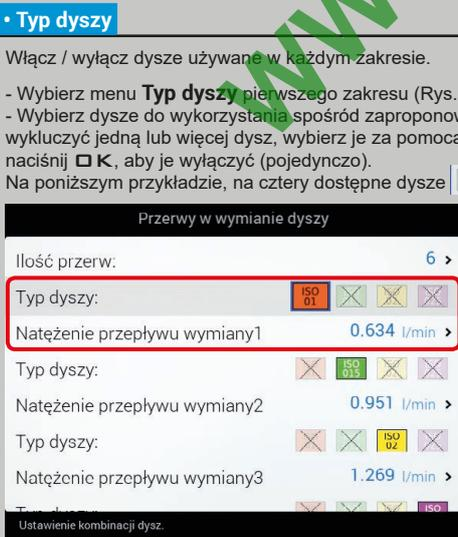

Rys. 54

Zakres 1

Natężenie przepływu wymiany

Zaprogramuj limit wydatkowania danego zakresu.



Rys. 55

CIĄG DALSZY „Ustawienia belki / Konfiguracja sekcji” na stronie 18 >>>



6.4.2 Ustawienia belki / Konfiguracja sekcji



Rys. 56

Odległość punktów opryskiwania



Rys. 57



Tryb podziału belki na sekcje ustala się według uznania operatora: służy do działania na odpowiednim napędzie, gdy wykonuje się ręczne zamykanie sekcji. Natomiast w automatycznym zarządzaniu, komputer działa samodzielnie na każdym pojedynczym Seletron.

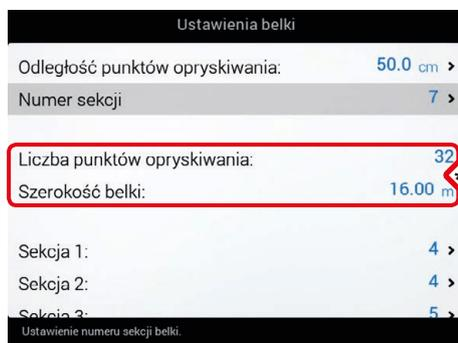

Rys. 58

W oparciu o wykonane programowania, zmieni się zarówno liczba punktów opryskiwania jak i wartość szerokości belki, wyświetlane na Rys. 58.



Rys. 59



Rys. 60

• Odległość punktów opryskiwania

Wskazać odległość między punktami opryskiwania (oprawy dysz).



Rys. 61

Wskazać ilość sekcji tworzących belkę.

CIĄG DALSZY >>>

F1 Wprowadza wybrany znak	F2 Kasuje wybrany znak	F7 F8 Przesuw (LW / PR)	F4 F6 Przesuw (GÓRA / DÓŁ)	Wzrost / Zmniejszenie danych	OK Zatwierdź dostęp lub zmianę danej	Esc Wychodzi z funkcji lub ze zmiany danej	Par. 1.4
---------------------------	------------------------	-------------------------	----------------------------	------------------------------	--------------------------------------	--	----------



Rys. 62

• Seksja 1 ÷ 13

- Wskazać liczbę punktów opryskiwania (oprawy dysz) zamontowanych na każdej sekcji belki.
- Powtórzyć programowanie dla każdej sekcji (Rys. 56).

ZARZĄDZANIE SEKCJAMI

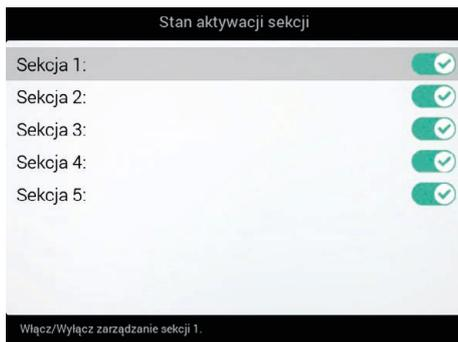

Rys. 63

• Stan aktywacji sekcji

Pozwala na uaktywnienie/wyłączenie określonych sekcji belki.

(**Seksja aktywna** / **Seksja nieaktywna**).

- Wybrać sekcję do ustawienia.
- Powtórzyć programowanie dla każdej sekcji (Rys. 63), wyłączając wyjścia nie podłączone.

WWW.ROLTRONIK.PL

F1 Wprowadza
wybrany
znak

F2 Kasuje
wybrany
znak

F7 **F8** Przesuw
← →
(LW / PR)

F4 **F6** Przesuw
↑ ↓
(GÓRA / DÓŁ)

Wzrost /
Zmniejszenie
danych

OK Zatwierdź
dostęp lub
zmianę danej

ESC Wychodzi z
funkcji lub ze
zmiany danej



Par.
1.4

6.4.3 Przepływomierz

Ustawić dane odnoszące się do przepływomierza zamontowanego na instalacji.

Poniższa tabela wskazuje wartości, które zostaną ustawione automatycznie, wybierając kod przepływomierza.

W przypadku, gdy zamontowany przepływomierz nie znajduje się wśród tych wyszczególnionych, wybrać pozycję **Inny** i ustawić odpowiednie dane.

Przepływomierz

Typ: Orion 462 XX A4 XXXX >

Stała: 300 pls/l >

Minimalne natężenie przepływu: 10.0 l/min

Maksymalne natężenie przepływu: 200.0 l/min

Wybór typu przepływomierza.

Typ	Stała		Minimalne natężenie przepływu		Maksymalne natężenie przepływu	
	pls/l	pls/gal	l/min	GPM	l/min	GPM
	4621xA0xxxx	6000	22710	0,5	0,10	10
4621xA1xxxx	3000	11355	1	0,30	20	5,3
4621xA2xxxx	1200	4542	2,5	0,70	50	13,2
4621xA3xxxx	600	2271	5	1,30	100	26,4
462xxA4xxxx	300	1135	10	2,60	200	52,8
4622xA5xxxx	150	568	20	5,30	400	105,7
4622xA6xxxx	100	378	30	7,90	600	158,5
Inny	625	2366	10	2,60	200	52,8

Typ	Stała		Minimalne natężenie przepływu		Maksymalne natężenie przepływu	
	pls/l	pls/gal	l/min	GPM	l/min	GPM
	462x2xxx	1025	3880	2,5	0,7	50
462x3xxx	625	2366	5,0	1,3	100	26,4
462x4xxx	250	946	10,0	2,6	200	52,8
462x5xxx	132	500	20,0	5,3	400	105,7
462x7xxx	60	227	40,0	10,6	800	211,3

Rys. 64

Typ:

Orion 4621 X A0 XXXX

Orion 4621 X A1 XXXX

Orion 4621 X A2 XXXX

Orion 4621 X A3 XXXX

Orion 462 XX A4 XXXX

Orion 4622 X A5 XXXX

Orion 4622 X A6 XXXX

Wolf 462 X 2 XXX

Orion 10 - 200 l/min (2,6 - 53 GPM).

• Typ

Wskazać typ zamontowanego przepływomierza.

Rys. 65

Stała:

00300 pls/l

Wartość minimalna: 1 pls/l

Wartość maksymalna: 32000 pls/l

Ustawienie stałej przepływomierza.

• Stała

Wskazać stałą odnoszącą się do zamontowanego przepływomierza.

Rys. 66

Minimalne natężenie przepływu:

010.0 l/min

Wartość minimalna: 0.1 l/min

Wartość maksymalna: 999.9 l/min

Granica minimalnego natężenia przepływu.

Rys. 67

Maksymalne natężenie przepływu:

200.0 l/min

Wartość minimalna: 0.1 l/min

Wartość maksymalna: 999.9 l/min

Granica maksymalnego natężenia przepływu.

Rys. 68

- Minimalne natężenie przepływu
- Maksymalne natężenie przepływu



Pozycje **Minimalne natężenie przepływu** i **Maksymalne natężenie przepływu** mogą być modyfikowane tylko wtedy, kiedy zostanie włączona opcja **Inny** (menu **Typ** na Rys. 65).

Uaktywnić specjalną funkcję menu **Alarmy** (par. 6.4.13) jeżeli wymagane jest włączenie alarmu przez komputer, gdy podczas zabiegu wydatkowanie przepływomierza przekroczy ustawione granice.

F1 Wprowadza
wybrany
znak

F2 Kasuje
wybrany
znak

F7 FB Przesuw
(LW / PR)

F4 F6 Przesuw
(GÓRA / DÓŁ)

Wzrost /
Zmniejszenie
danych

OK Zatwierdź
dostęp lub
zmianę danej

Esc Wychodzi z
funkcji lub ze
zmiany danej

Par.
1.4

6.4.4 Przepływomierz napełniania

 To menu jest widoczne tylko wówczas, gdy przepływomierz napełniania jest wybrany jako źródło dla poziomu cysterny (ustawienia podstawowe, rozdz. 4).

Przepływomierz napełniania

Typ: Orion 462 XX A4 XXXX >

Stała: 300 pls/l >

Minimalne natężenie przepływu: 10.0 l/min

Maksymalne natężenie przepływu: 200.0 l/min

Wybór typu przepływomierza napełniania.

Rys. 69

Przepływomierz napełniania pozwala na wyświetlenie danych załadunku cysterny w rzeczywistym czasie. Ustawić dane odnoszące się do przepływomierza napełniania zamontowanego na instalacji: Poniższa tabela wskazuje wartości, które zostaną ustawione automatycznie wybierając kod przepływomierza. W przypadku, gdy zamontowany przepływomierz napełniania nie znajduje się wśród tych wyszczególnionych, wybrać pozycję **Inny** i ustawić odpowiednie dane.

PRZEPLÝWOMIERZE ORION

Typ	Stała		Minimalne natężenie przepływu		Maksymalne natężenie przepływu	
	pls/l	pls/gal	l/min	GPM	l/min	GPM
462XXA4XXXX	300	1135	10	2,60	200	52,8
4622XA5XXXX	150	568	20	5,30	400	105,7
4622XA6XXXX	100	378	30	7,90	600	158,5
Inny	625	2366	10	2,60	200	52,8

PRZEPLÝWOMIERZE WOLF

Typ	Stała		Minimalne natężenie przepływu		Maksymalne natężenie przepływu	
	pls/l	pls/gal	l/min	GPM	l/min	GPM
462x4xxx	250	946	10,0	2,6	200	52,8
462x5xxx	132	500	20,0	5,3	400	105,7
462x7xxx	60	227	40,0	10,6	800	211,3

Typ:

- Orion 462 XX A4 XXXX
- Orion 4622 X A5 XXXX
- Orion 4622 X A6 XXXX
- Wolf 462 X 4 XXX
- Wolf 462 X 5 XXX
- Wolf 462 X 7 XXX
- Inny

Orion 10 ÷ 200 l/min (2,6 ÷ 53 GPM).

Rys. 70

• Typ

Wskazać typ zamontowanego przepływomierza.

Stała:

00300 pls/l

Wartość minimalna: 1 pls/l
Wartość maksymalna: 32000 pls/l

Ustawienie stałej przepływomierza.

Rys. 71

• Stała

Podać stałą odnoszącą się do przepływomierza napełniania zamontowanego na instalacji.

Minimalne natężenie przepływu:

010.0 l/min

Wartość minimalna: 0.1 l/min
Wartość maksymalna: 999.9 l/min

Granica minimalnego natężenia przepływu.

Rys. 72

Maksymalne natężenie przepływu:

200.0 l/min

Wartość minimalna: 0.1 l/min
Wartość maksymalna: 999.9 l/min

Granica maksymalnego natężenia przepływu.

Rys. 73

- Minimalne natężenie przepływu
- Maksymalne natężenie przepływu

 Pozycje **Minimalne natężenie przepływu** i **Maksymalne natężenie przepływu** mogą być modyfikowane tylko wtedy, kiedy zostanie włączona opcja **Inny** (Rys. 70).

Wskazać minimalne i maksymalne ciśnienie odnoszące się do przepływomierza napełniania zamontowanego na instalacji.

 Wprowadza wybrany znak	 Kasuje wybrany znak	 Przesuw (LW / PR)	 Przesuw (GÓRA / DÓŁ)	Wzrost / Zmniejszenie danych	 Zatwierdź dostęp lub zmianę danej	 Wychodzi z funkcji lub ze zmiany danej	 Par. 1.4
--	---	---	--	------------------------------	---	--	--

6.4.5 Czujnik ciśnienia

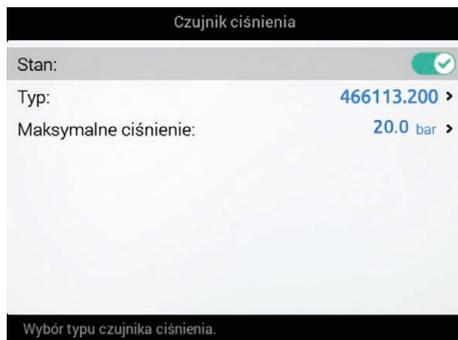

Rys. 74

• Stan

Przed wszystkim uaktywnić status czujnika ciśnienia w celu skonfigurowania tego menu (Czujnik aktywny / Czujnik aktywny nie podlegający modyfikacji / Czujnik nieaktywny).

- Ustawić dane odnoszące się do czujnika ciśnienia zamontowanego na instalacji.

Poniższa tabela wskazuje wartości, które zostaną ustawione automatycznie wybierając kod czujnika. W przypadku, gdy zamontowany czujnik nie znajduje się wśród tych wyszczególnionych, wybrać pozycję **Inny** i ustawić odpowiednie dane.

CZUJNIKI CIŚNIENIA ARAG

Typ	Maksymalne ciśnienie	
	bar	PSI
ARAG 466113.200	20.0	290
ARAG 466113.500	50.0	725
Inny	50.0	725

W zależności od wykonanych podstawowych ustawień (**Czujnik do obliczania natężenia przepływu**, rozdz. 4), czujnik ciśnienia, odpowiednio skonfigurowany, jest używany dla różnych funkcji:

- **Czujnik ciśnienia:** ciśnienie mierzone przez czujnik służy do obliczania dawki.
- **Przepływomierz:** czujnik ciśnienia wyświetla TYLKO ciśnienie robocze.
- **Obydwa:** czujnik ciśnienia wyświetla ciśnienie robocze, gdy maszyna pracuje w granicach przepływomierza. Gdy przepływomierz pracuje poza granicami, zmierzone ciśnienie przez czujnik jest używane do obliczania dozowania.

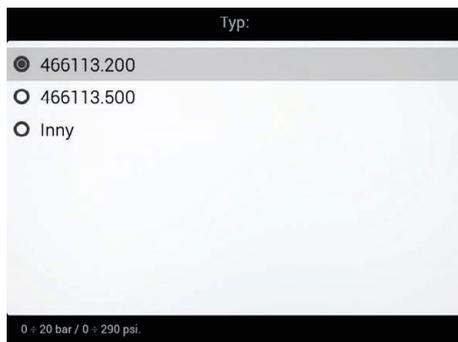

Rys. 75

• Typ

Wskazać typ zainstalowanego czujnika ciśnienia.



Rys. 76

• Maksymalne ciśnienie



Pozycja **Maksymalne ciśnienie** może zostać zmodyfikowana jedynie wówczas, gdy zostaje uaktywniona opcja **Inny**.

Wskazać zakres skali odnoszący się do czujnika ciśnienia zamontowanego na instalacji.



6.4.6 Zawory

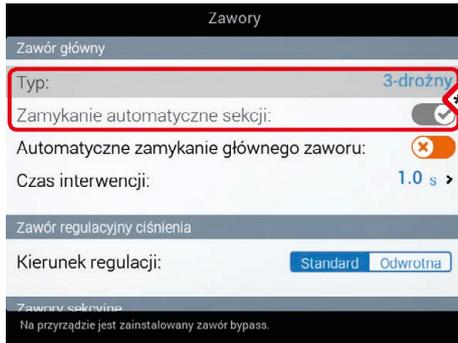

Rys. 77

Ustawić typ zainstalowanych zaworów na instalacji oraz odpowiednie dane.

✳️ Pozycje **Główny zawór > Typ** i **Zamykanie automatyczne sekcji** wyświetlają się jako **PRZYPOMNIENIE**: zostają uaktywnione podczas programowania nadzorowanego (rozdz. 4). W związku z tym na tej stronie nie mogą być zmodyfikowane.

GLÓWNY ZAWÓR

• Typ (NOTATKA)

Główny zawór sterujący zainstalowany, wśród opcji:

Żaden, **2-drożny** (zawór spustowy), **3-drożny** (zawór główny)

• Zamykanie automatyczne sekcji (NOTATKA)

W instalacji typu Seletron, zamykanie automatyczne sekcji jest aktywne w sposób domyślny (**typ "M"**).

W niniejszym trybie, zawory sekcyjne są zamykane lub otwierane poprzez działanie na główny zawór sterowania, w zależności od tego, jak są ustawione elementy sterownicze dotyczące poszczególnych zaworów sekcyjnych, czyli:

- jeżeli elementy sterownicze sekcji są ustawione na OFF, po zadziałaniu na główny element sterowniczy sekcje pozostaną zamknięte;
- jeżeli element sterowniczy jednego lub kilku zaworów sekcyjnych jest ustawiony na ON, po zamknięciu lub otwarciu zaworu głównego zostaną zamknięte lub otwarte również zawory sekcyjne.

• Automatyczne zamykanie głównego zaworu

Gdy wszystkie zawory sekcyjne zostaną zamknięte i jest aktywowana niniejsza opcja, również zawór główny zostaje zamknięty w sposób automatyczny.

Automatyczne zamknięcie głównego zaworu aktywowane / Automatyczne zamknięcie głównego zaworu dezaktywowane

CIĄG DALSZY „Czas interwencji” na stronie 25 >>>

WWW.ROLTRONIK.PL



6.4.7 Zawory

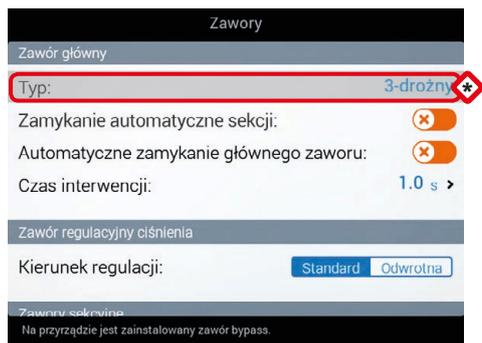

Rys. 78

Ustawić typ zainstalowanych zaworów na instalacji oraz odpowiednie dane.

***** Pozycja **Główny zawór > Typ** wyświetla się jako **PRZYPOMNIENIE**: jest aktywowana podczas programowania nadzorowanego (rozdz. 4). Na tej stronie nie może być więc zmieniona.

GŁÓWNY ZAWÓR

• Typ (NOTATKA)

Główny zawór sterujący zainstalowany, wśród opcji:

Żaden, **2-drożny** (zawór spustowy), **3-drożny** (zawór główny)

• Zamykanie automatyczne sekcji

Pozwala na włączenie/wyłączenie automatycznego zamykania sekcji, gdy główny zawór sterowniczy zostaje zamknięty.

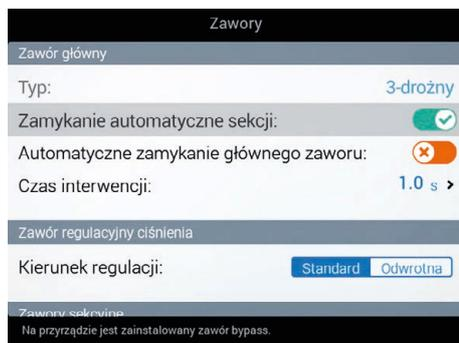

Rys. 79

• **Tryb funkcjonowania "P"** (opcja ): zawory sekcyjne są sterowane w niezależny sposób. Funkcje sterowania na zaworze głównym nie wpływają na otwieranie ani zamykanie zaworów sekcyjnych.

• **Tryb funkcjonowania "M"** (opcja ): zawory sekcyjne są zamykane lub otwierane poprzez działanie na główny zawór sterowania, w zależności od tego, jak są ustawione elementy sterownicze dotyczące poszczególnych zaworów sekcyjnych, czyli:
- jeżeli elementy sterownicze sekcji są ustawione na OFF, po zadziałaniu na główny element sterowniczy sekcje pozostaną zamknięte;
- jeżeli element sterowniczy jednego lub kilku zaworów sekcyjnych jest ustawiony na ON, po zamknięciu lub otwarciu zaworu głównego zostaną zamknięte lub otwarte również zawory sekcyjne.



TRYB AKTYWOWANY BEZ MOŻLIWOŚCI MODYFIKACJI: ma miejsce wówczas, gdy w urządzeniu nie jest zainstalowany żaden zawór główny lub gdy jest on typu 2-drożny.

• Automatyczne zamykanie głównego zaworu

Gdy wszystkie zawory sekcyjne zostaną zamknięte i jest aktywowana niniejsza opcja, również zawór główny zostaje zamknięty w sposób automatyczny.

( **Automatyczne zamknięcie głównego zaworu aktywowane** /  **Automatyczne zamknięcie głównego zaworu dezaktywowane**)



TRYB DEZAKTYWOWANY BEZ MOŻLIWOŚCI MODYFIKACJI: ma miejsce wówczas, gdy w urządzeniu nie jest zainstalowany żaden zawór główny.

CIĄG DALSZY „• Czas interwencji” na stronie 25 >>>

• Czas interwencji

Wskazać czas, który upływa między wysłaniem komendy do głównego zaworu a rzeczywistym rozruchem / przerwaniem doprowadzania produktu.

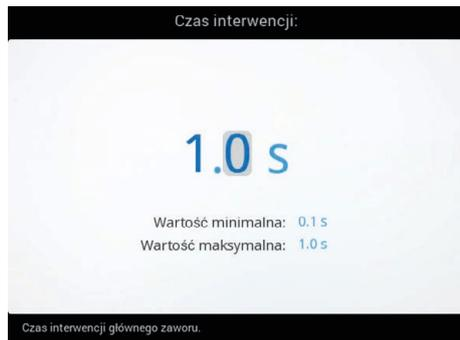

Rys. 80

ZAWÓR REGULACYJNY CIŚNIENIA

• Kierunek regulacji

Wskazać typ zainstalowanego zaworu regulacyjnego, wśród opcji:

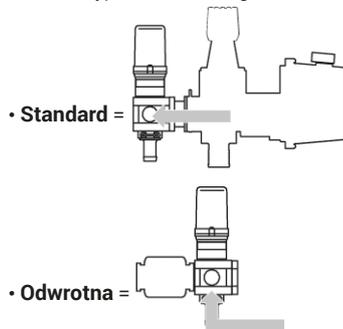

CIĄG DALSZY >>>



Wprowadza
wybrany
znak



Kasuje
wybrany
znak



Przesuw
(LW / PR)



Przesuw
(GÓRA / DÓŁ)

Wzrost /
Zmniejszenie
danych



Zatwierdź
dostęp lub
zmianę danej



Wychodzi z
funkcji lub ze
zmiany danej



Par.
1.4



ZAWORY SEKCYJNE

Zawory

Czas interwencji: 1.0 s >

Zawór regulacyjny ciśnienia

Kierunek regulacji: Standard Odwrotna

Zawory sekcyjne

Typ: 2-drożny

Czas zamykania: 0.3 s >

Czas otwierania: 0.3 s >

Wybór typu zaworów sekcyjnych.

Rys. 81

• Typ (NOTATKA)

W instalacji typu Seletron, zawory sekcyjne są typu **2-drożny** (wykalibrowane zawory powrotne) i są ustawiane automatycznie.

CIĄG DALSZY „• Czas zamykania” >>>



ZAWORY SEKCYJNE

Zawory

Czas interwencji: 1.0 s >

Zawór regulacyjny ciśnienia

Kierunek regulacji: Standard Odwrotna

Zawory sekcyjne

Typ: 2-drożny 3-drożny

Czas zamykania: 0.3 s >

Czas otwierania: 0.3 s >

Wybór typu zaworów sekcyjnych.

Rys. 82

• Typ

Wskazać typ zainstalowanych zaworów regulacyjnych, wśród opcji:

2-drożowy (wykalibrowane zawory powrotne)

3-drożowy: (wykalibrowane zawory bezzwrotne)

CIĄG DALSZY „• Czas zamykania” >>>

Czas zamykania:

0.3 s

Wartość minimalna: 0.1 s
Wartość maksymalna: 1.0 s

Ustawienie czasu zamykania zaworów sekcyjnych.

Rys. 83

• Czas zamykania

Wskazać czas, który upływa między wysłaniem komendy do zaworów, a rzeczywistym przerwaniem doprowadzania produktu.

Czas otwierania:

0.3 s

Wartość minimalna: 0.1 s
Wartość maksymalna: 1.0 s

Ustawienie czasu otwierania zaworów sekcyjnych.

Rys. 84

• Czas otwierania

Wskazać czas, który upływa między wysłaniem komendy do zaworów, a rzeczywistym rozruchem doprowadzania produktu.

6.4.8 Dane dyszy

Dane dyszy		
A ISO01	B 0.40 l/min	C 3.0 bar
ISO015	0.60 l/min	3.0 bar
ISO02	0.80 l/min	3.0 bar
ISO025	1.00 l/min	3.0 bar
ISO03	1.20 l/min	3.0 bar
ISO04	1.60 l/min	3.0 bar
ISO05	2.00 l/min	3.0 bar
ISO06	2.40 l/min	3.0 bar

Ustawienie danych dyszy ISO01.

Legenda:
A Dysza
B Wydatkowanie odniesienia
C Ciśnienie odniesienia

Rys. 85

A	
Natężenie przepływu:	1.00 l/min >
Ciśnienie:	5.0 bar >
Ciśnienie minimalne:	2.0 bar >
Ciśnienie maksymalne:	10.0 bar >

Natężenie przepływu przy ciśnieniu odniesienia.

Rys. 86

Pozwala na ustawienie charakterystycznych danych 12 typów dysz ISO i 6 "Użytkownika" (A, B, C, D, E, F).

Dane Natężenie przepływu i Ciśnienie są modyfikowane TYLKO dla dysz "Użytkownika", ale nie dla "ISO".

- Wybrać dyszę do ustawienia (Rys. 85).
- Wpisać parametry (Rys. 86).
- W razie konieczności powtórzyć programowanie dla każdej dyszy.

Natężenie przepływu:	
01.00 l/min	
Wartość minimalna:	0.10 l/min
Wartość maksymalna:	10.00 l/min

Natężenie przepływu przy ciśnieniu odniesienia.

Rys. 87

Ciśnienie:	
05.0 bar	
Wartość minimalna:	0.1 bar
Wartość maksymalna:	50.0 bar

Ciśnienie odniesienia dyszy.

Rys. 88

Natężenie przepływu
Ciśnienie

Ustawić wydatkowanie i ciśnienie odniesienia dla wybranej dyszy. Wydatkowanie dyszy pozostającej w użyciu umożliwia monitorowi obliczenie ciśnienia w przypadku braku czujnika ciśnienia.

Ciśnienie minimalne:	
02.0 bar	
Wartość minimalna:	0.1 bar
Wartość maksymalna:	50.0 bar

Ciśnienie minimalne pracy dyszy.

Rys. 89

Ciśnienie maksymalne:	
10.0 bar	
Wartość minimalna:	0.1 bar
Wartość maksymalna:	50.0 bar

Ciśnienie maksymalne pracy dyszy.

Rys. 90

Ciśnienie minimalne
Maksymalne ciśnienie

Ustawić granice ciśnienia dla wybranej dyszy. Uaktywnić specjalną funkcję menu **Alarmy** (par. 6.4.13) jeżeli pożądane jest włączenie alarmu przez komputer wówczas, gdy dysza znajdzie się poza ustawionymi granicami.



Granice ciśnienia dyszy pozostającej w użyciu umożliwiają monitorowi wybrać odpowiednią dyszę podczas zabiegu, dlatego konieczne jest, aby były one prawidłowo ustawione.

F1 Wprowadza wybrany znak	F2 Kasuje wybrany znak	F7 F8 Przesuw (LW / PR)	F4 F6 Przesuw (GÓRA / DÓŁ)	Wzrost / Zmniejszenie danych	OK Zatwierdź dostęp lub zmianę danej	ESC Wychodzi z funkcji lub ze zmiany danej	Par. 1.4
----------------------------------	-------------------------------	---------------------------------------	--	------------------------------	---	---	-----------------

6.4.9 Dane dysz „Fence”

 Niniejsze menu jest widoczne wyłącznie wówczas, gdy dysze końcowe są włączone i ustawione na Dysze typu „Fence” (ustawienia podstawowe, rozdz. 4).



Rys. 91

Legenda:
A Wydatkowanie odniesienia
B Ciśnienie odniesienia

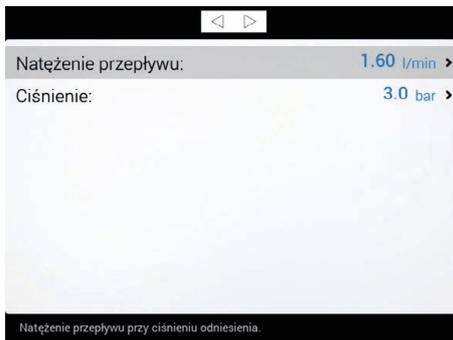

Rys. 92

Pozwala na ustawienie charakterystycznych danych dyszy „Fence”.

- Wybrać dyszę do ustawienia (Rys. 91).
- Wpisać parametry (Rys. 92).



Rys. 93

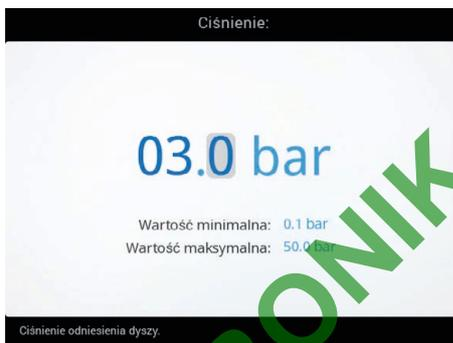

Rys. 94

Natężenie przepływu
 Ciśnienie

Ustawić wydatkowanie i ciśnienie odniesienia dla dyszy „Fence”.

Te dane pozwolą prawidłowo wyregulować dozowanie, gdy są aktywowane dysze „Fence”.

CIĄG DALSZY „Czujnika koła” na stronie 29 >>>

WWW.ROLTRONIK.PL

6.4.10 Czujnika koła

Informacje, które dotyczą prędkości zazwyczaj są odbierane przez GPS, podłączony bezpośrednio do monitora. W przypadku braku sygnału z GPS to menu pozwala na użycie czujnika koła jako źródła prędkości w alternatywie dla GPS i następnie obliczenie danych w oparciu o impulsy uzyskane przez czujnik prędkości zainstalowany na kole.



Rys. 95

• Stała

Pozwala na wprowadzenie wartości stałej koła, obliczonej na podstawie specjalnego wzoru. Stała koła może być obliczona z dobrym przybliżeniem, namierzając odległość przebytą przez koło, na którym jest zainstalowany czujnik prędkości. Im dłuższa będzie przebyta odległość, tym większa będzie dokładność obliczenia stałej koła.

$$\text{Koło} = \frac{\text{przebyta odległość (cm)}}{\text{nr. punktów namierzania} \times \text{nr. obrotów koła}}$$

<przebyta odległość> odległość wyrażona w cm, przebyta przez koło podczas przebiegu namierzania.
<nr. punktów namierzania> ilość punktów namierzania (np. magnesy, wkrety itp.) zamontowanych na kole.

<nr. obrotów koła> ilość obrotów, które koło wykonuje w celu przejścia przebiegu namierzania.



Wykonać pomiary z oponami napompowanymi z ciśnieniem roboczym.

Próba musi być przeprowadzona na terenie o średniej twardości; jeżeli zabieg jest wykonywany na bardzo miękkim lub bardzo twardym gruncie, różna średnica toczenia się może spowodować błędy w obliczeniu dystrybucji; w tym wypadku zaleca się powtórzyć procedurę.

Podczas próby przejechać odcinek z cysterną załadowaną jedynie wodą, do połowy jej całkowitej objętości.

6.4.11 Obrotomierz

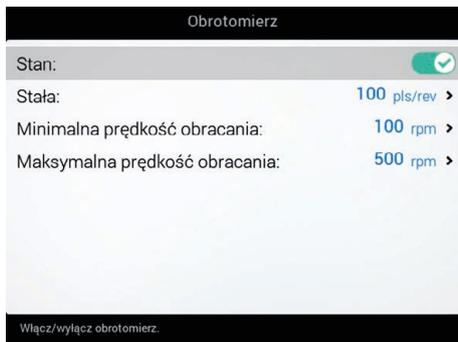

Rys. 96

• Stan

Przed wszystkim uaktywnić status obrotomierza w celu skonfigurowania tego menu (🟢 Obrotomierz aktywny / 🛑 Obrotomierz nieaktywny).

Ustawić dane odnoszące się do obrotomierza zamontowanego na instalacji.

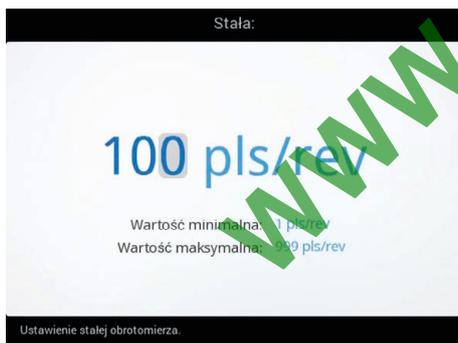

Rys. 97

• Stała

Wskazać stałą odnoszącą się do obrotomierza zainstalowanego na instalacji.



Rys. 98



Rys. 99

- Minimalna prędkość obracania
- Maksymalna prędkość obracania

Uaktywnić specjalną funkcję menu **Alarmy** (par. 6.4.13) jeżeli wymagane jest włączenie alarmu przez komputer, gdy podczas zabiegu pomierzone RPM przekraczają ustalone granice.

W przypadku minimalnej prędkości, kontrola jest aktywna tylko gdy opryskiwanie jest aktywne (główny na ON).



6.4.12 Zbiornik

Źródło poziomu cysterny:
Ręczny / Przepływomierz napełniania

Cysterna	
Rezerwa:	150 l >
Pojemność:	2000 l >
Ustawienie alarmu rezerwy cysterny.	

Rys. 100

Źródło poziomu cysterny:
Czujnik poziomu cysterny

Cysterna	
Rezerwa:	150 l >
Profil cysterny:	>
Ustawienie alarmu rezerwy cysterny.	

Rys. 101

Pozwala na ustawienie danych odnoszących się do cysterny.

Ustawienia zmienią się w zależności od źródła wyboru dla odczytu poziomu cysterny (ustawienia podstawowe, rozdz. 4).

ŹRÓDŁO POZIOMU CYSTERNY: RĘCZNY / PRZEPŁYWOMIERZ NAPEŁNIANIA

Rezerwa:
0150 l
Wartość minimalna: 1 l
Wartość maksymalna: 2000 l
Ustawienie alarmu rezerwy cysterny.

Rys. 102

• Rezerwa

Wskazać wartość rezerwy.

Alarm cysterny włącza się, gdy podczas zabiegu, poziom cysterny spada poniżej ustawionej wartości.

Pojemność:
02000 l
Wartość minimalna: 1 l
Wartość maksymalna: 99999 l
Pojemność cysterny.

Rys. 103

• Pojemność

Wskazać pojemność cysterny.

F1 Wprowadza
wybrany
znak

F2 Kasuje
wybrany
znak

F7 F8 Przesuw
(LW / PR)

F4 F6 Przesuw
(GÓRA / DÓŁ)

Wzrost /
Zmniejszenie
danych

OK Zatwierdź
dostęp lub
zmianę danej

Esc Wychodzi z
funkcji lub ze
zmiany danej

Par.
1.4

ŹRÓDŁO POZIOMU CYSTERNY: CZUJNIK POZIOMU CYSTERNY



Rys. 104

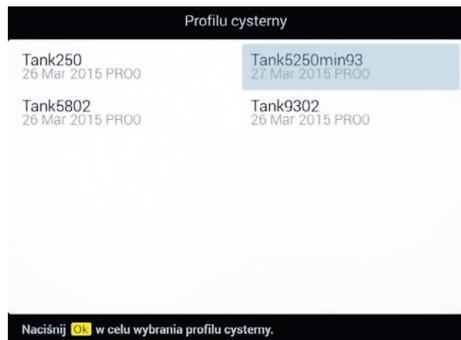

Rys. 105

• Rezerwa

Wskazać wartość rezerwy.

Alarm cysterny włącza się, gdy podczas zabiegu, poziom cysterny spada poniżej ustawionej wartości.

• Profil cysterny

Profile cysterny mogą być załadowane lub zapisane w pamięci wewnętrznej w celu ponownego skonfigurowania komputera w razie konieczności, rozwiązania problemów lub skonfigurowania innej cysterny bez konieczności powtarzania wszystkich operacji ręcznie.

W tym menu wskazać który profil cysterny jest używany.

Profile są dostępne TYLKO jeżeli są skopiowane w pamięci wewnętrznej (par. 10.4.4) lub po wykonaniu kalibracji profilu cysterny (par. 6.4.15).

Po załadowaniu profilu cysterny KONIECZNE jest wykonanie nastawienia zera czujnika poziomu (Wartość zerowa cysterny, par. 6.4.15).

WWW.ROLTRONIK.PL

F1 Wprowadza
wybrany
znak

F2 Kasuje
wybrany
znak

F7 F8 Przesuw
◀ ▶
(LW / PR)

F4 F6 Przesuw
↑ ↓
(GÓRA / DÓŁ)

Wzrost /
Zmniejszenie
danych

OK Zatwierdź
dostęp lub
zmianę danej

ESC Wychodzi z
funkcji lub ze
zmiany danej

**Par.
1.4**

6.4.13 Alarmy

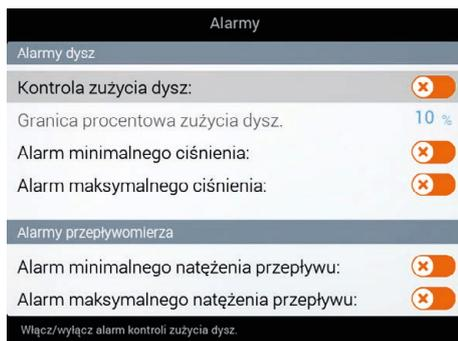

Rys. 106

Ustawić alarmy robocze monitora.

ALARMY DYSZ

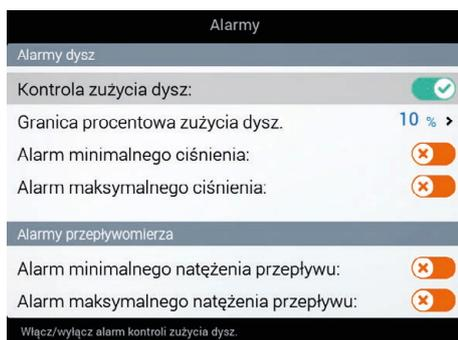

Rys. 107



Rys. 108

• Kontrola zużycia dysz

Przed wszystkim uaktywnić kontrolę zużycia dysz, aby można było skonfigurować to menu:

- Kontrola aktywna
- Kontrola nieaktywna

Ten alarm jest aktywowany TYLKO jeżeli na instalacji znajduje się zarówno przepływomierz jak i czujnik ciśnienia

• Granica procentowa zużycia dysz.

Ustawić dopuszczalny próg: monitor porównuje wydatkowanie rzeczywiste, odczytane przez przepływomierz i to obliczone za pomocą czujnika ciśnienia.

Gdy różnica między dwiema wartościami wydatkowania przekracza ustawiony procent, włącza się alarm.

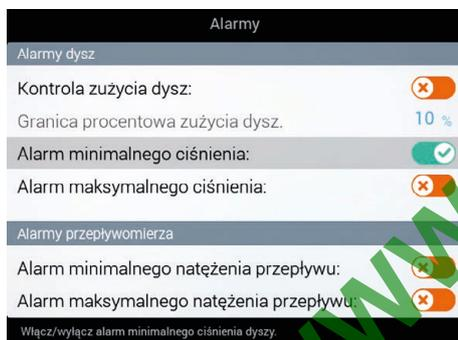

Rys. 109

• Alarm minimalnego ciśnienia
• Alarm maksymalnego ciśnienia

Pozwala na uaktywnienie/wyłączenie alarmów minimalnego i maksymalnego ciśnienia dla dysz w użyciu.

- Wybrać pozycję do ustawienia.
- Włączyć / wyłączyć alarm (Alarm aktywny / Alarm nieaktywny).
- Powtórzyć programowanie dla każdego alarmu.

Poza granicami ustawionymi w menu **Ciśnienie minimalne / Maksymalne ciśnienie** (par. 6.4.8 Dane dyszy), komputer włącza alarm.

CIĄG DALSZY >>>

F1 Wprowadza
wybrany
znak

F2 Kasuje
wybrany
znak

F7 FB Przesuw
(LW / PR)

F4 F6 Przesuw
(GÓRA / DÓŁ)

Wzrost /
Zmniejszenie
danych

OK Zatwierdź
dostęp lub
zmianę danej

Esc Wychodzi z
funkcji lub ze
zmiany danej



Par.
1.4

ALARMY PRZEPLYWOMIERZA

Alarmy	
Alarmy dysz	
Kontrola zużycia dysz:	<input checked="" type="checkbox"/>
Granica procentowa zużycia dysz:	10 %
Alarm minimalnego ciśnienia:	<input checked="" type="checkbox"/>
Alarm maksymalnego ciśnienia:	<input checked="" type="checkbox"/>
Alarmy przepływomierza	
Alarm minimalnego natężenia przepływu:	<input checked="" type="checkbox"/>
Alarm maksymalnego natężenia przepływu:	<input checked="" type="checkbox"/>
Włącz/wyłącz alarm minimalnego natężenia przepływu.	

• Alarm minimalnego natężenia przepływu
 • Alarm maksymalnego natężenia przepływu

Pozwala na uaktywnienie/wyłączenie alarmów minimalnego i maksymalnego wydatkowania dla przepływomierza.
 - Wybrać pozycję do ustawienia.
 - Włączyć / wyłączyć alarm (Alarm aktywny / Alarm nieaktywny).
 - Powtórzyć programowanie dla każdego alarmu.

Poza granicami ustawionymi w menu **Minimalne natężenie przepływu / Maksymalne natężenie przepływu** (par. 6.4.3 Przepływomierz), komputer włącza alarm.

Rys. 110

ALARMY OBROTOMIERZA

Alarmy	
Alarm maksymalnego ciśnienia:	<input checked="" type="checkbox"/>
Alarmy przepływomierza	
Alarm minimalnego natężenia przepływu:	<input checked="" type="checkbox"/>
Alarm maksymalnego natężenia przepływu:	<input checked="" type="checkbox"/>
Alarmy obrotomierza	
Alarm minimalnej prędkości:	<input checked="" type="checkbox"/>
Alarm maksymalnej prędkości:	<input checked="" type="checkbox"/>
Włącz/wyłącz alarm minimalnej prędkości obracania.	

• Alarm minimalnej prędkości
 • Alarm maksymalnej prędkości

Pozwala na uaktywnienie/wyłączenie alarmów minimalnej i maksymalnej prędkości dla obrotomierza.
 - Wybrać pozycję do ustawienia.
 - Włączyć / wyłączyć alarm (Alarm aktywny / Alarm nieaktywny).
 - Powtórzyć programowanie dla każdego alarmu.

Poza granicami ustawionymi w menu **Minimalna prędkość obracania / Maksymalna prędkość obracania** (par. 6.4.11 Obrotomierz), komputer włącza alarm.

Rys. 111

6.4.14 Parametry pracy

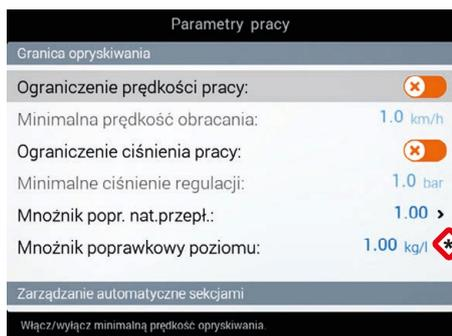

Rys. 112

Ustawić granice robocze maszyny rolniczej.

***** Pozycja **Mnożnik poprawkowy poziomu** jest obecna tylko wówczas, gdy został wybrany **Czujnik poziomu cysterny w rozdziale 4 „Ustawienia podstawowe”**.



Rys. 113



Rys. 114

• Ograniczenie prędkości pracy

Przed wszystkim uaktywnić prędkość graniczną w celu skonfigurowania tego menu:

- Granica aktywna
- Granica nieaktywna

• Minimalna prędkość opryskiwania

Ustawić minimalną prędkość roboczą: monitor zamyka główny zawór, gdy prędkość ciągnika jest mniejsza od tej ustawionej.

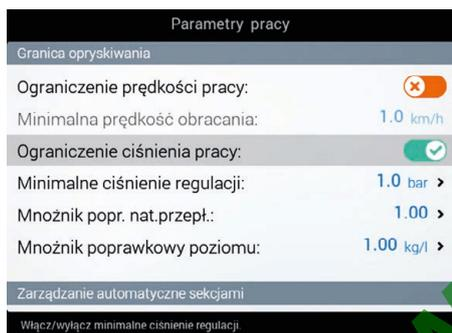

Rys. 115



Rys. 116

• Ograniczenie ciśnienia pracy

Przed wszystkim uaktywnić ciśnienie graniczne w celu skonfigurowania tego menu:

- Granica aktywna
- Granica nieaktywna

• Minimalne ciśnienie regulacji

Ustawić minimalne ciśnienie robocze: monitor blokuje regulację automatyczną zaworu proporcjonalnego, gdy ciśnienie jest mniejsze od tego ustawionego.



Rys. 117

• Mnożnik popr. nat.przepl.

Jeżeli używacie przepływomierza łopatkowego i wydana ciecz ma gęstość odmienną od gęstości wody, komputer może wskazać błędne pomiary; w celu skorygowania tego pomiaru, zmodyfikować mnożnik poprawkowy wydatkowania:

- jeżeli pod koniec opryskiwania cysterna zawiera jeszcze ciecz, zmniejszyć współczynnik;
- jeżeli ciecz wyczerpie się przed zakończeniem dystrybucji, zwiększyć współczynnik.



Przepływomierze serii ORION (kod. 462xxx) nie odczuwają różnicy gęstości cieczy: ustawić wartość na 1.00.



Rys. 118

• Mnożnik poprawkowy poziomu

Jeżeli wydana ciecz posiada ciężar odmienny od ciężaru wody, urządzenie może wskazywać błędne pomiary; w celu poprawki niniejszej wartości zmodyfikować ciężar wydanej cieczy, w odniesieniu do 1 litra produktu.

ZARZĄDZANIE AUTOMATYCZNE SEKCJAMI

Parametry pracy	
Minimalne ciśnienie regulacji:	1.0 bar
Mnożnik popr. nat.przepl.:	1.00 >
Zarządzanie automatyczne sekcjami	
Granica zachodz.na siebie sekcji:	100%
Granica zachodz.na siebie obwodu:	0%
Opóźnienie zamykania opryskiwania:	0.0 m >
Wyprzedzenie otwarcia opryskiwania:	0.0 m >
Granica maksymalnego zachodzenia na siebie dla każdej sekcji.	

• Granica zachodz.na siebie sekcji

Ustawić dopuszczalny próg zachodzenia na siebie zabiegu w stosunku do ścieżek już obrobionych. Gdy wartość ta zostanie przekroczona, monitor interweniuje w celu przywrócenia prawidłowego zabiegu: w zależności od aktywnego zarządzania sekcji (par. 9.7 Zarządzanie sekcjami belki), monitor zasignalizuje zamknięcie odpowiednich zaworów lub dopilnuje wykonania automatycznego zamykania punktów opryskiwania.

Rys. 119

Granica zachodz.na siebie sekcji 0%	Granica zachodz.na siebie sekcji 100%

Rys. 120

Rys. 121

Parametry pracy	
Minimalne ciśnienie regulacji:	1.0 bar
Mnożnik popr. nat.przepl.:	1.00 >
Zarządzanie automatyczne sekcjami	
Granica zachodz.na siebie sekcji:	100%
Granica zachodz.na siebie obwodu:	0%
Opóźnienie zamykania opryskiwania:	0.0 m >
Wyprzedzenie otwarcia opryskiwania:	0.0 m >
Ustawienie graniczne zachodzenia na siebie na obwodzie pola.	

• Granica zachodz.na siebie obwodu

Ustawić dopuszczalny próg przekroczenia zabiegu w stosunku do obwodu pola. Gdy ta wartość zostanie przekroczona, monitor interweniuje w celu przywrócenia prawidłowego zabiegu: w zależności od aktywnego zarządzania sekcjami (par. 9.7 Zarządzanie sekcjami belki), monitor zasignalizuje czy zawory sekcyjne, które obrabiają poza obwodem pola muszą być zamknięte lub dopilnuje wykonania automatycznego otwierania / zamykania punktów opryskiwania.

Aby można było użyć tego ustawienia konieczne jest:

- zaznaczenie obwodu pola (zaznaczony na czerwono na rysunkach), używając funkcji F4 Strefa (par. 13.4).
- Po uaktywnieniu automatycznego zarządzania sekcjami: ikona na stronie jazdy wskazuje czy automatyczne zarządzanie jest aktywne.

Rys. 122

Granica zachodz.na siebie obwodu 0%	Granica zachodz.na siebie obwodu 100%
<p>Sygnal zamykania / otwierania zaworów sekcyjnych nastąpi przy minimalnym przekroczeniu (0%) krawędzi pola.</p>	<p>Sygnal zamykania / otwierania zaworów sekcyjnych nastąpi TYLKO gdy maszyna wykonuje zabieg poza krawędzią pola na całym oprysku (100%).</p>

Rys. 123

Rys. 124

CIĄG DALSZY >>>

F1 Wprowadza wybrany znak	F2 Kasuje wybrany znak	F7 F8 Przesuw (LW / PR)	F4 F6 Przesuw (GÓRA / DÓŁ)	Wzrost / Zmniejszenie danych	OK Zatwierdź dostęp lub zmianę danej	Esc Wychodzi z funkcji lub ze zmiany danej	Par. 1.4
---------------------------	------------------------	-------------------------	----------------------------	------------------------------	--------------------------------------	--	----------

• Opóźnienie zamykania opryskiwania

Wskazuje o jaką odległość zostanie opóźnione zamykanie sekcji na przejściu w taki sposób, aby zapewnić jeden oprysk całościowy zabiegu.

UWAGA: Wartości ujemne wskazują wyprzedzenie w stosunku do obliczonego punktu.

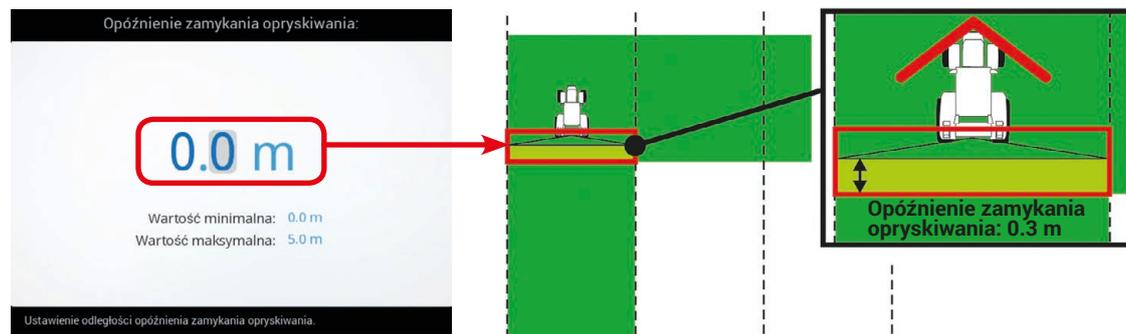

Rys. 125

Rys. 126

• Wyprzedzenie otwarcia opryskiwania

Wskazuje o jaką odległość zostanie wyprzedzone otwieranie sekcji na przejściu w taki sposób, aby zapewnić jedno pokrycie zabiegu.

UWAGA: Wartości ujemne wskazują opóźnienie w stosunku do obliczonego punktu.

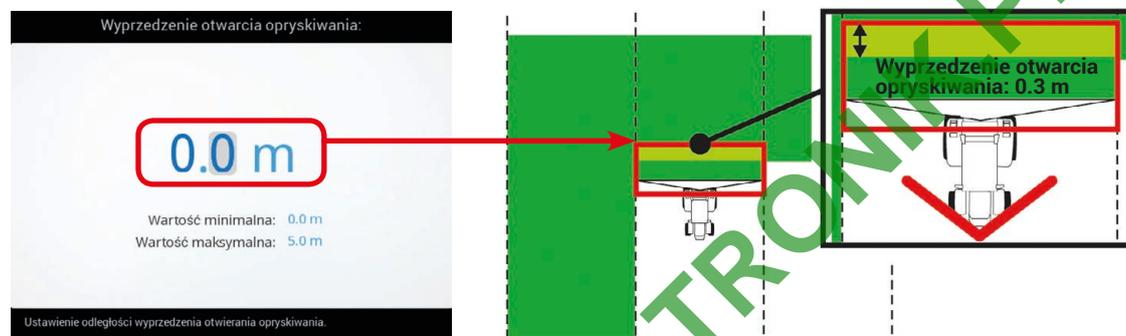

Rys. 127

Rys. 128

CIĄG DALSZY >>>

F1 Wprowadza
wybrany
znak

F2 Kasuje
wybrany
znak

F7 **FB** Przesuw
(LW / PR)

F4 **F6** Przesuw
(GÓRA / DÓŁ)

Wzrost /
Zmniejszenie
danych

OK Zatwierdź
dostęp lub
zmianę danej

Esc Wychodzi z
funkcji lub ze
zmiany danej

Par.
1.4

AUTOMATYCZNA REGULACJA STEROWANIA

• Regulowania położenia zaworu

Ta funkcja jest wskazana, kiedy są używane zespoły sterujące bez skalibrowanych powrotów oraz przy włączonym sterowaniu automatycznym punktów opryskiwania (rodzaj instalacji Seletron).

DZIAŁANIE

Po zamknięciu jednego lub więcej zaworów sekcyjnych podczas zabiegu, zawór regulacyjny otwiera się proporcjonalnie, aby obniżyć ciśnienie instalacji. Przy pierwszej zmianie warunków opryskiwania (przy jednej lub kilku sekcjach w położeniu **ON**), zawór regulacyjny zamyka się, aby zapewnić dystrybucji odpowiednie ciśnienie.

Ta funkcja pozwala zaprogramować **Granica natężenia przepływu** (przy jednej lub kilku sekcjach w położeniu **OFF**), poniżej którego zawór regulacyjny zamyka się na ustawiony **Czas aktywacji**, tak aby podnieść ciśnienie zanim zawory zostaną ustawione na ON.

W ten sposób prawidłowe opryskiwanie zostanie przywrócone szybciej.



Rys. 129

Najpierw należy włączyć menu, aby móc je skonfigurować.
(Menu włączone / Menu wyłączone).



Rys. 130



Rys. 131

• Granica natężenia przepływu

Ustawić limit wydatkowania.

• Czas aktywacji

Ustawić czas działania.



KIEROWANIE

• Promień skrętu

Ta wartość pozwala na zasygnalizowanie w postaci alarmu dźwiękowego, dokładnego momentu, w którym operator musi skrócić w celu wyśrodkowania następnego ścieżki bez pozostawienia pustych przestrzeni lub zachodzenia na siebie między dwoma przejściami. Alarm dźwiękowy może być uaktywniony lub wyłączony w menu **Użytkownik > Uwaga skręt** (par. 6.12.4).

Ta odległość powinna odpowiadać promieniowi skrętu przyrządu (**A** na Rys. 133), używanego na końcu pola w celu zmiany kierunku biegu i wznowienia zabiegu na ścieżce obok, ale musi być wyregulowany w oparciu o charakterystykę operatora i prędkość pojazdu.

Alarm uaktywnia się TYLKO jeżeli kierunek pojazdu tworzy kąt ponad 85° w stosunku do ścieżki do przebycia i został wybrany tryb jazdy prosto (par. 13.2).



Rys. 132

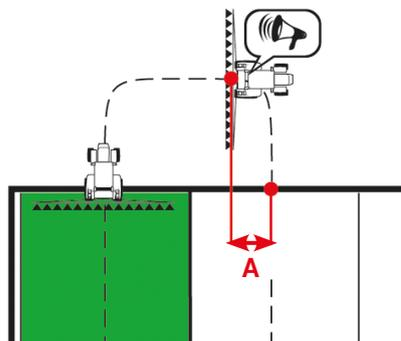

Rys. 133

• Kompensacja odl. Linii odnies.

Ta wartość pozwala na zmianę odległości między ścieżkami odniesienia.



Rys. 134

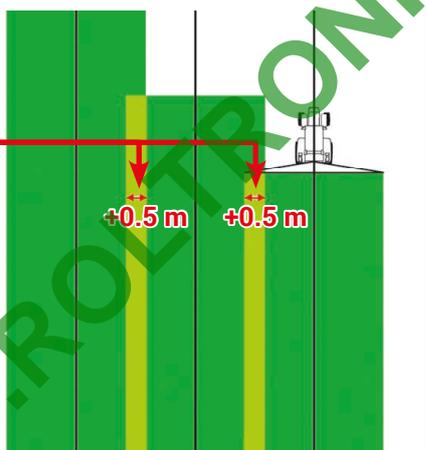

Rys. 135

Gdy wartość jest dodatnia zmniejsza się odległość między ścieżkami odniesienia (czarne linie). Boczne pasy przejść zachodzą na siebie.



Rys. 136

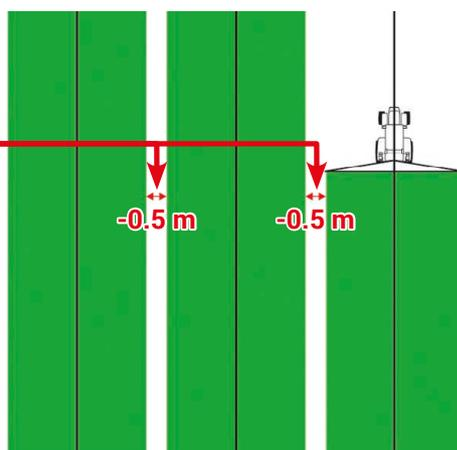

Rys. 137

Gdy wartość jest ujemna zwiększa się odległość między ścieżkami odniesienia (czarne linie). Między jednym a drugim przejściem pozostają przestrzenie nie obrabione.

KONIEC 6.4.14 Parametry pracy

F1 Wprowadza
wybrany
znak

F2 Kasuje
wybrany
znak

F7 FB Przesuw
(LW / PR)

F4 F6 Przesuw
(GÓRA / DÓŁ)

Wzrost /
Zmniejszenie
danych

OK Zatwierdź
dostęp lub
zmianę danej

Esc Wychodzi z
funkcji lub ze
zmiany danej

Par.
1.4

6.4.15 Kalibracja urządzenia

Pozwala na włączenie kalibracji dla urządzeń podłączonych do monitora.

 W ZALEŻNOŚCI OD PODSTAWOWYCH USTAWIEŃ (CAP. 4), ZMIENIA SIĘ POZYCJE ORAZ ROZMIESZCZENIE MENU, I CO SIĘ Z TYM WIĄŻE, RÓWNIEŻ ZAAWANSOWANE PROGRAMOWANIE URZĄDZENIA.



TRYB



SYSTEM SELETRON

• Usunięcie numerów identyfikacyjnych

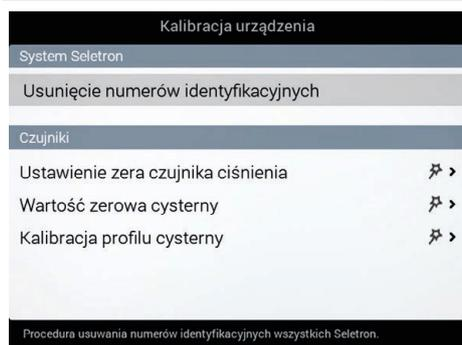

Rys. 138

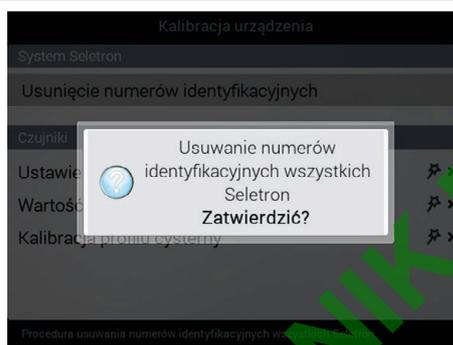

Rys. 139

Pozwala na usunięcie numerów identyfikacyjnych wszystkich zapisanych Seletron w przypadku, gdy chcesz powtórzyć procedurę rozpoznania (rozdz. 12).

- Wybrać pozycję **Usunięcie numerów identyfikacyjnych** (Rys. 138) i nacisnąć **OK**.

- Komunikat na Rys. 139 wyświetla się na wyświetlaczu: zatwierdzić usunięcie naciskając ponownie **OK**.

Na zakończenie usuwania, ODŁĄCZYĆ WSZYSTKIE SELETRON i powtórzyć procedurę rozpoznania (rozdz. 12).

CIĄG DALSZY „• Ustawienie zera czujnika ciśnienia” na stronie 40 >>>

F1 Wprowadza
wybrany
znak

F2 Kasuje
wybrany
znak

F7 F8 Przesuw
◀ ▶
(LW / PR)

F4 F6 Przesuw
↑ ↓
(GÓRA / DÓŁ)

Wzrost /
Zmniejszenie
danych

OK Zatwierdź
dostęp lub
zmianę danej

ESC Wychodzi z
funkcji lub ze
zmiany danej



Par.
1.4

CZUJNIKI

• Ustawienie zera czujnika ciśnienia

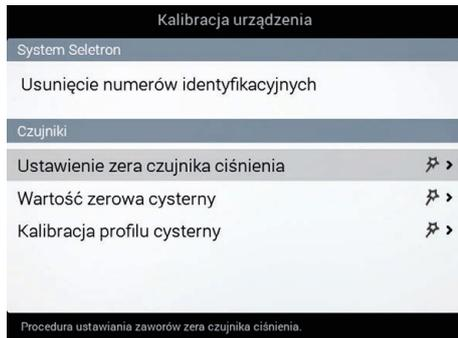

Rys. 140



Aby można było użyć tego menu konieczne jest, aby czujnik ciśnienia był aktywny (Rys. 140, par. 6.4.5)

W przypadku, gdy na wyświetlaczu zostanie wyświetlona wartość ciśnienia odmienna od zera, **przy braku ciśnienia w obwodzie**, należy przystąpić do kalibracji wartości zerowej czujnika.



Przed wykonaniem jakiejkolwiek operacji, wyłączyć pompę odłączając ją z zasilania. Po sprawdzeniu, że pompa została odłączona, otworzyć główny zawór i wszystkie zawory sekcyjne.

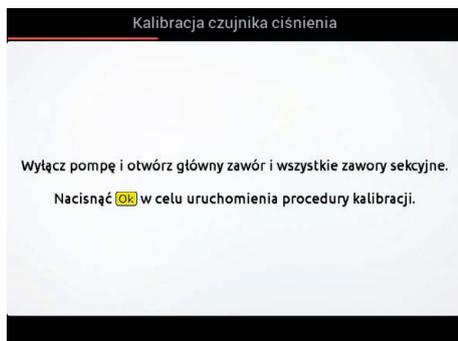

Rys. 141



Rys. 142

1 Wybrać pozycję **Ustawienie zera czujnika ciśnienia** (Rys. 140) i nacisnąć **OK**.

2 Komunikat na Rys. 141 wyświetla się na wyświetlaczu: wykonać podane instrukcje, następnie uruchomić procedurę naciskając **OK**.

3 Nacisnąć **OK** w celu wyzerowania resztkowego sygnału czujnika ciśnienia.

Wartość niedopuszczalna!

Jeżeli wyświetli się ten alarm, oznacza, że zostały namierzone nieprawidłowe wartości ciśnienia: sprawdzić prawidłowe funkcjonowanie czujnika.

Jeżeli problem nie ustępuje, sprawdzić czy nie występuje ciśnienie resztkowe w instalacji.

• Wartość zerowa cysterny

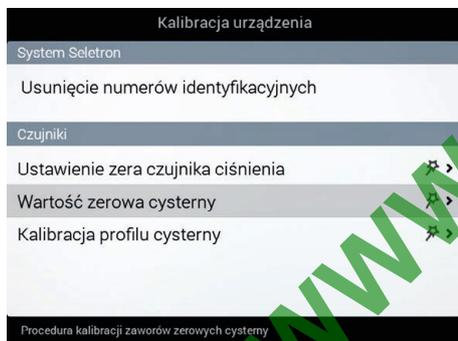

Rys. 143

Przystąpić do nastawienia zero czujnika poziomu w tych przypadkach.

- 1 Monitor wyświetla obecność cieczy w cysternie, **pomimo że jest ona pusta**;
- 2 Załadowano profil cysterny (par. 6.4.12).



W celu użycia niniejszego menu, czujnik poziomu musi być aktywny (Źródło poziomu cysterny, rozdz. 4). Wykonać kalibrację przy pustej cysternie

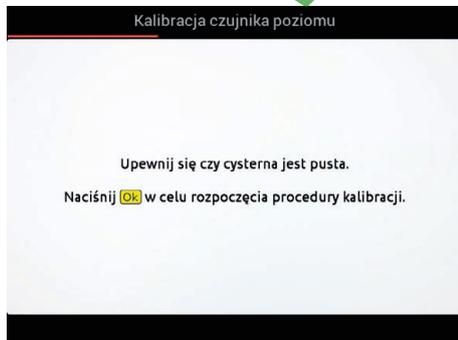

Rys. 144

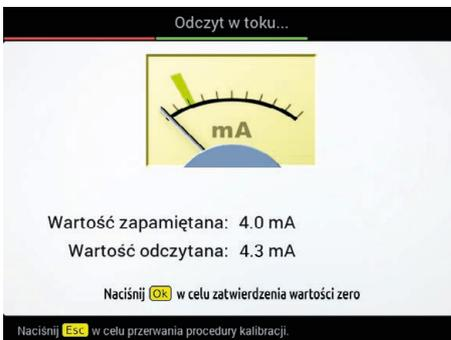

Rys. 145

1 Wybrać pozycję **Wartość zerowa cysterny** (Rys. 143) i nacisnąć **OK**.

2 Komunikat na Rys. 144 wyświetla się na wyświetlaczu: wykonać podane instrukcje, następnie uruchomić procedurę naciskając **OK**.

3 Nacisnąć **OK** w celu wyzerowania resztkowego sygnału czujnika poziomu.

Wartość niedopuszczalna!

Jeżeli wyświetli się ten alarm, oznacza, że zostały namierzone nieprawidłowe wartości: sprawdzić prawidłowe funkcjonowanie czujnika.

Jeżeli problem nie ustępuje, sprawdzić czy nie występuje resztkowa cieczy w cysternie.

CIĄG DALSZY >>>

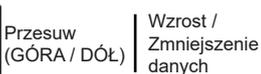

• Kalibracja profilu cysterny



Kalibracja profilu cysterny jest możliwa WYŁĄCZNIE jeżeli na instalacji jest zamontowany przepływomierz (par. 6.4.3).



Przed uruchomieniem procedury wykonać następujące operacje:

- 1 Upewnić się, czy główny element sterowniczy znajduje się w pozycji OFF (par. „7.2 Przelączniki do funkcjonowania zaworów w zespole sterowania” na stronie 63 lub „6.4.16 Joystick „Explorer”” na stronie 42).
- 2 Napełnić zbiornik czystą wodą BEZ DODATKU SUBSTANCJI CHEMICZNYCH. Cysterna musi być obowiązkowo napełniona. Sprawdzić wizualnie osiągnięty poziom.
- 3 Wyregulować dystrybucję na maksimum manipulując napędem zaworu regulacyjnego (będzie koniecznych ok. 7 sekund).

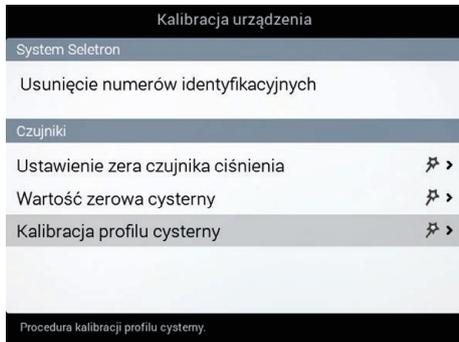

Rys. 146

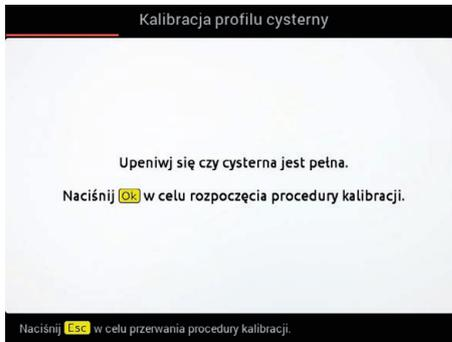

Rys. 147

4 Wybrać pozycję **Kalibracja profilu cysterny** (Rys. 146) i nacisnąć **OK**. Kalibracja rozpoczyna się.

5 Komunikat na Rys. 147 wyświetla się na wyświetlaczu: wykonać podane instrukcje, następnie uruchomić procedurę naciskając **OK**.

6 Włączyć instalację opryskiwania: otworzyć wszystkie zawory sekcyjne i następnie główne sterowanie (**ON**).

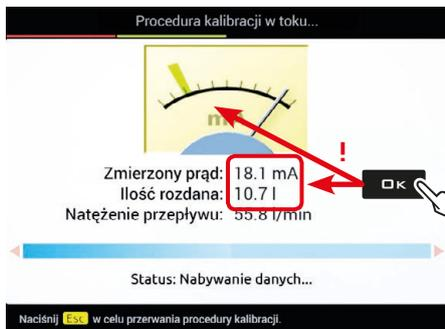

Rys. 148

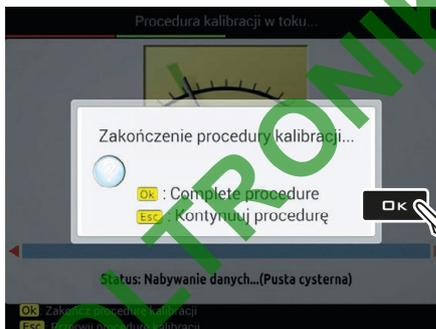

Rys. 149

Display wyświetla w rzeczywistym czasie ilość wydanej wody i postęp kalibracji (Rys. 148).

7 Po wyczerpaniu wody w cysternie, można zakończyć procedurę naciskając na klawisz **OK**: Odczyt czujnika poziomu musi być poniżej 5,0 mA i musi być wprowadzonych co najmniej 10 litrów.

8 Nacisnąć ponownie **OK** w celu zapisania profilu cysterny: wyświetli się strona do wprowadzenia nazwy (Rys. 150).

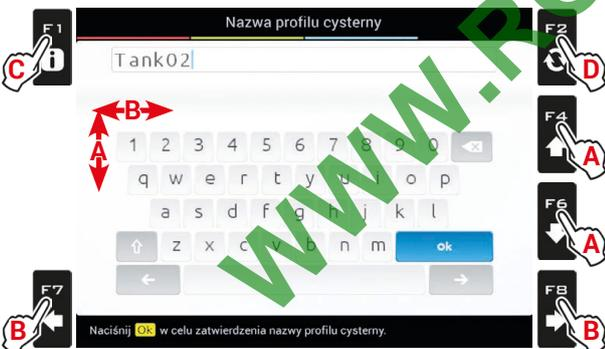

Rys. 150

9 Wpisać nazwę:

- A Naciskać kolejno w celu wybrania znaku do wprowadzenia (GÓRA / DÓŁ).
- B Naciskać kolejno w celu wybrania znaku do wprowadzenia (PRAWO / LEWO).
- C Nacisnąć w celu zatwierdzenia wybranego znaku
- D Nacisnąć w celu usunięcia znaku przed kursorem
- E Wybrać symbol **ok** i nacisnąć przycisk **OK**, aby zapisać nazwę.

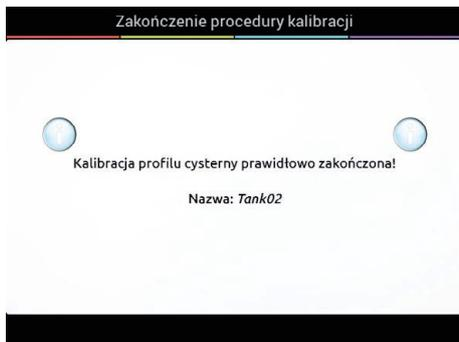

Rys. 151

11 Komunikat zatwierdzenia wyświetli się na wyświetlaczu na zakończenie zapisywania (Rys. 151). Nacisnąć **OK** lub **ESC**.

Kalibracja została zakończona.



6.4.16 Joystick „Explorer”

Joystick „Explorer” umożliwia bezpośrednie zarządzanie funkcjami opryskiwania i ruchami hydraulicznymi belki. To menu pozwala na przeglądanie funkcje związanych z joystickiem i / lub konfigurować specjalne funkcje po naciśnięciu każdego przycisku. Na str. 43 i str. 44 znajduje się podsumowanie wstępnie przypisanych funkcji.



MENU JEST WIDOCZNE TYLKO JEŻELI Joystick „Explorer” (KOD. 46701801) JEST PODŁĄCZONY DO MONITORA. JOYSTICK MUSI CAŁKOWICIE ZASTĄPIĆ PANEL PRZEŁĄCZNIKÓW (NIE MOGĄ BYĆ PODŁĄCZONE OBA).
Instrukcje dotyczące instalacji i użytkowania urządzenia są załączone do produktu.

• Numer stron



Rys. 152

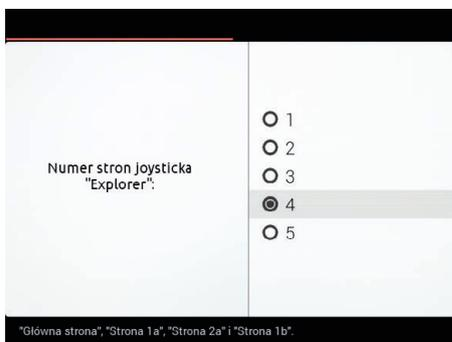

Rys. 153

Określa numer strony za pomocą joysticka.

Wybrać pozycję **Numer stron** i nacisnąć K. Śledzić zaproponowane fazy, wybierając wymagane opcje.

K : *następna faza*
ESC : *poprzednia faza*.

Wybrana opcja włącza menu ustawień dla każdej strony (Rys. 152).

Opcja **1**: strona 0
Opcja **2**: strona 0 + 1a
Opcja **3**: strona 0 + 1a + 2a
Opcja **4**: strona 0 + 1a + 2a + 1b (**DEFAULT**)
Opcja **5**: strona 0 + 1a + 2a + 1b + 2b

• Konfiguracja klawiszy joysticka

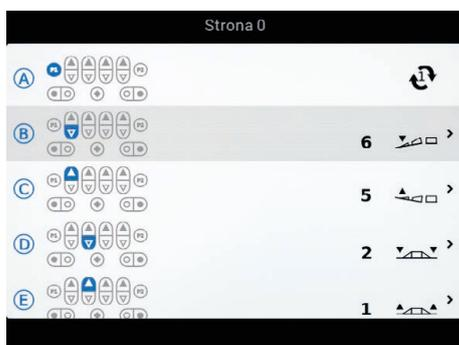

Rys. 154



Rys. 155

Wejść do menu odpowiadającego stronie (**Strona 0** w przykładzie na Rys. 154).
Wybrać położenie klawisza (widoczne na wyświetlaczu) i nacisnąć K;
zaprogramować jedną z dostępnych opcji (Rys. 155).

Klawisze P1 i P2 nie można dostosowywać:

P1 **1** Wejście Str. 1a / Str. 1b

P2 **2** Wejście Str. 2a / Str. 2b

Dostępne opcje:

- | | | | |
|------------------------------|-------------------------------------|---------------------------------------|---|
| 0 Brak funkcji | 9 Ramię nr 1 Lewe (Z) | 21 Blokowanie belki (O) | 30 AUTO/MAN Regulacja dozowania |
| 1 Wysokość (O) | 10 Ramię nr 1 Lewe (O) | 22 Blokowanie belki (Z) | 31 AUTO/MAN Zarządzanie sekcjami |
| 2 Wysokość (Z) | 11 Ramię nr 1 Prawe (Z) | 23 Sekw. 1 Lewe | 32 AUTO/MAN Livellamento barra |
| 3 Nachyl. belki (O) | 12 Ramię nr 1 Prawe (O) | 24 Sekw. 1 Prawe | 33 AUTO/MAN Wybór dyszy |
| 4 Nachyl. belki (Z) | 13 Ramię nr 2 Lewe (Z) | 25 Sekw. 2 Prawe | 34 ON/OFF Controllo timone sterz. |
| 5 Geom. zm. LEWO (O) | 14 Ramię nr 2 Lewe (O) | 26 Sekw. 2 Lewe | 35 Azzeramento angolo timone sterz. |
| 6 Geom. zm. LEWO (Z) | 15 Ramię nr 2 Prawe (Z) | 27 Przełącznik zaworu głównego | 36 Timone sterz. controllo man. (Dx) |
| 7 Geom. zm. PRAWO (O) | 16 Ramię nr 2 Prawe (O) | 28 + Ciśnienie | 37 Timone sterz. controllo man. (Sx) |
| 8 Geom. zm. PRAWO (Z) | 17 Ramię nr 1 Lewe+Prawe (Z) | 29 - Ciśnienie | |
| | 18 Ramię nr 1 Lewe+Prawe (O) | | |
| | 19 Ramię nr 1 Lewe+Prawe (Z) | | |
| | 20 Ramię nr 1 Lewe+Prawe (O) | | |

CIĄG DALSZY >>>

F1 Wprowadza wybrany znak

F2 Kasuje wybrany znak

F7 **FB** Przesuw (LW / PR)

F4 **F6** Przesuw (GÓRA / DÓŁ)

Wzrost / Zmniejszenie danych

OK Zatwierdź dostęp lub zmianę danej

Esc Wychodzi z funkcji lub ze zmiany danej

Par. 1.4

STRONA 0 („MAIN”) - WSTĘPNIE USTAWIONE POLECENIA

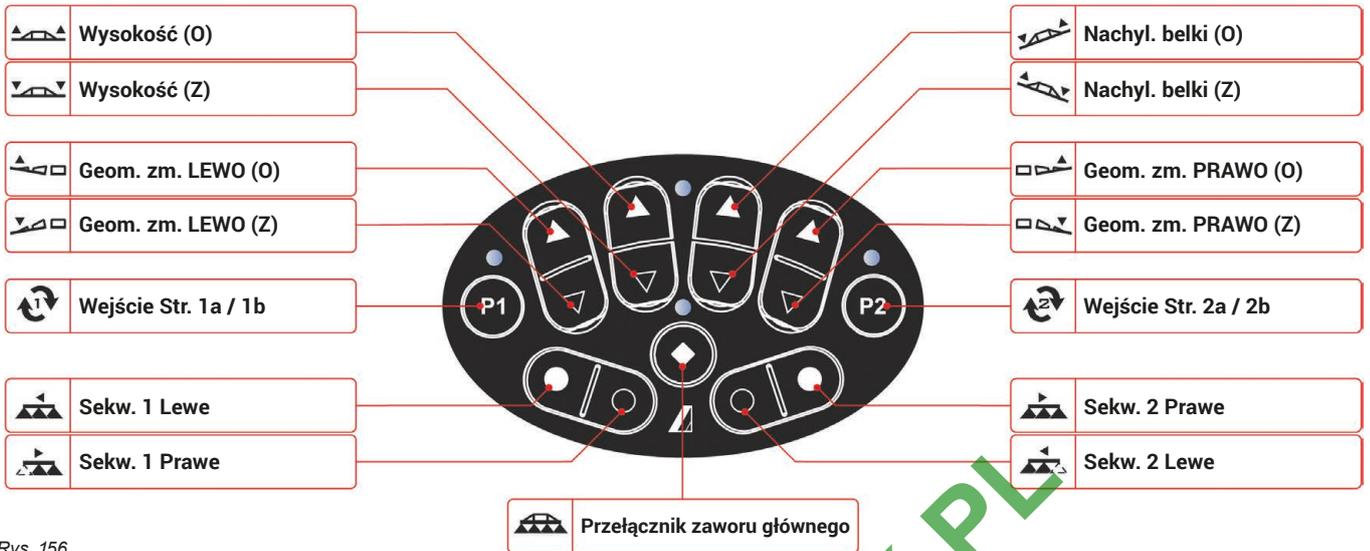

Rys. 156

STRONA 1a - WSTĘPNIE USTAWIONE POLECENIA



Rys. 157

CIĄG DALSZY >>>

F1 Wprowadza
wybrany
znak

F2 Kasuje
wybrany
znak

F7 **F8** Przesuw
← →
(LW / PR)

F4 **F6** Przesuw
↑ ↓
(GÓRA / DÓŁ)

Wzrost /
Zmniejszenie
danych

OK Zatwierdź
dostęp lub
zmianę danej

ESC Wychodzi z
funkcji lub ze
zmiany danej

Par.
1.4

STRONA 1b - WSTĘPNIE USTAWIONE POLECENIA



Rys. 158

STRONA 2a - WSTĘPNIE USTAWIONE POLECENIA



Rys. 159



Na stronie 2b NIE ma wstępnie ustawionych poleceń (opcja X dla wszystkich klawiszy).

6.4.17 Urządzenia oświetlające

Umożliwia podłączenie do urządzeń oświetleniowych oraz odpowiadających im funkcji w menu cyklu pracy

Podświetlenie belki (par. 11.4);

Mrugająca (par. 11.9).

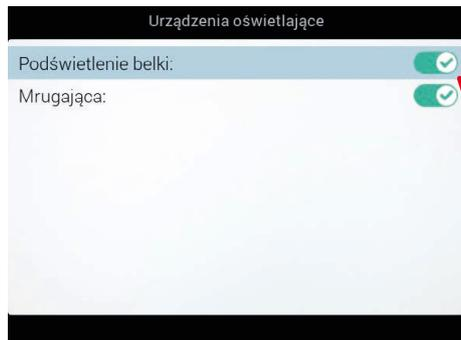

Rys. 160



Rys. 161

6.5 PODŁĄCZENIE DO URZĄDZENIA SYNCRO

6.5.1 Stan

Umożliwia zdalne połączenie z komputerem Syncro oraz funkcję **F 1 Syncro** (menu cyklu pracy, par. 11.1).

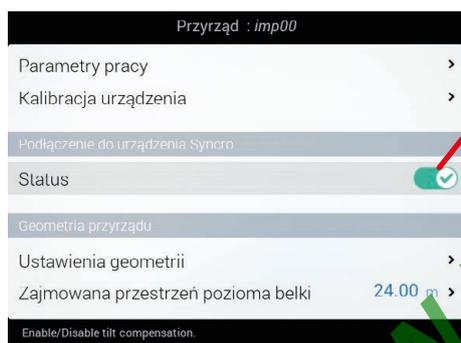

Rys. 162

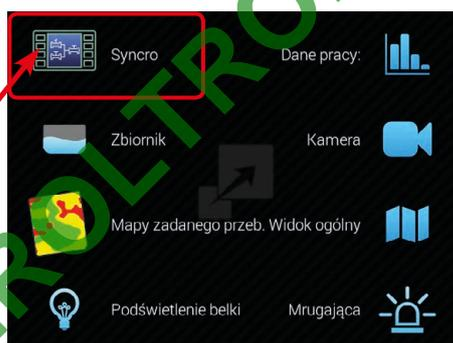

Rys. 163



6.6 GEOMETRIA PRZYRZĄDU (MASZYNA Z PRZYRZĄDEM CIĄGNIONYM/PRZEWOŻONYM)

 Wyświetlanie niniejszego menu zależy od wykonanych podstawowych ustawień (rozdz. 4).
ODNOŚNIE GEOMETRII MASZYN SAMOBIEŻNYCH ZAPOZNAĆ SIĘ Z PAR. 6.10.2 I 6.10.3.

6.6.1 Ustawienia geometrii (PRZYRZĄD CIĄGNIONY)

 Ustawienia wyświetlone w dalszej części zmieniają typ ustawionej instalacji (rozdz. 4).

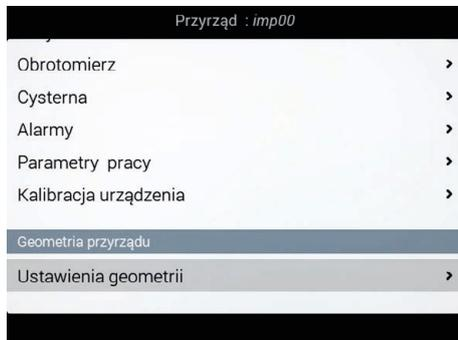

Rys. 164

- Wpisać wymiary maszyny rolniczej (Rys. 164).
- Naciśnąć na klawisze strzałkowe (GÓRA, DÓŁ) w celu przechodzenia pomiędzy opisami wartości: na wyświetlaczu pojawia się obraz wybranej wysokości.
- Zatwierdzić za pomocą **OK** w celu wejścia do ustawienia.
- Wpisać daną.
- Wybrać i zaprogramować pojedynczo wszystkie wysokości.

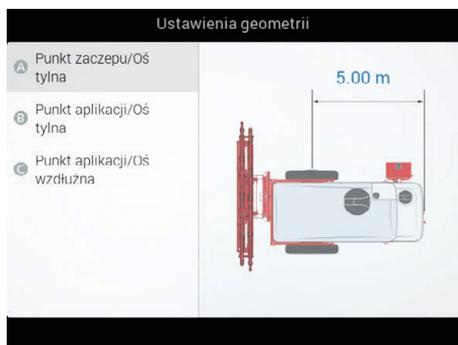

Rys. 165

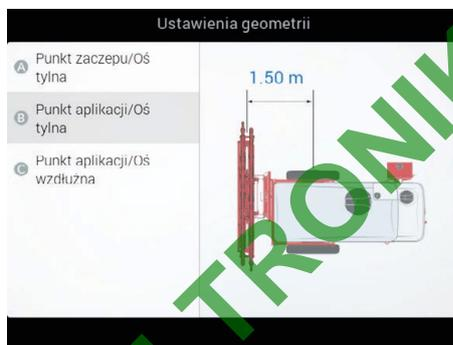

Rys. 166

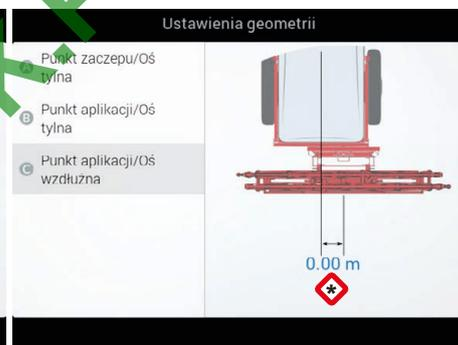

Rys. 167

 Punkt aplikacji / Oś wzdłużna



Rys. 168

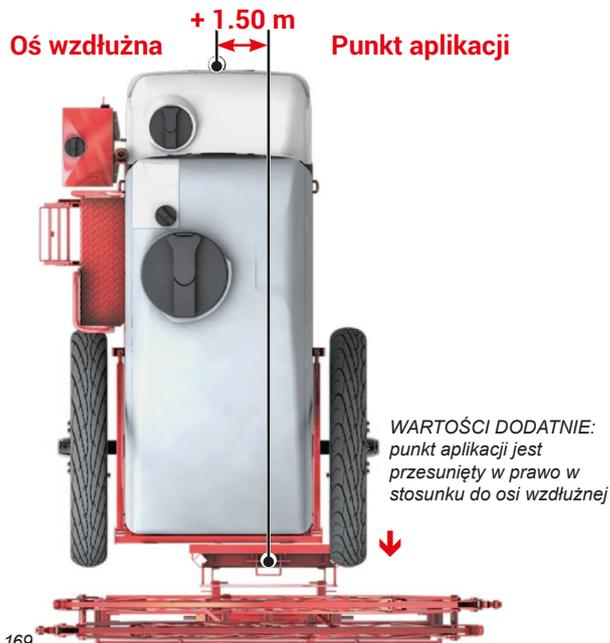

Rys. 169

F1 Wprowadza wybrany znak

F2 Kasuje wybrany znak

F7 **FB** Przesuw (LW / PR)

F4 **F6** Przesuw (GÓRA / DÓŁ)

Wzrost / Zmniejszenie danych

OK Zatwierdź dostęp lub zmianę danej

Esc Wychodzi z funkcji lub ze zmiany danej

Par. 1.4

6.6.2 Ustawienia geometrii (PRZYRZĄD PRZEWOŻONY)

 Ustawienia wyświetlone w dalszej części zmieniają typ ustawionej instalacji (rozdz. 4).

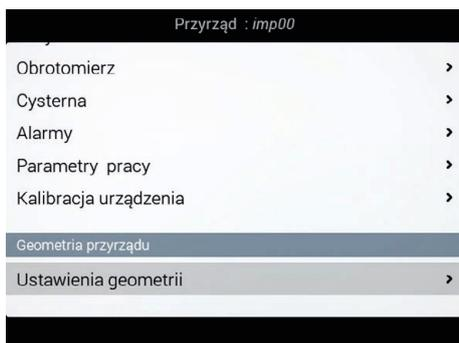

Rys. 170

Wpisać wymiary maszyny rolniczej (Rys. 171).
 - Nacisnąć na klawisze strzałkowe (GÓRA, DÓŁ) w celu przechodzenia pomiędzy opisami wartości: na wyświetlaczu pojawia się obraz wybranej wysokości.
 - Zatwierdzić za pomocą **OK** w celu wejścia do ustawienia.
 - Wpisać daną.
 - Wybrać i zaprogramować pojedynczo wszystkie wysokości.

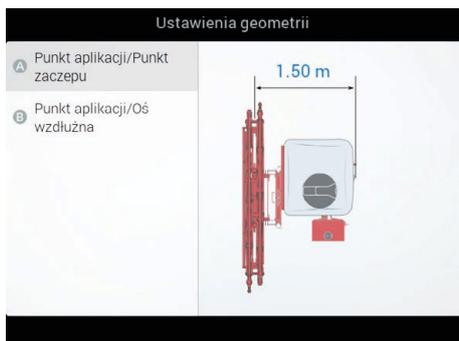

Rys. 171

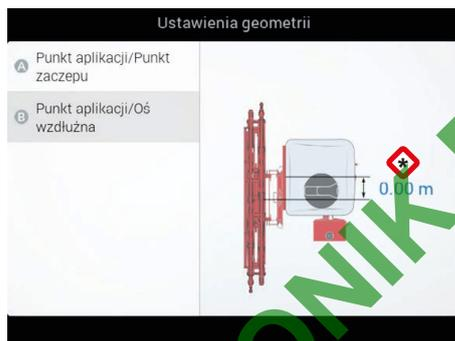

Rys. 172

 Punkt aplikacji / Oś wzdłużna



Rys. 173

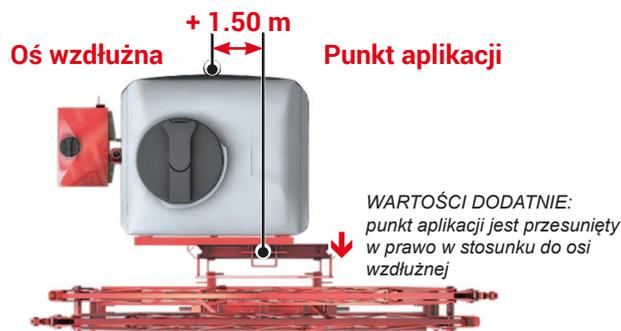

Rys. 174

6.7 ZAJMOWANA PRZESTRZEŃ POZIOMA BELKI

Wprowadzić odnośną wartość.

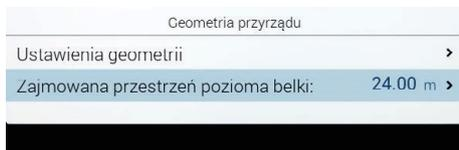

Rys. 175

F1 Wprowadza wybrany znak

F2 Kasuje wybrany znak

F7 **F8** Przesuw (LW / PR)

F4 **F6** Przesuw (GÓRA / DÓŁ)

Wzrost / Zmniejszenie danych

OK Zatwierdź dostęp lub zmianę danej

ESC Wychodzi z funkcji lub ze zmiany danej

6.8 USTAWIENIA ODBIORNIKA GPS

 Pozycje wyświetlane w niniejszym menu są zależne od przeprowadzonych ustawień podstawowych (rozdz. 4) oraz parametrów podłączonego odbiornika. Podłączenie odbiorników ARAG, modeli Smart Ag - Ag Star - Smart 6 - Atlas, przewiduje nadzorowaną procedurę uznania, która przydziela monitorowi TYLKO menu odpowiednich ustawień.

Poniżej znajduje się podsumowanie ustawień:

Smart-Ag, Ag Star, Smart 6, Atlas

- **Kompensacja nachylenia** (par. 6.8.1).
- **Typ korekcji** (par. 6.8.2).
- **Alarm HDOP** (par. 6.8.3).
- **Zaawansowane dane odbiornika** (par. 6.8.4).
- **Aktualizacja odbiornika** (par. 6.8.5)

A100

- **Typ korekcji** (par. 6.8.2).
- **Minimalna jakość** (par. 6.8.6).
- **Alarm HDOP** (par. 6.8.3).

NMEA

- **Minimalna jakość** (par. 6.8.6).
- **Alarm HDOP** (par. 6.8.3).
- **Baudrate** (par. 6.8.7).

 **ARAG NIE PONOSI ŻADNEJ ODPOWIEDZIALNOŚCI W PRZYPADKU BRAKU LUB NIEPRAWIDŁOWEGO FUNKCJONOWANIA SPOWODOWANEGO PRZEZ PODŁĄCZENIE ODBIORNIKÓW NIEDOSTARCZONYCH PRZEZ ARAG.**

6.8.1 Kompensacja nachylenia

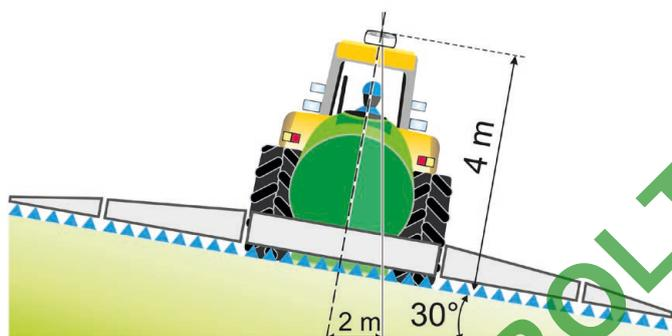

Rys. 176

Pozwala na włączenie/wyłączenie funkcji kompensacji nachylenia pojazdu (tylko ze specjalną anteną. Patrz katalog ARAG).

-  **Kompensacja nachylenia włączona**
-  **Kompensacja nachylenia wyłączona**

Monitor jest w stanie skompensować błędy pomiarów spowodowane nachyleniem terenu. Przy znacznych nachyleniach błąd może osiągnąć 2 m / 6.5 ft.

6.8.2 Typ korekcji

Pozwala na wybranie funkcji korekty różnicowej:

- **Żaden Korekty nieaktywne**

- **SBAS Korekta DGPS aktywna:**

Sygnal korekty różnicowej SBAS jest sygnałem bezpłatnym, dostępnym tylko w niektórych strefach świata, który pozwala na uzyskanie większej dokładności pracy.

 **UWAGA: niniejsza funkcja może być używana wyłącznie w Europie (EGNOS), USA (WAAS) i Japonii (MSAS).**

- **Terrastar-L / Terrastar-C (TYLKO dla odbiornika ustawionego wcześniej):**

Terrastar jest prywatną firmą, która dostarcza drogą satelitarną sygnały poprawki różnicowej na całym świecie.

Odbiornik

GPS musi być przystosowany do odbioru tego typu sygnału. Usługa jest odpłatna i zależy od wymaganego stopnia precyzyjności oraz czasu użytkowania.

- **Terrastar-L - SBAS / Terrastar-C - SBAS :**

Ta opcja uaktywnia korektę SBAS, w przypadku gdy korekta Terrastar (L lub C) nie jest chwilowo dostępna.

- **RTK (TYLKO na urządzeniu Delta 80 z modemem 3G - kod 4675001, podłączonym do odpowiedniego odbiornika):**

system poprawki różnicowej bardziej precyzyjny niż SBAS i Terrastar, ale który wymaga sygnałów korekcyjnych pochodzących z sieci podstawowego stanowiska (CORS) znajdującego się bardzo blisko odbiornika, ponieważ satelity muszą być te same.

Te dane są odbierane za pomocą modułu 3G podłączonego do sieci Internet,

- **RTK - SBAS:**

Ta opcja uaktywnia korektę SBAS, w przypadku gdy korekta RTK nie jest chwilowo dostępna.

F1  Wprowadza wybrany znak

F2  Kasuje wybrany znak

F7 **FB**   Przesuw (LW / PR)

F4 **F6**   Przesuw (GÓRA / DÓŁ)

Wzrost / Zmniejszenie danych

OK  Zatwierdź dostęp lub zmianę danej

Esc  Wychodzi z funkcji lub ze zmiany danej

 **Par. 1.4**

 Pozycje wyświetlane w niniejszym menu są zależne od przeprowadzonych ustawień podstawowych (rozdz. 4) oraz parametrów podłączonego odbiornika. Podłączenie odbiorników ARAG, modeli Smart Ag - Ag Star - Smart 6 - Atlas, przewiduje nadzorowaną procedurę uznania, która przydziela monitorowi TYLKO menu odpowiednich ustawień.

6.8.3 Alarm HDOP



Rys. 177

"HDOP" jest pomiarem, za pomocą którego pozycja i liczba satelitów w przestrzeni wpływają na dokładność szerokości i długości geograficznej; im mniejsza wartość, tym większa jest dokładność jazdy. Alarm dokładności włącza się, gdy wartość HDOP zmierzona przez odbiornik GPS przekracza ustawioną granicę. **Zalecamy NIE ustawiać wartości powyżej 4.0.**

6.8.4 Zaawansowane dane odbiornika

Wyświetla dane odbiornika GPS oraz typu korekty.

6.8.5 Aktualizacja odbiornika - TYLKO dla odbiorników linii Smart



Rys. 178

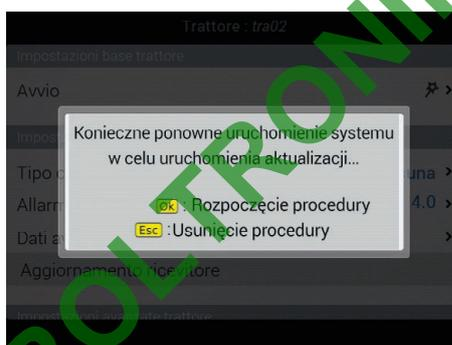

Rys. 179

Pozwala na aktualizację odbiornika GPS, jeżeli używany odbiornik (z serii Smart) nie został zaktualizowany do wersji kompatybilnej z monitorem jazdy.

- Wybrać pozycję **Aktualizacja odbiornika** (Rys. 178) i nacisnąć **OK**.
- Komunikat na Rys. 179 wyświetla się na wyświetlaczu: zatwierdzić aktualizację naciskając ponownie **OK**.

6.8.6 Minimalna jakość - TYLKO dla odbiorników NMEA / A100

Pozwala wybrać minimalny poziom precyzji wymagany dla sygnału GPS.

- **Żaden**: nie zostaje przeprowadzona żadna kontrola poziomu dokładności sygnału.
- **SBAS**: poziom precyzji jest weryfikowany poprzez ukazanie się alarmu w przypadku, gdy poziom ten jest niższy niż poprawka różnicowa SBAS.

6.8.7 Baudrate - TYLKO dla odbiornika NMEA

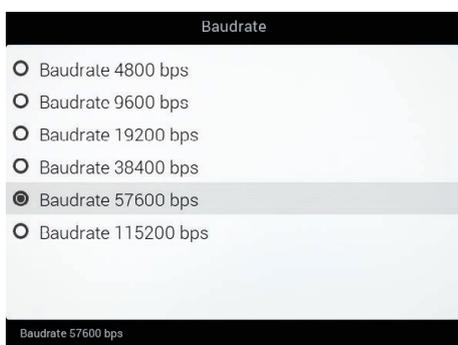

Rys. 180

Typowe dane podłączonego odbiornika NMEA.



6.9 JAZDA SAMODZIELNA



Wyświetlanie niniejszego menu zależy od wykonanych podstawowych ustawień (rozdz. 4).

6.9.1 Konfiguracja kierowania

Z tej strony masz „szybki” dostęp do ustawień jednostki sterującej służącej do automatycznego prowadzenia ECU-S1.



Przeprowadzić regulację parametrów WYŁĄCZNIE poprzez bezpośredni interfejs jednostki sterującej. Zapoznać się z instrukcją dostarczoną wraz z ECU-S1, aby udoskonalić efektywność.

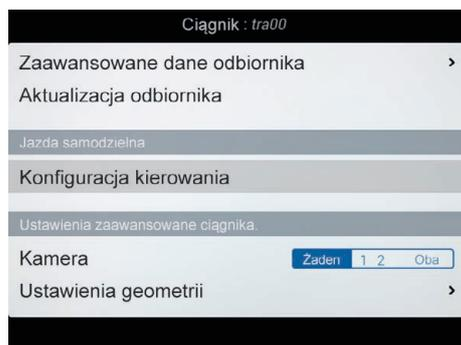

Rys. 181

Zawiadomienie o zwolnieniu z odpowiedzialności cywilnej:
 Jako operator niniejszego pojazdu, JESTEŚ ODPOWIEDZIALNY ZA JEGO FUNKCJONOWANIE W WARUNKACH BEZPIECZEŃSTWA!
 Poprzez naciśnięcie przycisku **OK** operator potwierdza, iż jest zaznajomiony z funkcjonowaniem niniejszego systemu samodzielnej jazdy oraz że przyjmuje na siebie pełną odpowiedzialność za jego prawidłowe oraz bezpieczne funkcjonowanie.

Rys. 182



Rys. 183

WWW.ROLTRONIK.PL

F1 Wprowadza
wybrany
znak

F2 Kasuje
wybrany
znak

F7 **F8** Przesuw
(LW / PR)

F4 **F6** Przesuw
(GÓRA / DÓŁ)

Wzrost /
Zmniejszenie
danych

OK Zatwierdź
dostęp lub
zmianę danej

Esc Wychodzi z
funkcji lub ze
zmiany danej



Par.
1.4

6.10 USTAWIENIA ZAAWANSOWANE CIĄGNIKA.

6.10.1 Kamera

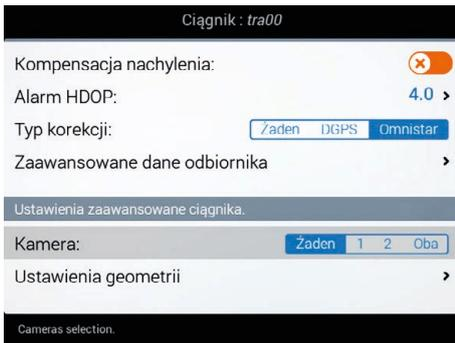

Rys. 184

Monitor może podłączyć do 2 kamer do kontroli stref pracy, tam, gdzie oko operatora nie jest w stanie dosięgnąć (np.: bieg wsteczny).

Menu pozwala na uaktywnienie/wyłączenie wyświetlania, dla każdej z osobna lub dla obu kamer:

- Zaden Żadna kamera podłączona
- 1 1 kamera podłączona do wejścia nr. 1
- 2 1 kamera podłączona do wejścia nr. 2
- Oba 2 kamery podłączone

6.10.2 Ustawienia geometrii (SAMOBIEŻNY Z BELKĄ TYLNA)

Ustawienia wyświetlone w dalszej części zmieniają typ ustawionej instalacji (rozdz. 4).

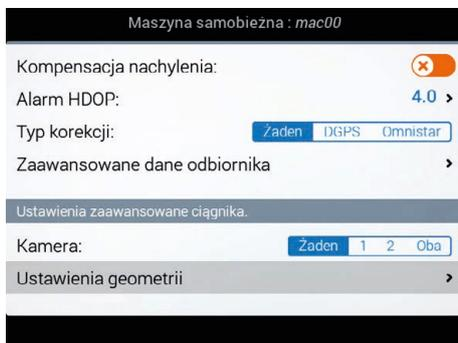

Rys. 185

Wpisać wymiary maszyny rolniczej (Rys. 185).

- Naciśnąć na klawisze strzałkowe (GÓRA, DÓŁ) w celu przechodzenia pomiędzy opisami wartości: na wyświetlaczu pojawia się obraz wybranej wysokości.

Zatwierdzić za pomocą **OK** w celu wejścia do ustawienia.

- Wpisać daną.

- Wybrać i zaprogramować pojedynczo wszystkie wysokości.

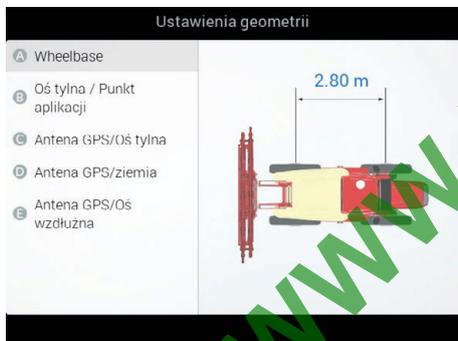

Rys. 186

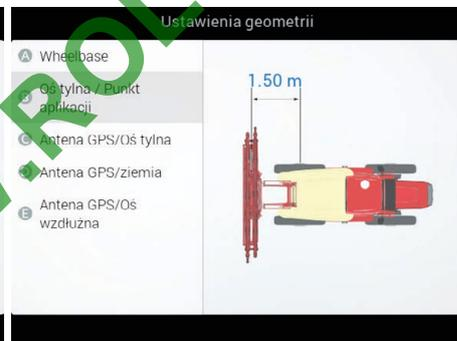

Rys. 187

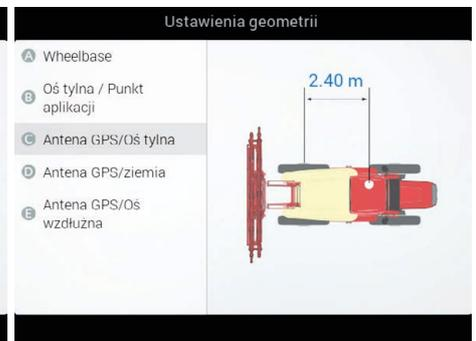

Rys. 188

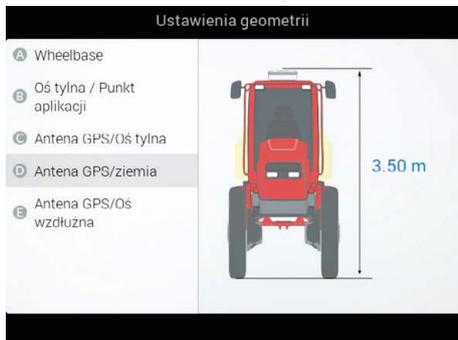

Rys. 189



Rys. 190



6.10.3 Ustawienia geometrii (SAMOBIEŻNY Z BELKĄ PRZEDNIA)

 Ustawienia wyświetlone w dalszej części zmieniają typ ustawionej instalacji (rozdz. 4).

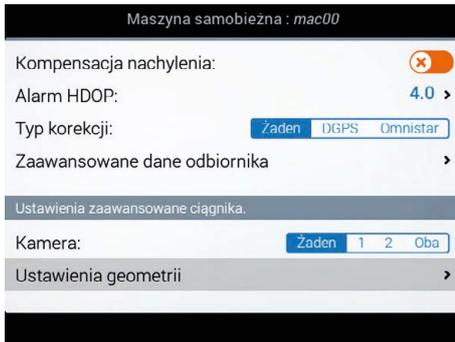

Wpisać wymiary maszyny rolniczej (Rys. 191).

- Naciśnąć na klawisze strzałkowe (GÓRA, DÓŁ) w celu przechodzenia pomiędzy opisami wartości: na wyświetlaczu pojawia się obraz wybranej wysokości.

Zatwierdzić za pomocą **OK** w celu wejścia do ustawienia.

- Wpisać daną.

- Wybrać i zaprogramować pojedynczo wszystkie wysokości.

Rys. 191

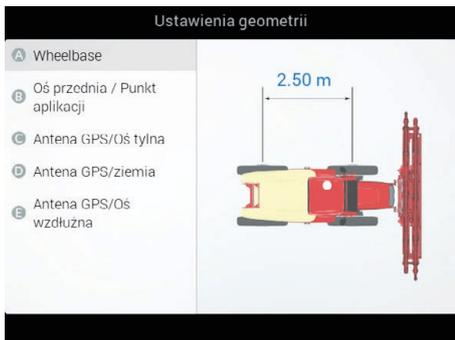

Rys. 192



Rys. 193

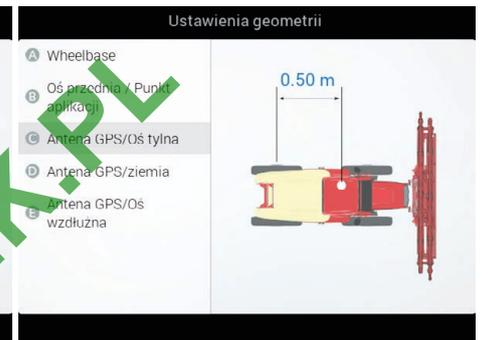

Rys. 194

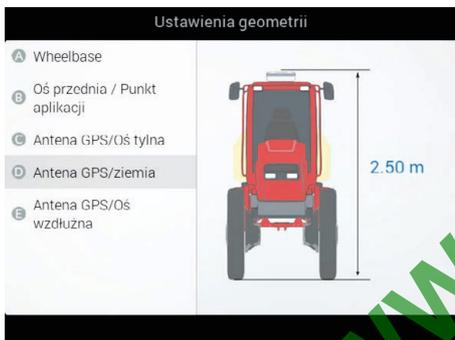

Rys. 195

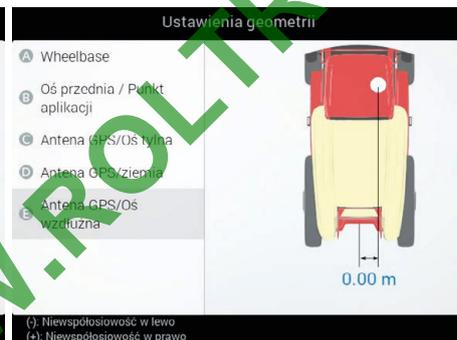

Rys. 196

F1 Wprowadza wybrany znak

F2 Kasuje wybrany znak

F7 **FB** Przesuw (LW / PR)

F4 **F6** Przesuw (GÓRA / DÓŁ)

Wzrost / Zmniejszenie danych

OK Zatwierdź dostęp lub zmianę danej

Esc Wychodzi z funkcji lub ze zmiany danej

Par. 1.4

6.10.4 Ustawienia geometrii (TRAKTOR PRZYRZĄDEM PRZEWOŻONYM/CIĄGNIONYM)

 Ustawienia wyświetlone w dalszej części zmieniają typ ustawionej instalacji (rozdz. 4).

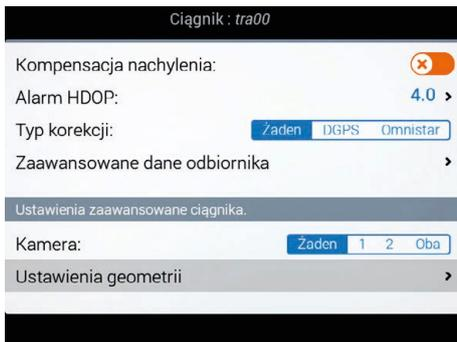

Wpisać wymiary maszyny rolniczej (Rys. 197).

- Naciśnąć na klawisze strzałkowe (GÓRA, DÓŁ) w celu przechodzenia pomiędzy opisami wartości: na wyświetlaczu pojawia się obraz wybranej wysokości.

Zatwierdzić za pomocą **OK** w celu wejścia do ustawienia.

- Wpisać daną.

- Wybrać i zaprogramować pojedynczo wszystkie wysokości.

Rys. 197

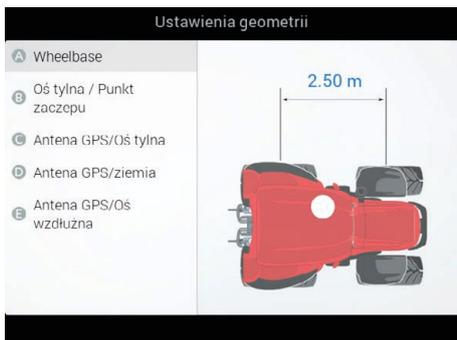

Rys. 198



Rys. 199



Rys. 200

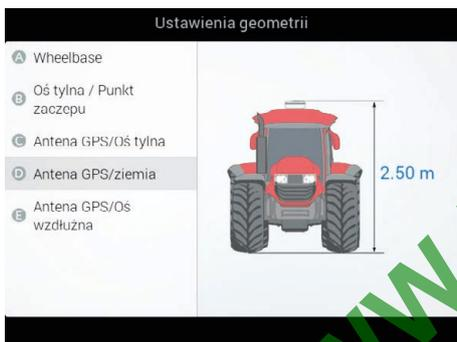

Rys. 201



Rys. 202

6.11 ZAJMOWANA PRZESTRZEŃ POZIOMA BELKI

Wprowadzić odnośną wartość.

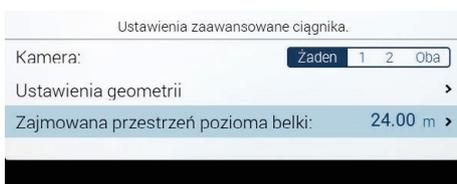

Rys. 203



6.12 UŻYTKOWNIK



Pozycje wyświetlane w niniejszym menu są zależne od typu podłączonego monitora (Delta 80, Bravo 400S lub Ninja).

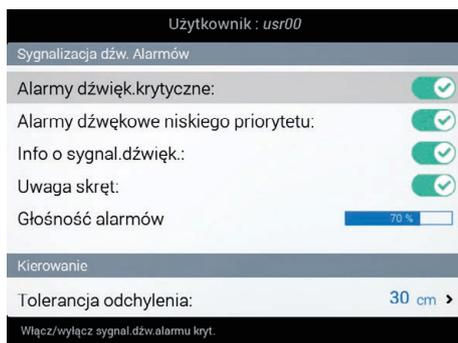

Rys. 204

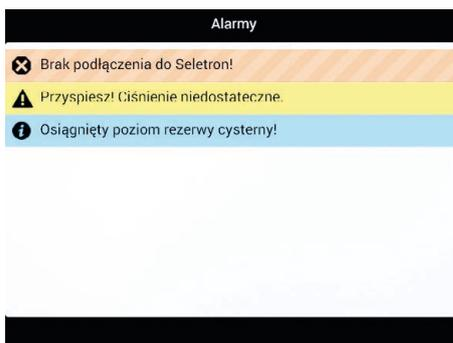

Rys. 205

Monitor dysponuje menu **Alarmy** (Rys. 205, dostępnym z menu "Home" naciskając **F6**), który reasumuje aktywne powiadomienia dla operatora. Zgodnie ze znaczeniem, powiadomienia są podzielone na **Alarmy krytyczne**, **Alarmy niskiego priorytetu** i **Info**.

Z menu **Użytkownik** można uaktywnić / wyłączyć sygnały akustyczne dla każdego powiadomienia:

- **Alarmy dźwięk.krytyczne** (par. 6.12.1).
- **Alarmy dźwiękowe niskiego priorytetu** (par. 6.12.2).
- **Info o sygnał.dźwięk.** (par. 6.12.3).
- **Uwaga skręt** (par. 6.12.4).

SYGNALIZACJA DŹW. ALARMÓW

6.12.1 Alarmy dźwięk.krytyczne

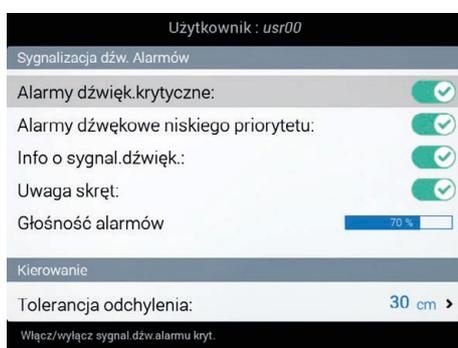

Rys. 206

Pozwala na uaktywnienie/wyłączenie sygnalizacji akustycznej, gdy pojawiają się nowe **Alarmy krytyczne** (Rys. 205).

- Sygnalizacja aktywna
- Sygnalizacja nieaktywna

6.12.2 Alarmy dźwiękowe niskiego priorytetu

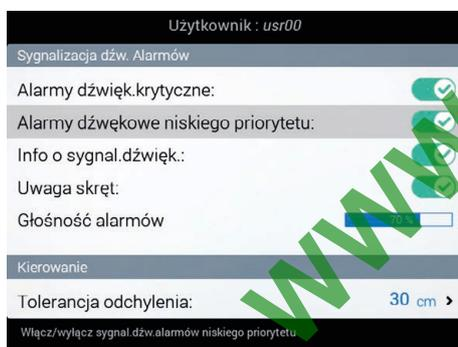

Rys. 207

Pozwala na uaktywnienie/wyłączenie sygnalizacji akustycznej, gdy pojawiają się nowe **Alarmy niskiego priorytetu** (Rys. 205).

- Sygnalizacja aktywna
- Sygnalizacja nieaktywna

6.12.3 Info o sygnał.dźwięk.

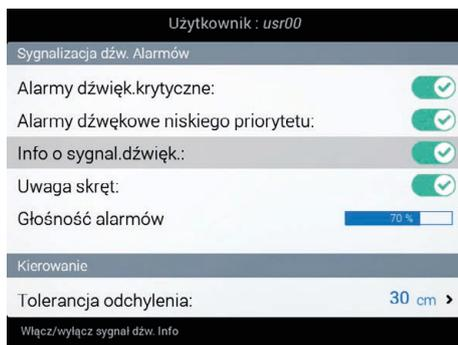

Rys. 208

Pozwala na uaktywnienie/wyłączenie sygnalizacji akustycznej, gdy pojawiają się nowe **Info** (Rys. 205).

- Sygnalizacja aktywna
- Sygnalizacja nieaktywna



6.12.4 Uwaga skręt

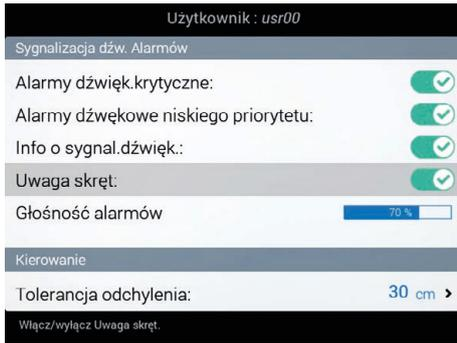

Rys. 209

Pozwala na uaktywnienie/wyłączenie sygnalizacji akustycznej w momencie, gdy operator musi skręcić w celu wyśrodkowania następnego odcinka, bez pozostawienia pustych przestrzeni lub zachodzenia na siebie dwóch przejeżdżających (Promień skrętu ustawiony, par 6.4.14 Parametry pracy).

- Sygnalizacja aktywna
- Sygnalizacja nieaktywna

6.12.5 Głośność alarmów



MENU JEST WIDOCZNE TYLKO W DELTA 80 (KOD. 467500X).

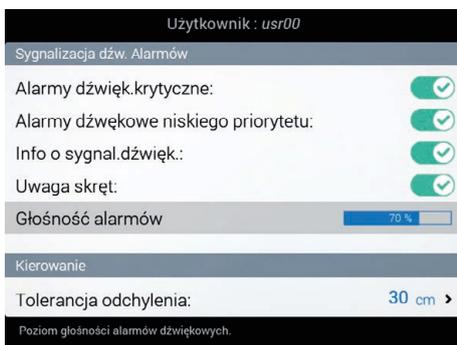

Rys. 210

Nacisnąć przyciski strzałkowe, w celu wyregulowania wartości alarmów (W LEWO = zmniejsza, W PRAWO = zwiększa).

KIEROWANIE

6.12.6 Tolerancja odchylenia

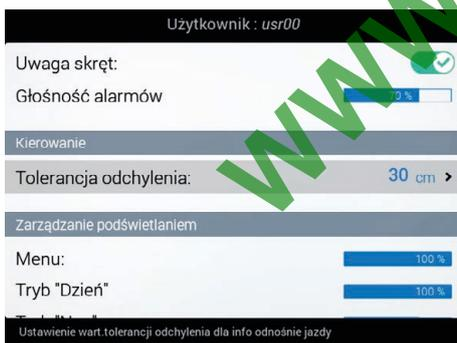

Rys. 211



Rys. 212

Odchylenie w stosunku do linii odniesienia jest przedstawione przez pasek LED obok (ekran jazdy). Każda zapalona dioda LED wskazuje wartość odchylenia równą tej ustawione w pozycji **Tolerancja odchylenia** (np.: 30 cm).

Postępując zgodnie z przykładem, zapalenie diod LED zwiększa się progresywnie za każdym razem, gdy odchylenie osiągnie wielokrotność 30 cm

F1 Wprowadza wybrany znak

F2 Kasuje wybrany znak

F7 F8 Przesuw (LW / PR)

F4 F6 Przesuw (GÓRA / DÓŁ)

Wzrost / Zmniejszenie danych

OK Zatwierdź dostęp lub zmianę danej

ESC Wychodzi z funkcji lub ze zmiany danej

Par. 1.4

6.12.7 Konfiguracja wyświetlonych danych

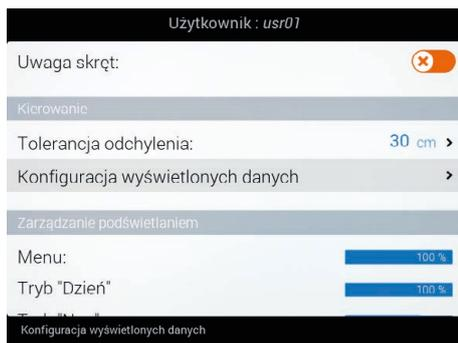

Rys. 213

Pozwala na ustawienie danych zabiegu, które chce się wyświetlić na stronie jazdy (Rys. 214). Każda strona ma dwie strony danych, na przemian z przyciskami **F7** / **FB**.

Obie strony można dostosować:

wybrać pozycję danej (menu **Ustawienia strony 1** lub **Ustawienia strony 2**) i zaprogramować jedną z trzech opcji dostępnych w Rys. 217.



Rys. 214



Rys. 215

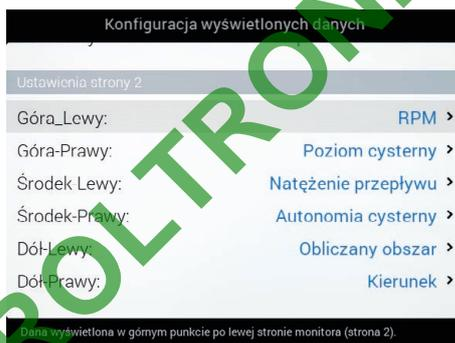

Rys. 216

Dostępne opcje (PRZYKŁAD)

- Żaden
- Dozowanie natychmiastowe / ustawione
- Dozowanie natychmiastowe
- Rodzaj dysz
- Obrobiony obszar
- Kąt przyrządu
- Natężenie przepływu
- Kierunek
- RPM
- Obliczany obszar
- Prędkość
- Ciśnienie
- Rozprowadzona ilość
- Poziom cysterny
- Autonomia cysterny
- BLC

Rys. 217

F1 Wprowadza
wybrany
znak

F2 Kasuje
wybrany
znak

F7 **FB** Przesuw
(LW / PR)

F4 **F6** Przesuw
(GÓRA / DÓŁ)

Wzrost /
Zmniejszenie
danych

OK Zatwierdź
dostęp lub
zmianę danej

Esc Wychodzi z
funkcji lub ze
zmiany danej



ZARZĄDZANIE PODŚWIETLANIEM

6.12.8 Podświetlenie

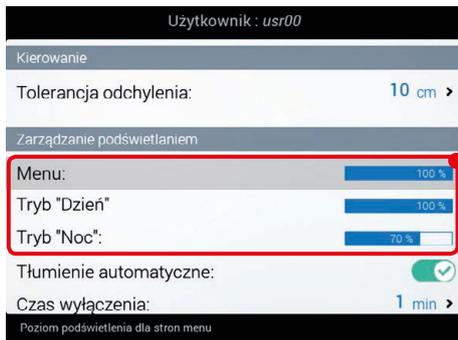

Rys. 218

Regulacja jest podzielona względem typu ekranu:

- Ekran menu.
- Ekran jazdy w trybie „Dziennym” (par. 13.8.3).
- Ekran jazdy w trybie „Nocnym” (par. 13.8.3).

Wybrać typ ekranu i nacisnąć przyciski strzałkowe, w celu wyregulowania podświetlenia wyświetlacza (W LEWO = zmniejsza, W PRAWO = zwiększa).

6.12.9 Wygaszanie

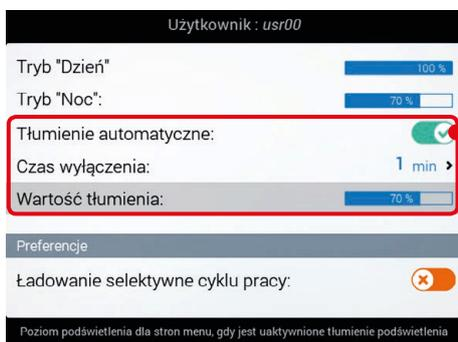

Rys. 219

Trzy pozycje obok zarządzają automatycznym wygaszaniem wyświetlacza po okresie nieużytkowania. **OBOWIĄZUJE WYŁĄCZNIE DLA EKRAŃÓW MENU.**

Przed wszystkim aktywować pozycję **Tłumienie automatyczne**, aby używać funkcji, a następnie wyregulować czas oczekiwania oraz wartość procentową wygaszania.

- Wygaszanie automatyczne aktywowane
- Wygaszanie automatyczne dezaktywowane

PREFERENCJE

6.12.10 Ładowanie selektywne cyklu pracy

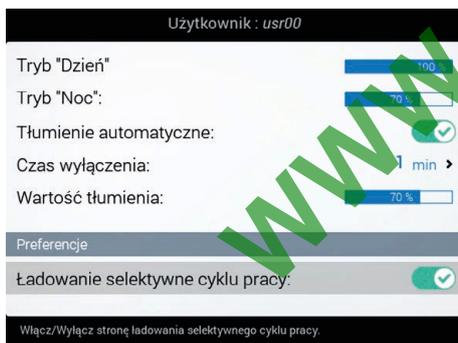

Rys. 220

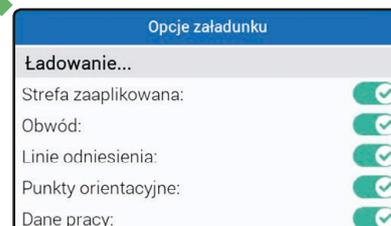

Rys. 221

Pozwala na włączenie/wyłączenie strony **Opcje załadunku** (Rys. 221) w momencie, w którym operator wprowadza uprzednio zapisany cykl pracy (par. 10.5 F5 Ładuj pracę).

- Strona aktywna
- Strona nieaktywna



6.13 OPCJE OGÓLNE



Rys. 222

Ustawić opcje systemu urządzenia:

- **Język** (par. 6.13.1).
- **Jednostka miary** (par. 6.13.2).
- **Nabycie daty i godziny GPS** (par. 6.13.3).
- **Data i godzina** (par. 6.13.4).
- **GSM** (par. 6.13.6)

6.13.1 Język



Rys. 223

Ustawić język użytkownika komputera.

Dostępne języki:

български, Český, Deutsch, Eesti, Ελληνικά, English, Español, Français, Magyar, Italiano, 日本語, Lietuvių, Nederlands, Polski, Português, Română, Русский, 中文.

6.13.2 Jednostka miary



Rys. 224

Ustaw jednostki miary komputera:

- **Metryczne**: km/h, l/ha, l/min, bar, itp.
- **US**: MPH, GPA, GPM, PSI, itp...
- **Turf**: MPH, GPK, GPM, PSI, itp...



Wzrost /
Zmniejszenie
danych



6.13.3 Nabycie daty i godziny GPS

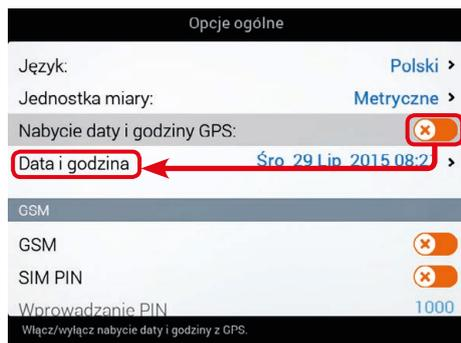

Rys. 225

Pozwala na uaktywnienie/wyłączenie regulacji automatycznej daty i godziny komputera.

Pobranie aktywne

Data, czas miejscowy oraz strefa czasowa będą aktualizowane na bieżąco dzięki sygnałowi namierzonemu z odbiornika GPS.

Pobranie nieaktywne

Wyregulować ręcznie datę i godzinę.

Na displayu pojawi się menu Data i godzina (Rys. 225).

6.13.4 Data i godzina

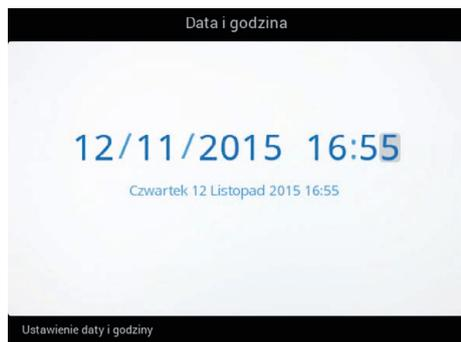

Rys. 226

Najpierw wyłączyć **Nabycie daty i godziny GPS** w celu skonfigurowania tego menu (Rys. 225).

Teraz ustawić zegar komputera.

WWW.ROLTRONIK.PL



6.13.5 Okres próbkowania



Ta funkcja NIE JEST DOSTĘPNA jeśli skonfigurowano automatyczne prowadzenie ECU-S1 lub podłączenie do B180S/300S/Alfa350.

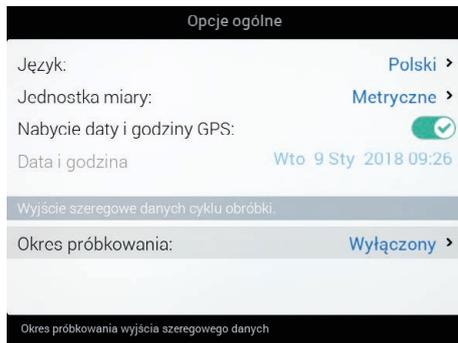

Rys. 227

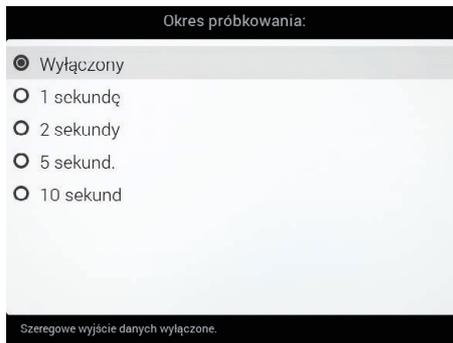

Rys. 228

Pozwala na wysyłanie chwilowych danych zabiegu w formacie tekstowym, za pośrednictwem komunikacji szeregowej. Ustawić częstotliwość zapamiętywania (Rys. 228) aby włączyć wyjście danych.

Skonfigurować port seryjny urządzenia rejestrującego dane z tymi ustawieniami: 19200 8 - N - 1

Legenda:
 19200 = prędkość (bps)
 8 = bity danych
 N = równość (Brak)
 1 = bity stopu

Zapytaj serwis techniczny Arag o dostępność kabli z adapterem do twojego systemu rejestracji danych.

PLIK REJESTRACJI DANYCH

Po ustawieniu okresu pobierania próbek system generuje plik "lastjob.txt" (zawierający dane aktywnego cyklu pracy) oraz inne pliki "jobxx.txt", odpowiadające nazwom zapisanych cykli pracy. Pliki są zapisywane automatycznie na aktywnym porcie szeregowym.

Wysłane dane mogą być wyświetlone w komputerze osobistym przy użyciu edytora tekstów. Każdy plik będzie zawierał następujące dane:

Device	Sw Version	Sw Type	GPSQ	Date	Time	Lat	Lon	M Unit	Speed	Boom Width	Covered Area	Target Rate	Appl Rate	Flow	Press	Spr Qty	Tank Level	Sections	Sect1 Width	Sect2 Width	Sect3 Width	Sect4 Width	Sect5 Width	ActNozzle	Selected Job
B400s	1.7.7	S: diserbo	1	05/12/2005	13:42:14	44,64226197	10,78941207	0	3,1	65,6	910,411	0	0,15	2,7	2	660	4182	11111	0,0	5,0	5,0	5,0	5,0	ISO01	J3
Delta80		O: rozpylacz M: wielorzędowy			Coordinated Universal Time	Bez odbiornika GPS: puste pola		0: EU 1: US 2: TURF		z otwartymi sekcjami														opryskiwanie polowe: nazwa aktywnej dyszy rozpylacz: nazwa koła ramiennego wielorzędowy: nazwa belki	

Device	Sw Version	Sw Type	GPSQ	Date	Time	Lat	Lon	M Unit	Speed	Boom Width	Covered Area	Target Rate	Appl Rate	Flow	Press	Spr Qty	Tank Level	Tot Spray Spot	Act Spray Spot	Spot Spacing	Seletron Map	Act Nozzle A	Act Nozzle B	Act Nozzle C	Act Nozzle D
B400s	1.7.7	N: Seletron	1	05/12/2005	13:42:14	44,64226197	10,78941207	0	3,1	65,6	910,411	0	0,15	2,7	2	660	4182	48	48	50,0	FFFF00000	ISO01	ISO02	ISO03	ISO04
Delta80					Coordinated Universal Time	Bez odbiornika GPS: puste pola		0: EU 1: US 2: TURF		z otwartymi sekcjami								Punkty opryskiw. ogółem	Punkty opryskiw. aktywne		Mapa stanu urządzeń Seletron w systemie szesnastkowym 1: otwarte 0: zamknięte				

TYLKO DLA INSTALACJI SELETRON

Dane są tylko przybliżone i są jedynie przykładem. W rzeczywistości będą zawsze różne, w zależności od wykonanego zabiegu.

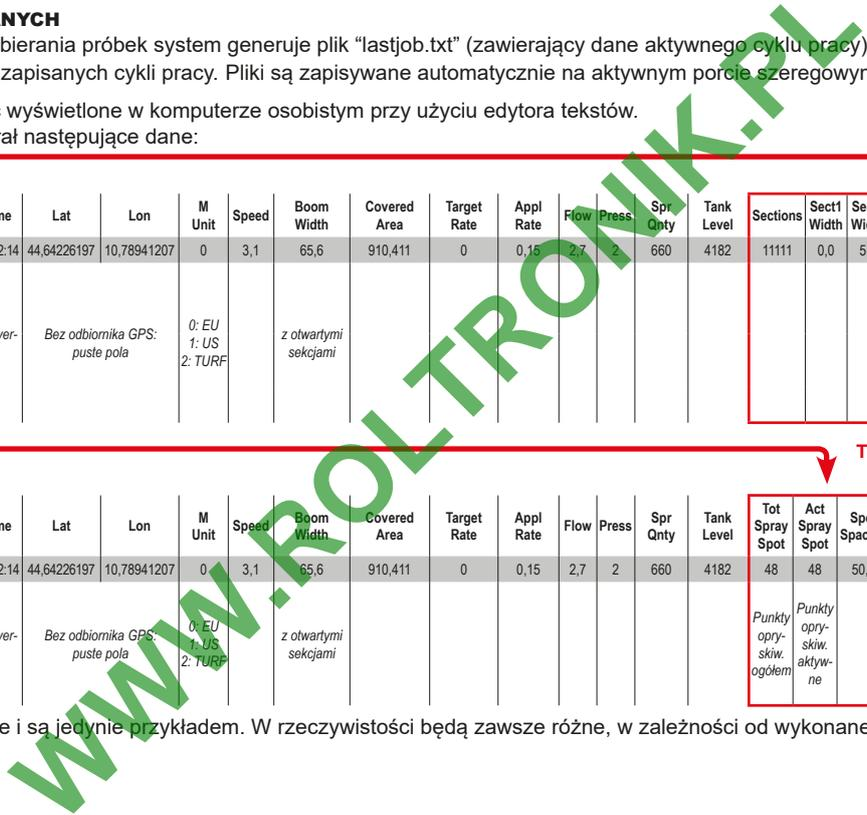

F1 Wprowadza wybrany znak	F2 Kasuje wybrany znak	F7 F8 Przesuw (LW / PR)	F4 F6 Przesuw (GÓRA / DÓŁ)	Wzrost / Zmniejszenie danych	OK Zatwierdź dostęp lub zmianę danej	Esc Wychodzi z funkcji lub ze zmiany danej	Par. 1.4
----------------------------------	-------------------------------	---------------------------------------	--	------------------------------	---	---	----------

6.13.6 GSM



Funkcje niniejszego menu są dostępne wyłącznie w Delta 80 i mogą być wykorzystywane tylko w Delta 80 z modemem 3G (kod 4675001).

• GSM



Pozwala na włączenie/wyłączenie sieci danych 3G.

- Sieć włączona
- Sieć wyłączona

Rys. 229

• SIM PIN

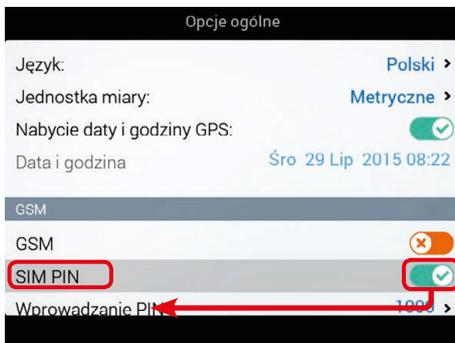

Rys. 230

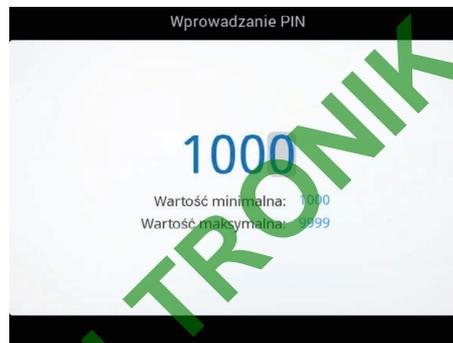

Umożliwia włączenie/wyłączenie PIN dla sieci danych.

- PIN włączony
Zostaje włączona pozycja menu **Wprowadzanie PIN** (Rys. 230), która umożliwia ustawianie PIN.
- PIN wyłączony

Rys. 231

• APN



Rys. 232

Umożliwia wprowadzenie ustawienia APN, nazwy użytkownika oraz hasła operatora danych.

6.14 POMOC ZDALNA



Funkcje niniejszego menu są dostępne wyłącznie w Delta 80 i mogą być wykorzystywane tylko w Delta 80 z modemem 3G (kod 4675001).

Funkcja do wykorzystania wyłącznie przez serwis techniczny Arag.

F1 Wprowadza
wybrany
znak

F2 Kasuje
wybrany
znak

F7 **F8** Przesuw
← →
(LW / PR)

F4 **F6** Przesuw
↑ ↓
(GÓRA / DÓŁ)

Wzrost /
Zmniejszenie
danych

OK Zatwierdź
dostęp lub
zmianę danej

ESC Wychodzi z
funkcji lub ze
zmiany danej



Par.
1.4

7 OBSŁUGA

7.1 Elementy sterownicze

MONITOR BRAVO 400S



Rys. 233

MONITOR NINJA

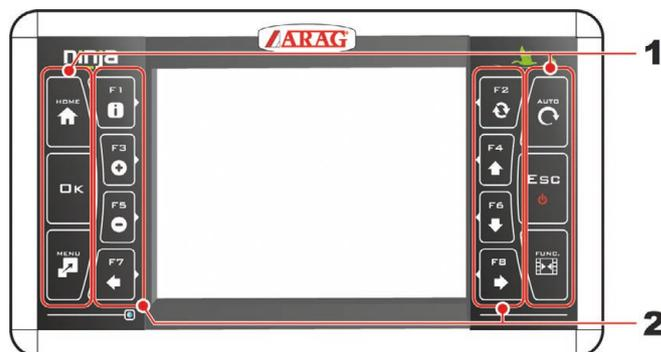

Rys. 234

MONITOR DELTA 80



Rys. 235

• Elementy sterownicze na monitorach

1 Klawisze funkcyjne.

2 Klawisze sterujące i wizualizacja

Klawisze funkcyjne są kontekstowe: funkcja każdego z nich związana z tym co pojawia się na wyświetlaczu, dlatego obsługa tych klawiszy zostanie wyjaśniona podczas opisu procedur.

PANEL PRZEŁĄCZNIKÓW

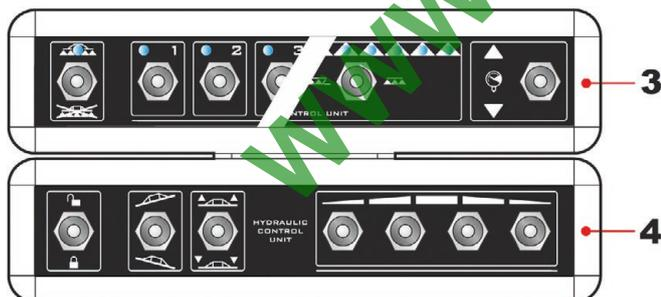

Rys. 236

• Elementy sterownicze zaworów i/lub funkcji hydraulicznych z panelem przełączników (TYLKO DELTA 80 / BRAVO 400S)

3 Przełączniki do funkcjonowania zaworów w zespole sterowania - par. 7.2

4 Przełączniki do sterowania zaworów hydraulicznych - par. 7.3

JOYSTICK EXPLORER

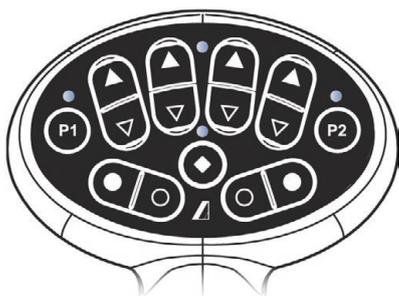

Rys. 237

• Elementy sterownicze zaworów i/lub funkcji hydraulicznych z joystickiem - par. 6.4.16

F1 Wprowadza wybrany znak	F2 Kasuje wybrany znak	F7 F8 Przesuw (LW / PR)	F4 F6 Przesuw (GÓRA / DÓŁ)	Wzrost / Zmniejszenie danych	OK Zatwierdź dostęp lub zmianę danej	Esc Wychodzi z funkcji lub ze zmiany danej	Par. 1.4
---------------------------	------------------------	-------------------------	----------------------------	------------------------------	--------------------------------------	--	----------

7.2 Przelącniki do funkcjonowania zaworów w zespole sterowania

Główne sterowanie ON	Główne sterowanie OFF	Sekcja otwarta	Sekcja zamknięta	Wzrost dystrybucji	Zmniejszenie dystrybucji

• Przelącniki sterowania sekwencyjnego

Główne sterowanie ON	Główne sterowanie OFF	Przelącniki kontroli sekcji Sekcja otwarta Sekcja zamknięta	Wzrost dystrybucji	Zmniejszenie dystrybucji

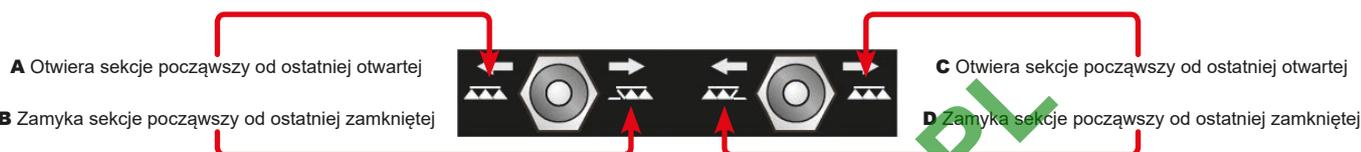

Za pomocą przelącników kontroli sekcji możliwe jest sterowanie otwieraniem i zamykaniem sekwencyjnych zaworów od prawej do lewej strony i odwrotnie.

Przedłużony nacisk otwiera / zamyka sekcje połowy belki.

Przykłady:

• Zamykanie jednej z sekcji



W przykładzie obok nacisnąć jeden raz przelącnik w lewo w celu zamknięcia pierwszej otwartej sekcji. Nacisnąć kilka razy w celu zamknięcia w kolejności poszczególnych sekcji.

• Otwieranie jednej z sekcji



W przykładzie obok nacisnąć jeden raz przelącnik w prawo w celu otwarcia pierwszej zamkniętej sekcji. Nacisnąć kilka razy w celu otwarcia sekcji w kolejności.

• Zamykanie symultaniczne sekcji połowy belki



W przykładzie obok trzymać wciśnięty przelącnik w lewo w celu zamknięcia połowy otwartej belki.

• Otwieranie symultaniczne sekcji połowy belki



W przykładzie obok przytrzymać wciśnięty przelącnik w prawo w celu otwarcia połowy zamkniętej belki.

7.3 Przelącniki do sterowania zaworów hydraulicznych

Odblokowanie belki	Zablokowanie belki	Poziomowanie belki w kierunku zgodnym z ruchem wskazówek zegara	Poziomowanie belki w kierunku przeciwnym do ruchu wskazówek zegara	Wzrost wysokości belki	Zmniejszenie wysokości belki	Ruch sekcji belki: otwieranie	Ruch sekcji belki: zamykanie

F1 Wprowadza wybrany znak	F2 Kasuje wybrany znak	F7 F8 Przesuw (LW / PR)	F4 F6 Przesuw (GÓRA / DÓŁ)	Wzrost / Zmniejszenie danych	OK Zatwierdź dostęp lub zmianę danej	ESC Wychodzi z funkcji lub ze zmiany danej	Par. 1.4
---------------------------	------------------------	-------------------------	----------------------------	------------------------------	--------------------------------------	--	----------

7.3.1 Funkcja „Buffer Zone” włączona

Niektóre zabiegi przewidują obszary o nazwie "Buffer zone", w których zabieg musi być ograniczony lub nieobecny. Oprócz normalnie zainstalowanych dysz konieczne jest zainstalowanie dysz specjalnych (np. ASJ AOC), które zmniejszają strumień lub zjawisko znoszenia, w końcowych częściach belki. Procedura podłączenia dysz „Buffer” jest następująca: Lewa dysza „Buffer” (belka widziana od tyłu), 1. dysza belki, 2. dysza belki, --->Nr. dyszy belki, Prawa dysza „Buffer” (belka widziana od tyłu).

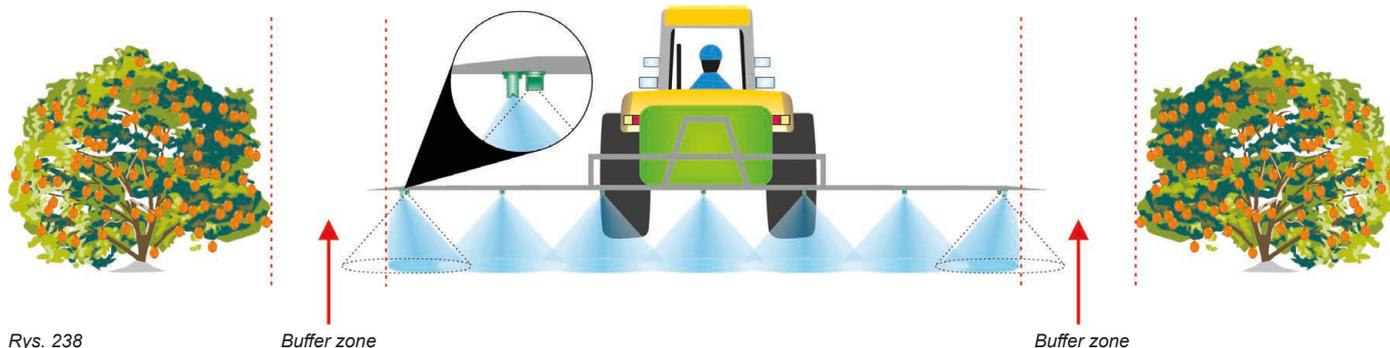

Rys. 238

Buffer zone

Buffer zone

Aktywując funkcję w podstawowych ustawieniach przyrządu (rozdz. 4), możliwe jest zamienne wybranie dysz normalnych lub specjalnych.

WYBÓR DYSZ ZA POMOCĄ PANELU PRZEŁĄCZNIKÓW

- Aktywacja dyszy specjalnej lewej (Belka widziana od tyłu)



ODPOWIEDNIA IKONA NA EKRANIE KIEROWANIA



Po jednokrotnym naciśnięciu przełącznika w lewo następuje aktywowanie dyszy dla "Buffer zone" lewej oraz zamknięcie dyszy standardowej. Dioda LED po lewej stronie miga w sposób przemienny.

- Aktywacja dyszy specjalnej prawej (Belka z widokiem od tyłu)



Po jednokrotnym naciśnięciu przełącznika w prawo następuje aktywowanie dyszy dla "Buffer zone" prawej oraz zamknięcie dyszy standardowej. Dioda LED po prawej stronie miga w sposób przemienny.

- Dezaktywacja dyszy specjalnej lewej (Belka z widokiem od tyłu)



Po jednokrotnym naciśnięciu przełącznika w prawo następuje dezaktywowanie dyszy dla "Buffer zone" lewej oraz aktywowanie dyszy standardowej. Dioda LED po lewej stronie przestaje migać i przedstawia stałe światło.

- Dezaktywacja dyszy specjalnej prawej (Belka z widokiem od tyłu)

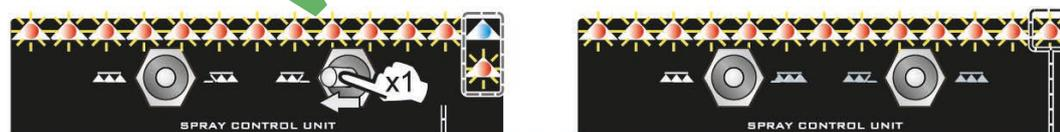

Po jednokrotnym naciśnięciu przełącznika w lewo następuje dezaktywowanie dyszy dla "Buffer zone" prawej oraz aktywowanie dyszy standardowej. Dioda LED po prawej stronie przestaje migać i przedstawia stałe światło.

WYBÓR DYSZ ZA POMOCĄ JOYSTICKA

Funkcjonowanie jest analogiczne w stosunku do funkcjonowania sekwencyjnego panelu przełączników opisanego powyżej. Funkcje przypisane dla aktywacji dysz znajdują się na stronie "Main". Odnośnie wszystkich szczegółów użytkowania zapoznać się z instrukcjami załączonymi do joysticka.

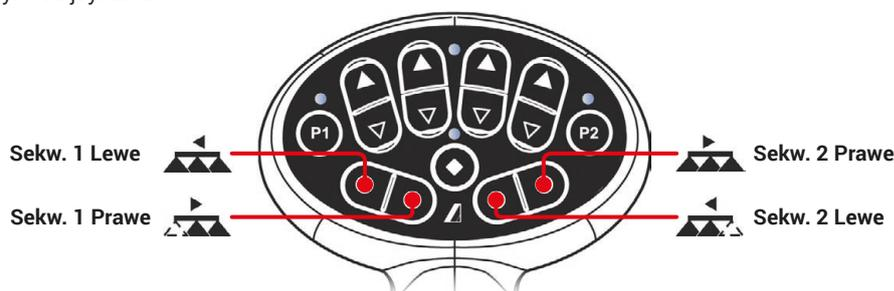

7.3.2 Funkcja „Fence nozzle” włączona

Niniejsza funkcja przewiduje montaż specjalnych dysz na krańcu belki, umożliwiających zabiegi w obszarach, w których tradycyjne dysze nie docierają z powodu wymiarów gabarytowych belki (np. ogrodzenia). Ich aktywowanie nie przerywa dozowania innych dysz belki. Procedura podłączenia oraz rozpoznania seletron i dysz „Fence” następuje w poniższy sposób: w pierwszej kolejności podłączane są wszystkie dysze belki, a następnie, jako ostatnie, lewa dysza „Fence” i prawa dysza „Fence”. Ustawiając ciśnienie i natężenie przepływu dla dysz „Fence”, możliwe jest kontrolowanie dostawy wszystkich dysz, w zależności od ustawionego dozowania. Szerokość obejmowana przez dyszę fence nie jest uwzględniona w obliczeniach aplikowanego obszaru.



Rys. 239

Fence zone

Aktywując funkcję w podstawowych ustawieniach przyrządu (rozdz. 4), możliwe jest wybieranie dysz normalnych lub specjalnych: **Aktywowanie dysz „Fence” nie przerywa dozowania innych dysz belki.**

WYBÓR DYSZ ZA POMOCĄ PANELU PRZEŁĄCZNIKÓW

- Aktywacja dyszy specjalnej lewej (Belka widziana od tyłu)



Po jednokrotnym naciśnięciu przełącznika w lewo następuje aktywowanie lewej dyszy „Fence”. Dioda LED po lewej stronie miga w sposób przemienny.



ODPOWIEDNIA IKONA NA EKRANIE KIEROWNIA

- Aktywacja dyszy specjalnej prawej (Belka widziana od tyłu)



Po jednokrotnym naciśnięciu przełącznika w prawo następuje aktywowanie prawej dyszy „Fence”. Dioda LED po prawej stronie miga w sposób przemienny.

- Dezaktywacja dyszy specjalnej lewej (Belka widziana od tyłu)



Po jednokrotnym naciśnięciu przełącznika w prawo następuje dezaktywowanie lewej dyszy „Fence”. Dioda LED po lewej stronie przestaje migać i przedstawia stałe światło.

- Dezaktywacja dyszy specjalnej prawej (Belka widziana od tyłu)



Po jednokrotnym naciśnięciu przełącznika w lewo następuje dezaktywowanie prawej dyszy „Fence”. Dioda LED po prawej stronie przestaje migać i świeci światłem stałym.

WYBÓR DYSZ ZA POMOCĄ JOYSTICKA

Funkcjonowanie jest analogiczne w stosunku do funkcjonowania sekwencyjnego panelu przełączników opisanego powyżej. Funkcje przypisane dla aktywacji dysz znajdują się na stronie „Main”. Odnośnie wszystkich szczegółów użytkownika zapoznać się z instrukcjami załączonymi do joysticka.

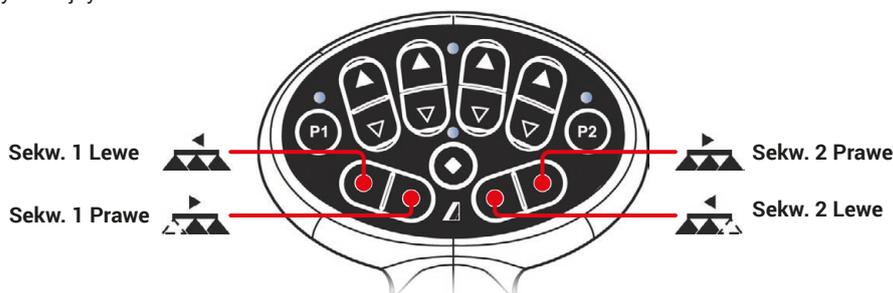

7.4 Strona jazdy

OBSŁUGA KŁAWISZY

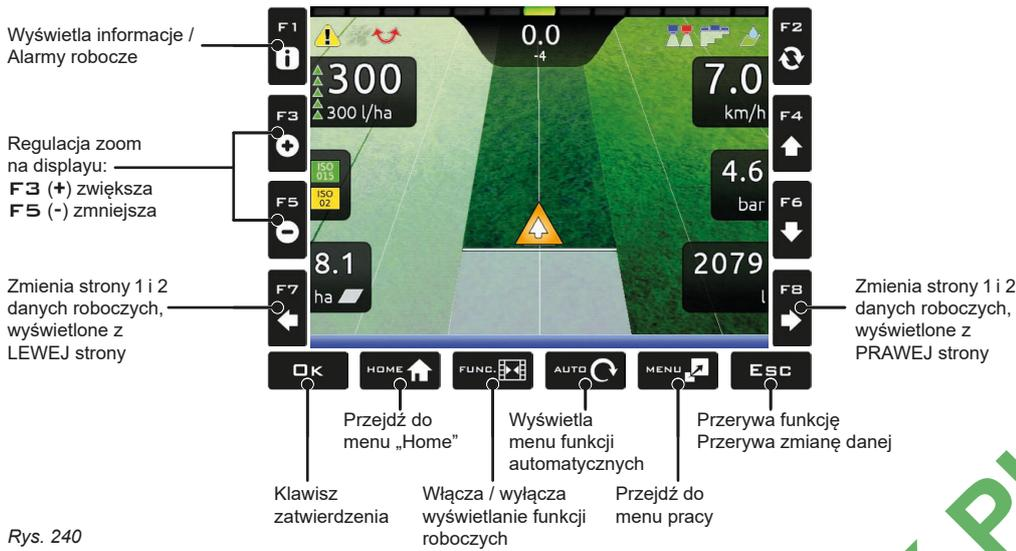

Rys. 240

F1 + F8: Klawisze funkcyjne kontekstowe

Wykonują operacje związane z wyświetlonym wyświetlaczem (regulacja zoom na stronie jazdy itp., Rys. 240). Gdy jest wyświetlony spis funkcji, wykonują specjalne zadania robocze: funkcja każdego klawisza jest związana z tym, co jest wyświetlone na displayu, dlatego ich użycie zostanie wyjaśnione podczas opisu procedur.

WSKAZANIA NA DISPLAYU

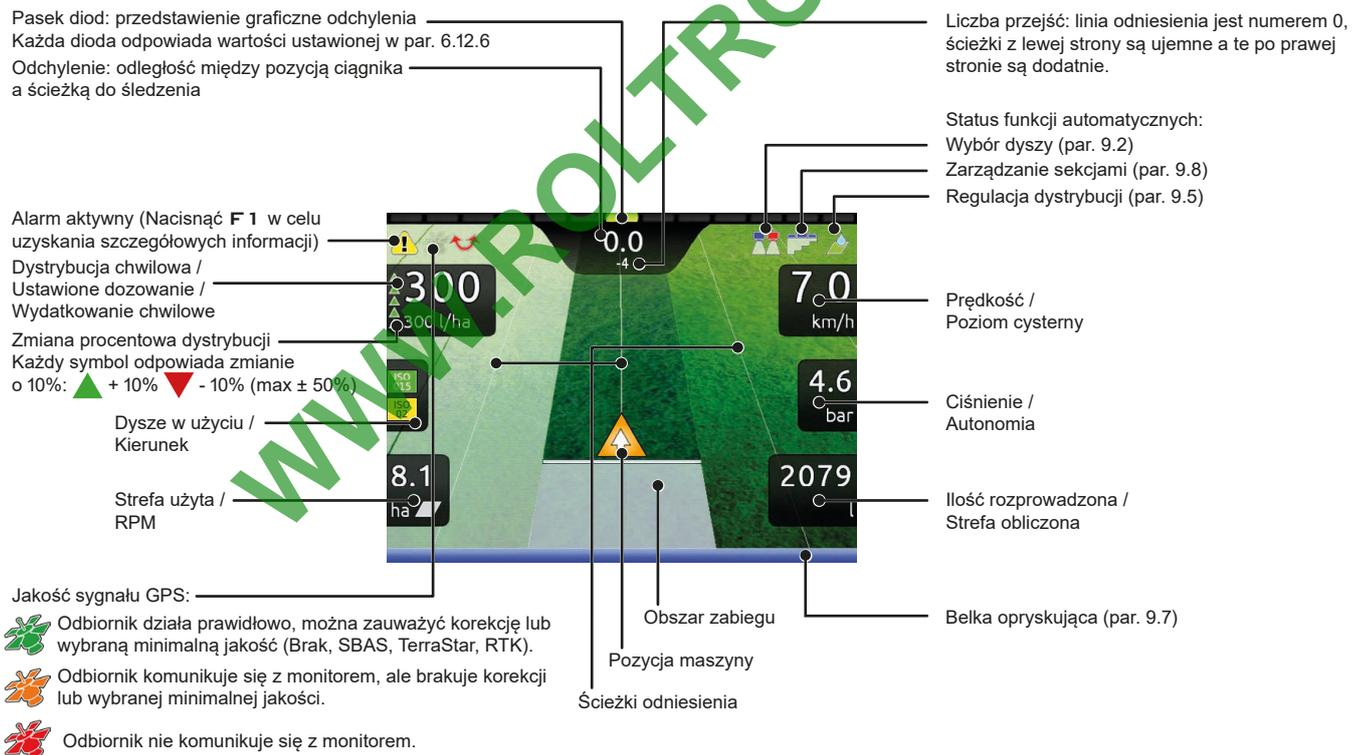

Rys. 241

F1	Wprowadza wybrany znak	F2	Kasuje wybrany znak	F7	F8	Przesuw (LW / PR)	F4	F6	Przesuw (GÓRA / DÓŁ)	Wzrost / Zmniejszenie danych	OK	Zatwierdź dostęp lub zmianę danej	Esc	Wychodzi z funkcji lub ze zmiany danej	Par. 1.4
----	------------------------	----	---------------------	----	----	-------------------	----	----	----------------------	------------------------------	----	-----------------------------------	-----	--	----------

7.5 Obrabiamy pole

Wychodzimy z założenia, że chcemy obróbić pole w równoległych liniach, ale dopiero po obróbce obrzeża pola.

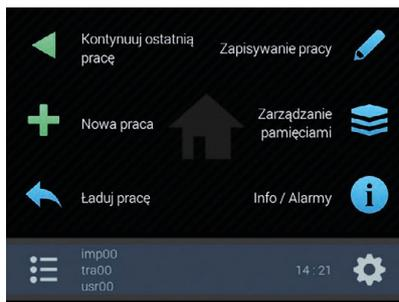

Rys. 242

- Ustawić się na początku pola do obróbki.
- Włączyć monitor (par 1.2). Po autodiagnostyce, monitor przechodzi na stronę „Home” (Rys. 242).
- Rozpocząć nowy zabieg używając funkcji **F3 Nowa praca** (par. 10.3).
- Wykonać ustawienia zabiegu.

USTAWIENIA ZABIEGU



Rys. 244



Dozowanie

- Ustawić wartość dozowania do zabiegu (Rys. 244).
- Nacisnąć **OK** w celu zatwierdzenia ustawionej wartości.

Rys. 243



Rys. 245



Rys. 246

Wybór konf.dysz

- Wybrać konfigurację dysz wśród tych proponowanych w spisie (Rys. 246).
- Za pomocą tej danej wskazać, jakie dysze są zainstalowane na punktach opryskiwania belki (wstępnie ustawione konfiguracje w menu **Konfiguracje punktów opryskiwania**, par. 6.4.1).
- Nacisnąć **OK** w celu zatwierdzenia wyboru.

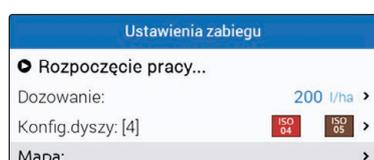

Rys. 247



Rys. 248

Mapa

Przy obecności co najmniej jednej mapy (w wewnętrznej pamięci), możesz wybrać mapę recepturową w celu wykonania zabiegu. Monitor dopilnuje zastosowania, w oparciu o pozycję namierzoną przez odbiornik GPS, odpowiedniej danej dozowania do obrabianej strefy (par. 9.6 Import i użycie mapy recepturowej).

- Wybrać mapę wśród tych proponowanych w spisie (Rys. 248).
- Nacisnąć **OK** w celu zatwierdzenia wyboru.

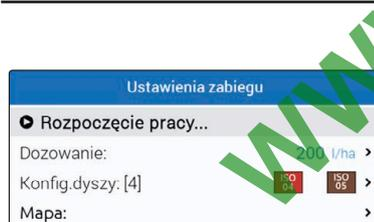

Rys. 249



Rys. 250

Rozpoczęcie pracy

- Wybrać **▶** i nacisnąć **OK** w celu przejścia do jazdy.

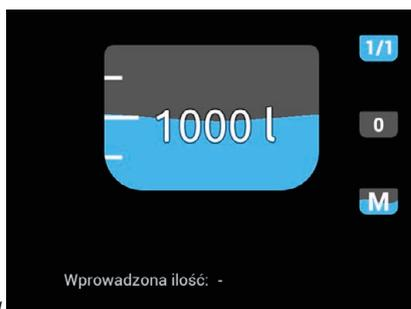

Rys. 251

- Z menu cyklu pracy ustawić poziom cysterny za pomocą funkcji Zbiornik (par. 11.2).
- Uruchomić zabieg, działając na element sterujący głównego zaworu.
- Rozpocząć przejazd po obrzeżu pola.

OZNACZENIE PUNKTÓW A I B

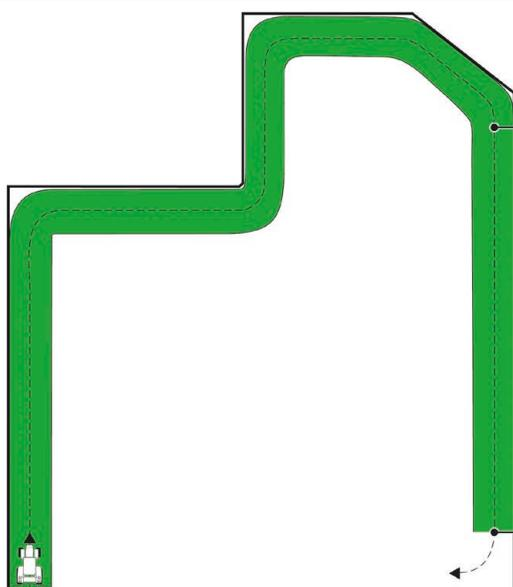

Zaznacz A ?

- Przejeżdżając obrzeże pola zaznaczyć punkty A i B (jak opisano w par. 13.7 F7 Nowy AB).

Ta operacja jest zasadnicza, aby monitor mógł was pokierować, podczas zabiegu, po ścieżkach równoległych do tej ścieżki uzyskanej z oznakowania punktów A i B.

 Zalecamy wykonanie oznakowania A i B na końcówkach prostoliniowych jak najdłuższego odcinka i gdy pojazd jest w ruchu: im dłuższy odcinek będzie oznakowany przez punkty A i B, tym mniejszy będzie błąd spowodowany odchyleniem podczas jazdy.

Zaznacz B ?

Rys. 252

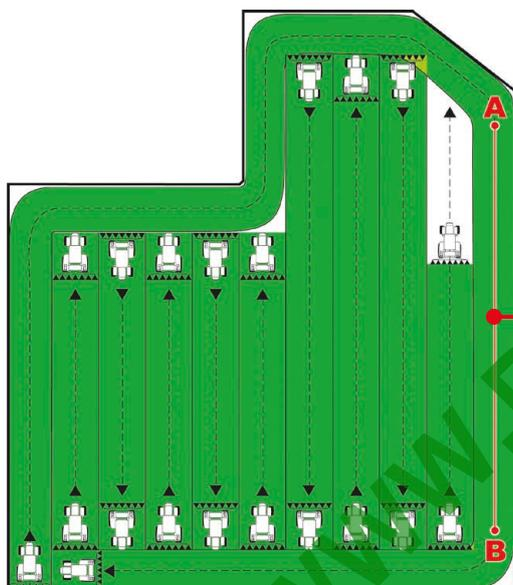

Rys. 253

- Po wytyczeniu prostej A/B (TO), całe pole może być obrobione równoległe do niej (Rys. 253), śledząc ścieżki odniesienia, które ukazują się na wyświetlaczu (Rys. 254).

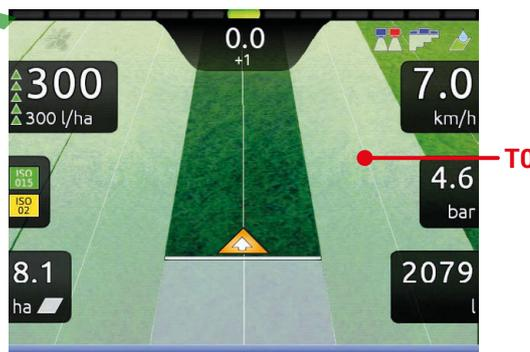

Rys. 254

 Na początku nowego cyklu pracy monitor dostarcza wskazówek odnośnie jazdy używając trybu „Równoległy prostoliniowy”. W celu zmodyfikowania trybu jazdy odnieść się do funkcji F2 Tryb jazdy (par. 13.2).



7.6 Strona jazdy

OBSŁUGA KŁAWISZY

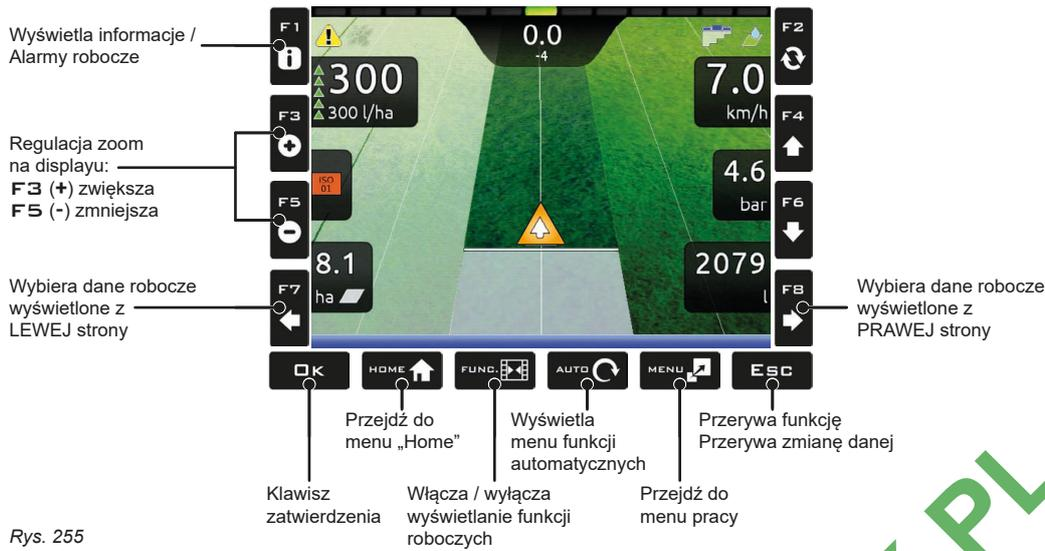

Rys. 255

F 1 ÷ F 8: Klawisze funkcyjne kontekstowe

Wykonują operacje związane z wyświetlonym wyświetlaczem (regulacja zoom na stronie jazdy itp., Rys. 255)

Gdy jest wyświetlony spis funkcji, wykonują specjalne zadania robocze: funkcja każdego klawisza jest związana z tym, co jest wyświetlone na displayu, dlatego ich użycie zostanie wyjaśnione podczas opisu procedur.

WSKAZANIA NA DISPLAYU

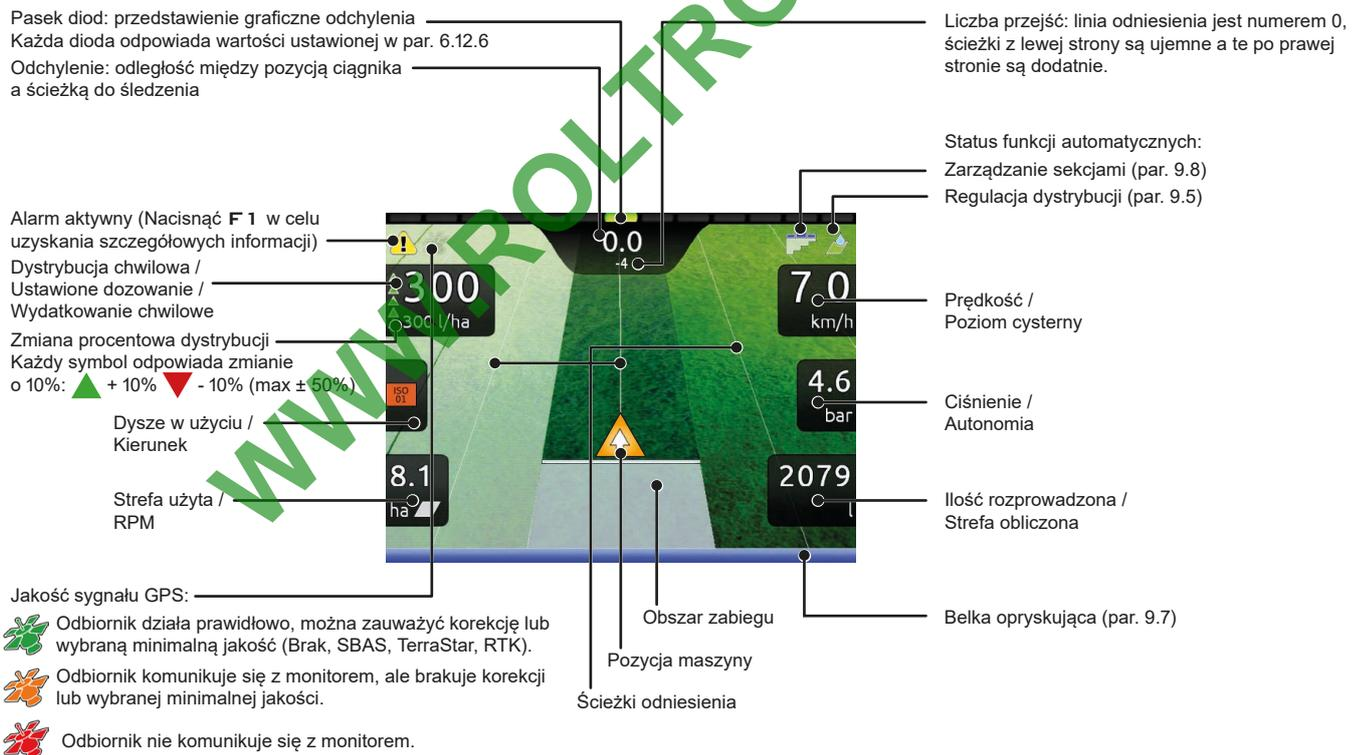

Rys. 256

Wprowadza wybrany znak	Kasuje wybrany znak	Przesuw (LW / PR)	Przesuw (GÓRA / DÓŁ)	Wzrost / Zmniejszenie danych	Zatwierdź dostęp lub zmianę danej	Wychodzi z funkcji lub ze zmiany danej	Par. 1.4
------------------------	---------------------	-------------------	----------------------	------------------------------	-----------------------------------	--	----------



7.7 Obrabiamy pole

Wychodzimy z założenia, że chcemy obróbić pole w równoległych liniach, ale dopiero po obróbce obrzeża pola.

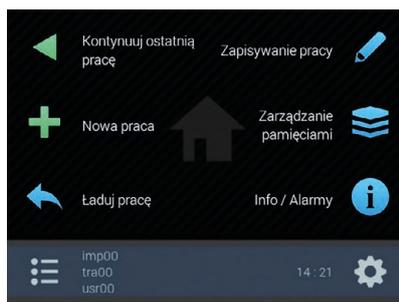

Rys. 257

- Ustawić się na początku pola do obróbki.
- Włączyć monitor (par 1.2).
Po autodiagnostyce, monitor przechodzi na stronę „Home” (Rys. 257).
- Rozpocząć nowy zabieg używając funkcji **F3 Nowa praca** (par. 10.3).
- Wykonać ustawienia zabiegu.

USTAWIENIA ZABIEGU



Rys. 258



Dozowanie

- Ustawić wartość dozowania do zabiegu (Rys. 259).
- Nacisnąć **OK** w celu zatwierdzenia ustawionej wartości.

Rys. 258



Rys. 260



Rys. 261

Wybrana dysza

- Wybrać dyszę wśród tych proponowanych w spisie (Rys. 261).
Za pomocą tej danej wskazuje się, które dysze są zainstalowane w punktach opryskiwania belki.
- Nacisnąć **OK** w celu zatwierdzenia wyboru.



Rys. 262



Rys. 263

Mapa

Przy obecności co najmniej jednej mapy (w wewnętrznej pamięci), możesz wybrać mapę recepturową w celu wykonania zabiegu. Monitor dopilnuje zastosowania, w oparciu o pozycję namierzoną przez odbiornik GPS, odpowiedniej danej dozowania do obrabianej strefy (par. 9.6 Import i użycie mapy recepturowej).

- Wybrać mapę wśród tych proponowanych w spisie (Rys. 263).
- Nacisnąć **OK** w celu zatwierdzenia wyboru.

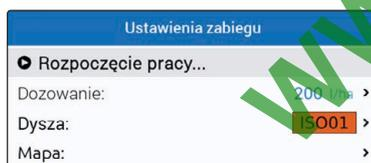

Rys. 264

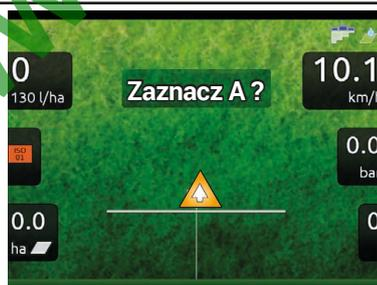

Rys. 265

Rozpoczęcie pracy

- Wybrać **▶** i nacisnąć **OK** w celu przejścia do jazdy.



Rys. 266

- Z menu cyklu pracy ustawić poziom cysterny za pomocą funkcji Zbiornik (par. 11.2).
- Uruchomić zabieg, działając na element sterujący głównego zaworu.
- Rozpocząć przejazd po obrzeżu pola.



OZNACZENIE PUNKTÓW A I B

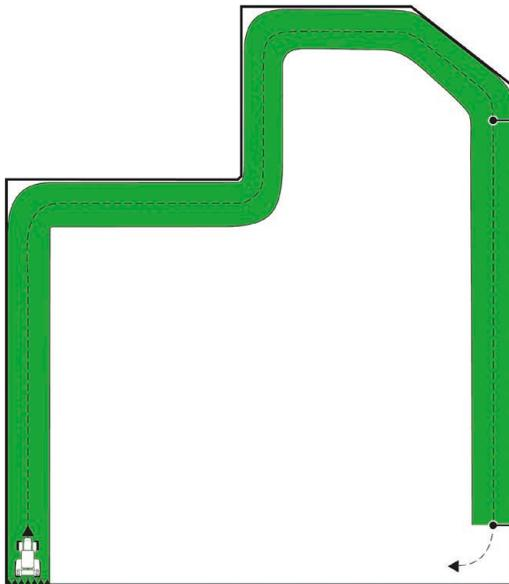

Rys. 267

Zaznacz A ?

Zaznacz B ?

- Przejeżdżając obrzeże pola zaznaczyć punkty A i B (jak opisano w par. 13.7 F7 Nowy AB).

Ta operacja jest zasadnicza, aby monitor mógł was pokierować, podczas zabiegu, po ścieżkach równoległych do tej ścieżki uzyskanej z oznakowania punktów A i B.

 Zalecamy wykonanie oznakowania A i B na końcówkach prostoliniowego jak najdłuższego odcinka i gdy pojazd jest w ruchu: im dłuższy odcinek będzie oznakowany przez punkty A i B, tym mniejszy będzie błąd spowodowany odchyleniem podczas jazdy.

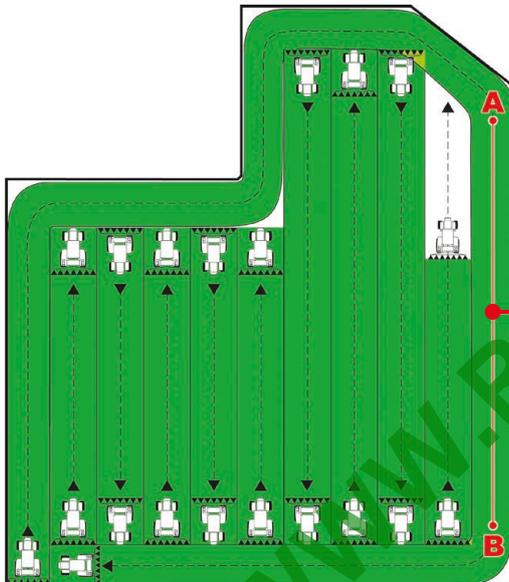

Rys. 268

- Po wytyczeniu prostej A/B (TO), całe pole może być obrobione równoległe do niej (Rys. 268), śledząc ścieżki odniesienia, które ukazują się na wyświetlaczu (Rys. 269).



Rys. 269

 Na początku nowego cyklu pracy monitor dostarcza wskazówek odnośnie jazdy używając trybu „Równoległy prostoliniowy”. W celu zmodyfikowania trybu jazdy odnieść się do funkcji F2 Tryb jazdy (par. 13.2).



8 FUNKCJE AUTOMATYCZNE



Aby uzyskać dostęp do funkcji automatycznych należy rozpocząć zabieg (**Nowa praca, Ładuj pracę, Kontynuuj ostatnią pracę**, rozdz. 10 Menu „Home”); na stronie jazdy nacisnąć klawisz **AUTO**. Gdy lista będzie aktywna (Rys. 270), wciśnięcie każdego przycisku uaktywni funkcję wyświetloną obok.

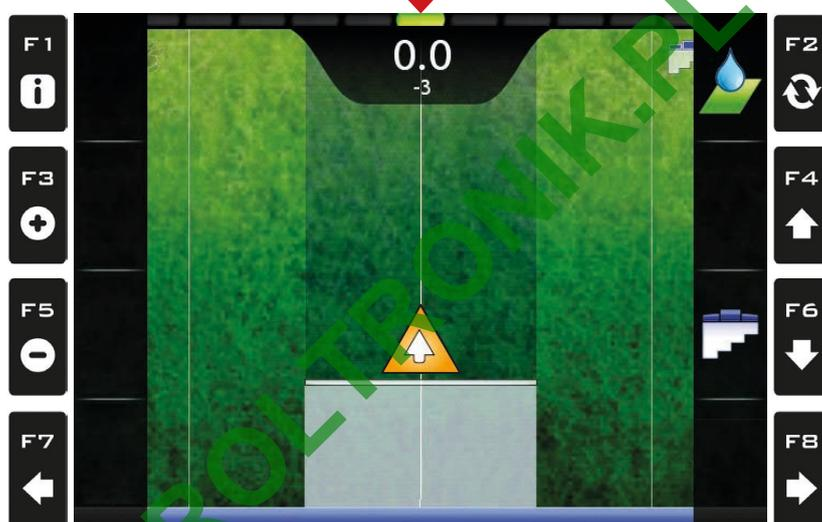

Rys. 270

Tabela reasumuje wszystkie możliwe funkcje robocze i odpowiedni klawisz funkcyjny:



Par.

9.5



F2

Regulacja automatyczna ON / OFF

9.8



F6

Zarządzanie automatyczne sekcjami ON / OFF

CIĄG DALSZY „Regulacja dystrybucji” na stronie 76 >>>

F1 Wprowadza
wybrany
znak

F2 Kasuje
wybrany
znak

F7 F8 Przesuw
(LW / PR)

F4 F6 Przesuw
(GÓRA / DÓŁ)

Wzrost /
Zmniejszenie
danych

OK Zatwierdź
dostęp lub
zmianę danej

Esc Wychodzi z
funkcji lub ze
zmiany danej



Par.
1.4

9 FUNKCJE AUTOMATYCZNE



Aby uzyskać dostęp do funkcji automatycznych należy rozpocząć zabieg (Nowa praca, Ładuj pracę, Kontynuuj ostatnią pracę, rozdz. 10 Menu „Home”); na stronie jazdy nacisnąć klawisz **AUTO**. Gdy lista będzie aktywna (Rys. 271), wciśnięcie każdego przycisku uaktywni funkcję wyświetloną obok.

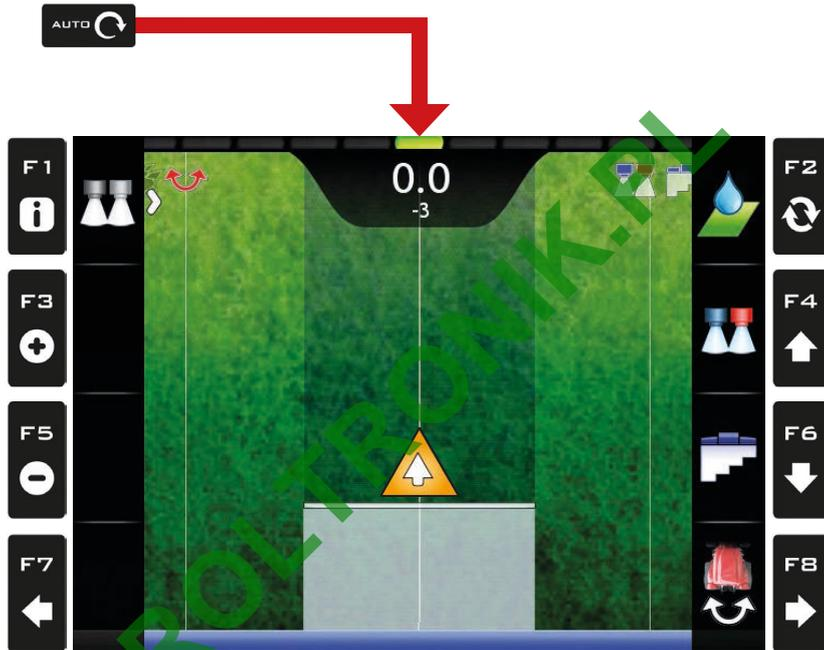

Rys. 271

Tabela reasumuje wszystkie możliwe funkcje robocze i odpowiedni klawisz funkcyjny:

Par.	Icon	F1-F8	Description
9.3		F1	Wybór ręczny dysz. Grupuje kilka opcji:
		F1	Wybór ręczny DYSZY A
		F3	Wybór ręczny DYSZY B
		F5	Wybór ręczny DYSZY C
		F7	Wybór ręczny DYSZY D

Par.	Icon	F1-F8	Description
9.5		F2	Regulacja automatyczna ON / OFF
9.2		F4	Wybór automatyczny dysz ON / OFF
9.8		F6	Zarządzanie automatyczne sekcjami ON / OFF

F1 Wprowadza wybrany znak

F2 Kasuje wybrany znak

F7 F8 Przesuw (LW / PR)

F4 F6 Przesuw (GÓRA / DÓŁ)

Wzrost / Zmniejszenie danych

OK Zatwierdź dostęp lub zmianę danej

ESC Wychodzi z funkcji lub ze zmiany danej

Par. 1.4

9.1 Jak funkcjonuje automatyczny wybór dysz (system SELETRON)

W klasycznej instalacji, granice prędkości używania maszyny rolniczej zależą od minimalnego i maksymalnego ciśnienia dyszy w użyciu i dozowania wymaganego do dystrybucji.

Jeżeli przykładowo zamierzone jest rozdzielanie 100 l/ha z dyszą wachlarzową ISO110025 (fioletowa), minimalna prędkość pracy powinna wynosić 6,9 km/h (odpowiednio do ciśnienia 1 bar), natomiast maksymalna powinna wynosić 13,9 km/h (odpowiednio do ciśnienia 4 bar). To pole pracy może być ograniczone dla charakterystyki uprawy do obrobienia i dla maszyny rolniczej.

Pole zastosowania możliwych kombinacji dysz ISO11002 i ISO110025

Aktywując tryb wyboru automatycznego dysz, monitor (za pomocą Seletron) uaktywni dyszę lub kombinację różnych dysz w oparciu o prędkość przesuwu lub ustawionego dozowania.

Ten system pozwala na rozszerzenie zakresu funkcjonowania maszyny, które w poprzednim przykładzie będzie pracowało prawidłowo z prędkością od 5,5 km/h do 24,9 km/h, używając dysz ISO11002 (A - żółta) i ISO110025 (B - fioletowa).

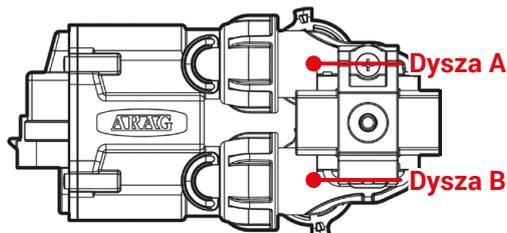

Rys. 272

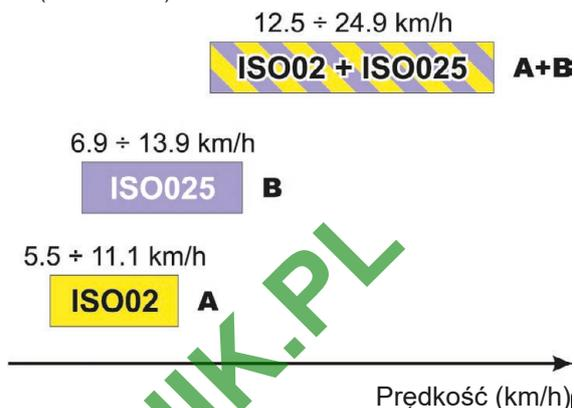

Rys. 273

W oparciu o ustawione dane i namierzone przez czujniki, monitor wybierze odpowiednią konfigurację dysz sprawdzając stale czy:

- ciśnienie opryskiwania pozostaje zawsze w zakresie ustawionej charakterystyki pracy dla każdej pojedynczej dyszy.
- w przypadku, gdy jest możliwa większa ilość konfiguracji dysz, zostaje użyta ta, gdzie ciśnienie robocze jest najbliższe dla zakresu pracy dyszy.
- redukuje się do minimum liczbę zmian dysz.

W czasie ustawiania zabiegu, konieczne jest połączenie dysz kompatybilnych między sobą.

Na przykład:

- **Dysze kompatybilne:** wydatkowanie z 1 barem dyszy ISO025 jest MNIEJSZE od wydatkowania z 5 barami dyszy ISO02 (Rys. 274).
- **Dysze NIEkompatybilne:** wydatkowanie z 1 barem dyszy ISO05 jest WIĘKSZE od wydatkowania z 5 barami dyszy ISO02 (Rys. 275).

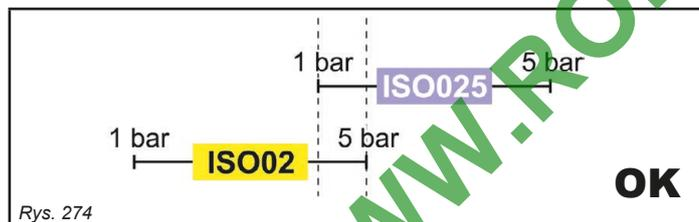

Rys. 274

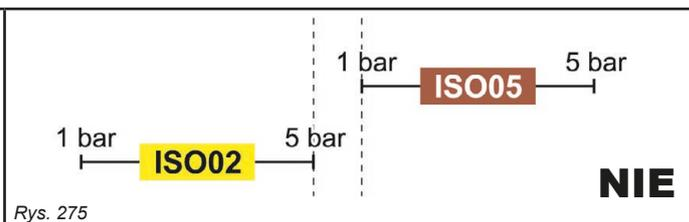

Rys. 275

W ten sam sposób konieczne jest, aby ogólne wydatkowanie dysz przy MINIMALNYM ciśnieniu było MNIEJSZE od wydatkowania przy MAKSYMALNYM ciśnieniu dyszy przy wysokim wydatkowaniu.

Podczas ustawiania zabiegu (par. 7.5) monitor wykonuje automatycznie kontrolę wydatkowania: jeżeli nie są spełnione zilustrowane warunki, komputer sygnalizuje ten stan w postaci komunikatu Błędna konfiguracja dysz!



9.2 F4 Automatyczny wybór dysz ON/OFF

Uaktywnia / wyłącza automatyczny wybór dysz we wszystkich punktach opryskiwania (DEFAULT: ON).



- 1 Na stronie jazdy nacisnąć klawisz **AUTO**.
- 2 Naciskając **F4** (Rys. 276) można włączyć lub wyłączyć automatyczny wybór.

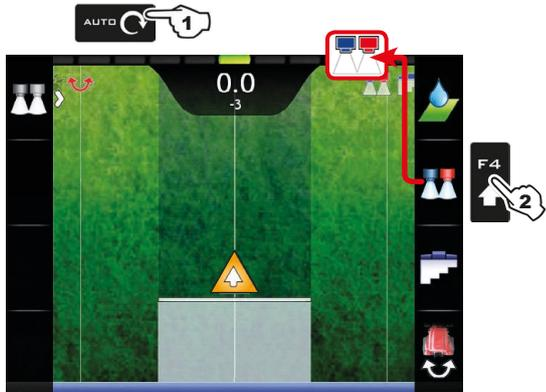

Rys. 276

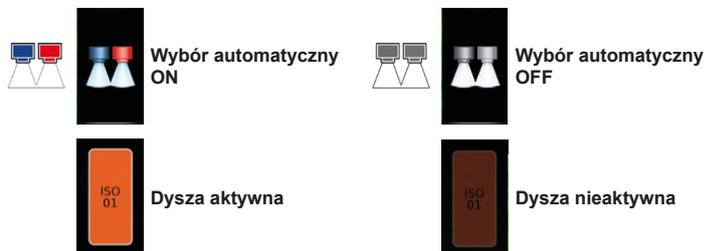

W oparciu o programowanie punktów opryskiwania (par. 6.4.1), zmieni się liczba dysz wyświetlona na Rys. 276.



9.3 F1/F3/F5/F7 Wybór ręczny dysz

Pozwala na ręczny wybór dysz A, B, C, D w użyciu w punktach opryskiwania. Niniejsza funkcja jest aktywna TYLKO wówczas, gdy wybór automatyczny dysz jest wyłączony (par. 9.2).



- 1 Na stronie jazdy nacisnąć klawisz **AUTO**.
- 2 Nacisnąć **F1** aby wyłączyć automatyczny wybór dysz. Pojawi się lista dostępnych dysz.
- 3 Naciskając na klawisz obok dyszy (Rys. 277) możesz włączyć albo wyłączyć odpowiednią dyszę.



Rys. 277

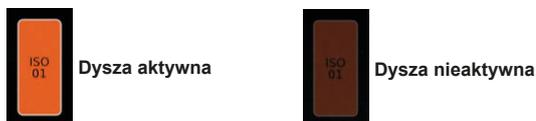

W oparciu o programowanie punktów opryskiwania (par. 6.4.1), zmieni się liczba dysz wyświetlona na Rys. 277.

CIĄG DALSZY „Regulacja dystrybucji” na stronie 76 >>>

F1 Wprowadza wybrany znak

F2 Kasuje wybrany znak

F7 F8 Przesuw (LW / PR)

F4 F6 Przesuw (GÓRA / DÓŁ)

Wzrost / Zmniejszenie danych

OK Zatwierdź dostęp lub zmianę danej

ESC Wychodzi z funkcji lub ze zmiany danej

Par. 1.4

9.4 Regulacja dystrybucji

Monitor jest w stanie zarządzać dystrybucją produktów chemicznych dzięki funkcji regulacji automatycznej (par. 9.5, *DEFAULT: ON*).

REGULACJA AUTOMATYCZNA ON

 Monitor utrzymuje stałe ustawione dozowanie, niezależnie od zmian prędkości i od stanu sekcji belki.

W tym wypadku dozowanie może być ustawione za pomocą specjalnej funkcji **F 1** Dozowanie (par. 13.1), lub ładując mapę zadanego zabiegu (par. 9.6) z jednej z pamięci zewnętrznych (pendrive / karta SD).

W razie konieczności, podczas opryskiwania, możliwe jest interweniowanie na specjalnym przełączniku dystrybucji (par. 7.2 lub 6.4.16) w celu dopasowania oprysku do warunków uprawy, zwiększając lub zmniejszając chwilowo dozowanie do $\pm 50\%$.

REGULACJA AUTOMATYCZNA OFF (RĘCZNA)

 Regulacja dozowania musi być wykonana ręcznie za pomocą specjalnego elementu sterowniczego (par. 7.2 lub 6.4.16).



9.5 F2 Regulacja automatyczna ON/OFF

Uaktywnia / wyłącza regulację automatyczną dystrybucji (*DEFAULT: ON*).

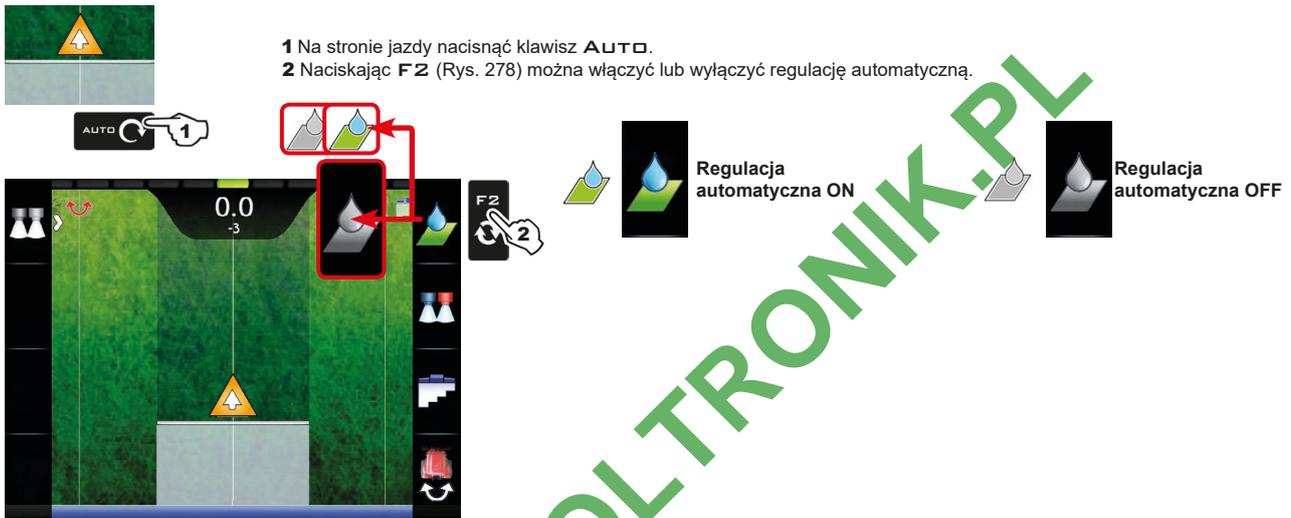

Rys. 278

9.6 Import i użycie mapy recepturowej

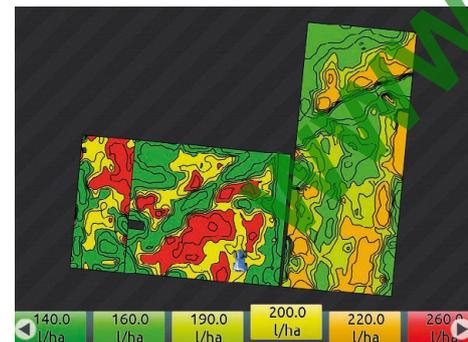

Rys. 279

Monitor jest w stanie zmienić dystrybucję używając danych zawartych w „mapie zadanego przebiegu”, która wskazuje dokładną ilość cieczy do opryskania w każdym punkcie pola.

Za pomocą specjalnych programów do analizy oraz symulacji wykonuje się mapę, na której zostaje określone, punkt po punkcie, jakie dozowanie należy zaaplikować w celu uzyskania optymalnej wydajności terenu z minimalną stratą materiału i czasu.

Aby monitor mógł odczytać i użyć zebrane informacje, muszą być spełnione podstawowe wymogi:

-  - Mapa recepturowa musi być w formacie " Shapefile ESRI®".
-  - Pole bazy danych zawierającej wskazanie dozowania do zaaplikowania w poszczególnych strefach musi być oznaczone jako "Rate".
- Obecność dodatkowych pól w bazie danych jest dopuszczalna, pod warunkiem, że zawierają one wyłącznie wartości liczbowe (ewentualna obecność znaków alfabetycznych uniemożliwi prawidłowy import).

ESRI® jest znakiem towarowym ESRI, Kalifornia, USA

W tym momencie konieczne jest przeniesienie mapy zadanego przebiegu z jednej z pamięci zewnętrznych (pendrive / karta SD) do monitora:

- Utworzyć nowy folder o nazwie "maps" w używanej pamięci.
 - Zapisać mapę w dopiero co utworzonym folderze.
 - Skopiować mapę do pamięci wewnętrznej, z menu **Kopiuj pliki w pamięci wewnętrznej > Mapy z USB** (par. 10.4.4) lub **Kopiuj pliki w pamięci wewnętrznej > Mapy z karty SD** (par. 10.4.4)
 - Wykonać jedną z funkcji menu „Home”: **F 1 Kontynuuj ostatnią pracę** (par. 10.1), **F3 Nowa praca** (par. 10.3) lub **F5 Ładuj pracę** (par. 10.5).
 - Na stronie rozruchu zabiegu wybrać mapę recepturową do użycia.
 - Przystąpić do wykonania zabiegu: monitor dopilnuje zaaplikowania, w oparciu o pozycję namierzoną przez odbiornik GPS, odpowiedniej danej dozowania w obrabianej strefie (Rys. 279).
- Jeżeli ciągnik znajduje się w „czarnej” strefie mapy, to znaczy bez wskazania dozowania, monitor przerywa opryskiwanie, zarządzając każdą pojedynczą sekcją.

 F1 Wprowadza wybrany znak	 F2 Kasuje wybrany znak	 F7 F8 Przesuw (LW / PR)	 F4 F6 Przesuw (GÓRA / DÓŁ)	Wzrost / Zmniejszenie danych	 OK Zatwierdź dostęp lub zmianę danej	 Esc Wychodzi z funkcji lub ze zmiany danej	 Par. 1.4
---	---	---	--	------------------------------	--	---	---

9.7 Zarządzanie sekcjami belki

ZARZĄDZANIE AUTOMATYCZNE ON

Zawory sekcyjne są otwierane lub zamykane w sposób automatyczny.



W celu zmodyfikowania napędzania zaworów sekcyjnych użyć funkcji F6 Automatyczne zarządzanie sekcjami ON/OFF (par. 9.8).

ZARZĄDZENIE AUTOMATYCZNE OFF (RĘCZNE)

Konieczna jest ręczna interwencja w celu otwarcia lub zamknięcia zaworów sekcyjnych.

STATUS ZABIEGU I SEKCJI BELKI

Główne sterowanie OFF Sekcje OFF	Główne sterowanie OFF Sekcje ON	Sekcja ON	Sekcja OFF	Strefa do obróbki. OTWORZYĆ SEKCJĘ	Strefa już obrobiona ZAMKNAĆ SEKCJĘ

SYGNAŁY OTWIERANIA LUB ZAMYKANIA



RĘCZNE ZARZĄDZANIE PUNKTÓW OPYSKIWIANIA

Gdy zachodzenie na siebie przekracza wartość ustawioną dla **Granica zachodz.na siebie sekcji** (par. 6.4.14), monitor powiadomi aby ZAMKNAĆ dane punkty opryskiwania (Rys. 280). Zamknąć zawory za pomocą specjalnych przełączników: monitor wyświetli na wyświetlaczu dokonane zamknięcie. Wraz z przesuwem pojazdu, sygnał włączy się dla każdego zaworu.

Gdy zachodzenie na siebie powróci do dopuszczalnych granic, monitor powiadomi, aby OTWORZYĆ dane punkty opryskiwania (Rys. 281). Otworzyć zawory za pośrednictwem specjalnych elementów sterowniczych (par. 7.2 lub 6.4.16): monitor przedstawi na wyświetlaczu dokonane otwarcie. Wraz z przesuwem pojazdu, sygnał włączy się dla każdego zaworu.

Powiadomienie o zamknięciu



Rys. 280

Powiadomienie o otwarciu



Rys. 281



RĘCZNE ZARZĄDZANIE PUNKTÓW OPYSKIWIANIA

Gdy zachodzenie na siebie JEDNEGO lub KILKU punktów opryskiwania przekroczy ustawioną wartość dla **Granica zachodz.na siebie sekcji** (par. 6.4.14) monitor ZAMKNIĘ odpowiednie zawory (Rys. 282). Nie jest konieczne interweniowanie na ich elementach sterowniczych. Monitor wykonuje automatyczne zamknięcie pokazując na wyświetlaczu, w rzeczywistym czasie, przerwanie zabiegu.

Gdy zachodzenie na siebie powróci do dopuszczalnych granic, monitor wykona automatycznie otwarcie odpowiednich zaworów, przedstawiając na wyświetlaczu, w czasie rzeczywistym, wznowienie zabiegu (Rys. 283).

Automatyczne zamknięcie sekcji



Rys. 282

Automatyczne otwarcie sekcji



Rys. 283

F1 Wprowadza wybrany znak

F2 Kasuje wybrany znak

F7 F8 Przesuw (LW / PR)

F4 F6 Przesuw (GÓRA / DÓŁ)

Wzrost / Zmniejszenie danych

OK Zatwierdź dostęp lub zmianę danej

Esc Wychodzi z funkcji lub ze zmiany danej

Par. 1.4

9.8 F6 Automatyczne zarządzanie sekcjami ON/OFF

Aktywuje / dezaktywuje automatyczne zarządzanie sekcjami belki (DEFAULT: ON).



- 1 Na stronie jazdy nacisnąć klawisz **AUTO**.
- 2 Naciskając **F6** (Rys. 284) można włączyć lub wyłączyć automatyczne sterowanie.

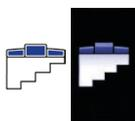
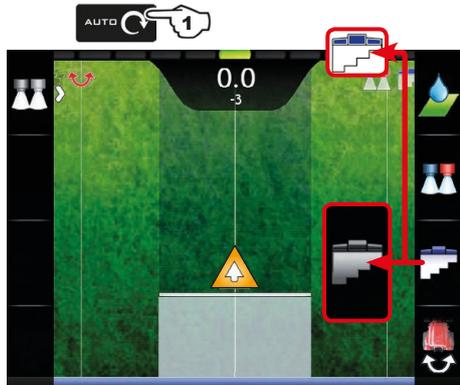

Automatyczne zarządzanie sekcjami ON

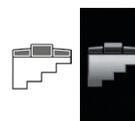

Automatyczne zarządzanie sekcjami OFF

Rys. 284

WWW.ROLTRONIK.PL

F1 Wprowadza wybrany znak

F2 Kasuje wybrany znak

F7 F8 Przesuw (LW / PR)

F4 F6 Przesuw (GÓRA / DÓŁ)

Wzrost / Zmniejszenie danych

OK Zatwierdź dostęp lub zmianę danej

Esc Wychodzi z funkcji lub ze zmiany danej

Par. 1.4

10 MENU „HOME”

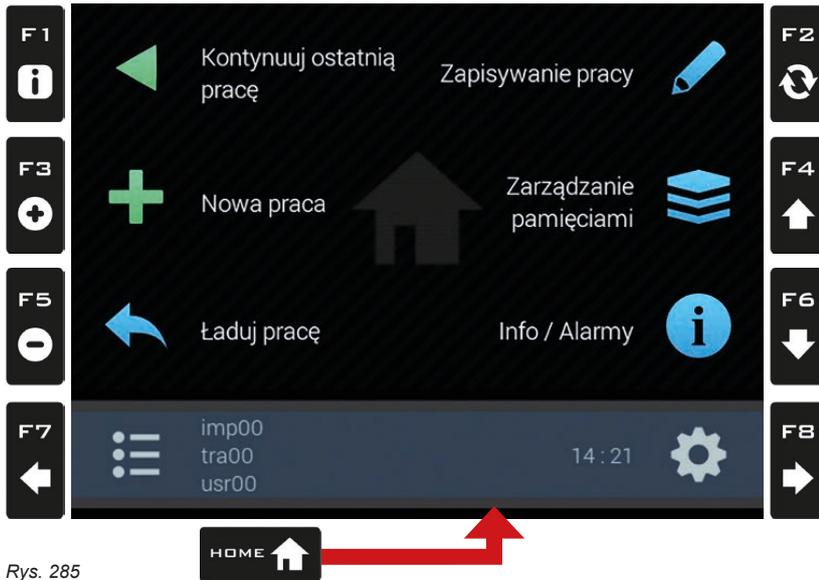

Rys. 285

Aby wejść do tego menu nacisnąć klawisz **HOME**: wewnątrz menu, wciśnięcie każdego klawisza uaktywni opcję wyświetloną obok. Poniższa tabela reasumuje wszystkie pozycje i odpowiedni klawisz:

Par.	Ikona	Funkcja
10.1		F1 Kontynuuj ostatnią pracę
Kontynuuj ostatni wykonany cykl pracy		
10.3		F3 Nowa praca
Zacznij nowy zabieg		
10.5		F5 Ładuj pracę
Uaktywnij procedurę w celu wznowienia cyklu pracy		
6		F7
Wybierz / Utwórz ustawienia Użytkownik, Ciągnik i Przyrząd		

Par.	Ikona	Funkcja
10.2		F2 Zapisywanie pracy
Zapisz bieżący cykl pracy		
10.4		F4 Zarządzanie pamięciami
Zarządza i kopiuje dane pomiędzy pamięcią wewnętrzną a pamięciami zewnętrznymi (Pendrive / karta SD)		
10.7		F6 Info / Alarmy
Informacje / alarmy pracy		
6		F8
Modyfikacja ustawień Użytkownik, Ciągnik i Przyrząd		

F1 Wprowadza wybrany znak	F2 Kasuje wybrany znak	F7 F8 Przesuw (LW / PR)	F4 F6 Przesuw (GÓRA / DÓŁ)	Wzrost / Zmniejszenie danych	OK Zatwierdź dostęp lub zmianę danej	ESC Wychodzi z funkcji lub ze zmiany danej	Par. 1.4
---------------------------	------------------------	--------------------------	-----------------------------	------------------------------	--------------------------------------	--	----------

10.1
F 1 Kontynuuj ostatnią pracę

Kontynuuj ostatni cykl pracy.

- 1 Nacisnąć **F 1** w celu kontynuowania ostatniego wykonanego cyklu pracy, od punktu, w którym został przerwany.
- 2 Sprawdzić **Ustawienia zabiegu** na Rys. 287; w razie konieczności zmienić je.
- 3 Wybrać  i nacisnąć **OK** w celu przejścia do jazdy.
- 4 Wykonać zabieg (Rys. 288).

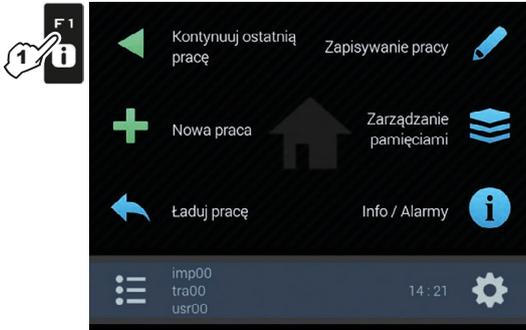

Rys. 286



Rys. 287



Rys. 288

WWW.ROLTRONIK.PL

10.2
F2 Zapisywanie pracy

Zapisz bieżący cykl pracy



Rys. 289

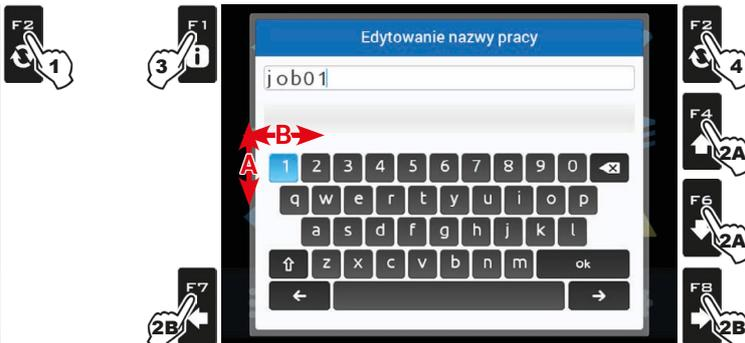

Rys. 290

- 1** Nacisnąć **F2** w celu zapisania cyklu pracy w toku: wyświetli się strona do wprowadzenia nazwy (Rys. 290). Wpisać nazwę.
- 2A** Naciskać kolejno w celu wybrania znaku do wprowadzenia (GÓRA / DÓŁ).
- 2B** Naciskać kolejno w celu wybrania znaku do wprowadzenia (W PRAWO / W LEWO).
- Nacisnąć w celu:
 - 3** zatwierdzenia wybranego znaku.
 - 3** usunięcia znaku przed kursorem (gdy jest wybrany symbol „”).
 - 3** zapisania wprowadzonego tekstu (gdy został wybrany symbol „”).
 - 4** usunięcia znaku przed kursorem.
 - 5** zapisania wprowadzonego tekstu (gdy jest wybrany symbol „”).
 - 6** wyjścia ze strony bez zatwierdzenia zmiany.

Legenda:

imp03 Wpisana Kursor nazwa	 Wybrany znak	 Przesuwają kursor między znakami nazwy	 Uaktywnia / wyłącza duże litery	 Usuwa znak przed kursorem	 Zapisuje wprowadzony tekst
---	--	--	---	---	--

 **job01**
Zapisany prawidłowo!

Komunikat zatwierdzenia wyświetli się na display na zakończenie zapisu (Rys. 291). Nacisnąć **ESC**.

Rys. 291

WWW.ROLTRONIK.PL



10.3
F3 Nowa praca

Zaczynij nowy zabieg

1 Nacisnąć **F3** w celu rozpoczęcia nowego zabiegu. Jeżeli nie został jeszcze zapisany, monitor żąda zapisania cyklu pracy w toku (Rys. 292). Nacisnąć **OK** w celu kontynuowania bez zapisania (**2A**) lub **ESC** w celu przerwania procedury i przejścia do zapisania (**2B**).

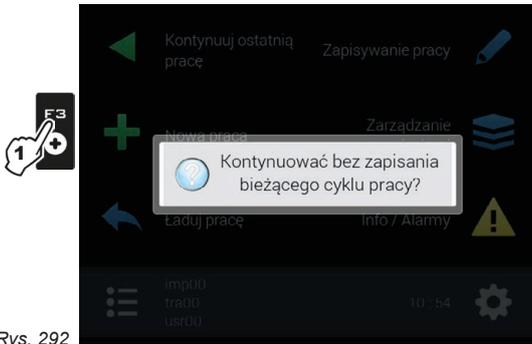

Rys. 292

! JEŻELI W TEJ FAZIE WYBIERZESZ KONTYNUACJĘ BEZ ZAPISU (**2A**), WSZYSTKIE DANE WYKONYWANEGO CYKLU PRACY ZOSTANĄ UTRACONE.

2B Klawisz **ESC** przerywa początek nowego cyklu pracy. **3B** Zapisać poprzedni cykl pracy za pomocą funkcji **Zapisywanie pracy** (par. 10.2). Teraz należy ponownie zacząć od punktu 1 w celu rozpoczęcia nowego zabiegu i przejść bezpośrednio do **2A**.

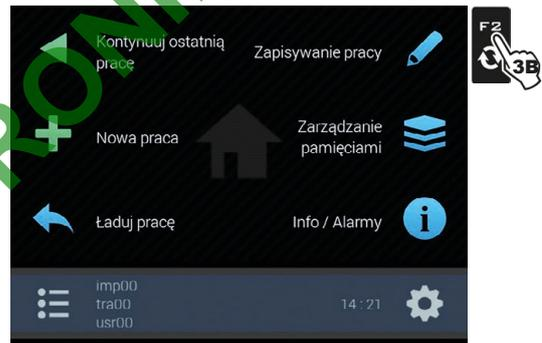

Rys. 293

2A Klawisz **OK** przechodzi do strony rozpoczęcia zabiegu bez zapisania cyklu pracy.

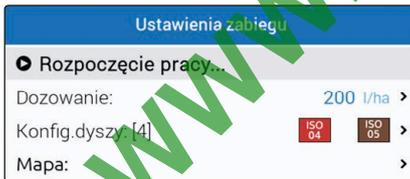

Rys. 294

Sprawdzić **Ustawienia zabiegu** na Rys. 294; w razie konieczności zmienić je.

CIĄG DALSZY



10.4

F4 Zarządzanie pamięciami

Zarządza i kopiuje dane pomiędzy pamięcią wewnętrzną a pamięciami zewnętrznymi (Pendrive / karta SD).

Pozwala na załadowanie, zapisanie i/lub skasowanie informacji zapisanych na monitorze lub w pamięci zewnętrznej; te dane dotyczą wykonanych prac, map lub konfiguracji maszyny. Wszystkie operacje są opisane w kolejnych paragrafach.

W przypadku gdy są dostępne obie pamięci, używać pendrive'ów do wymiany danych roboczych oraz aktualizacji systemu. Wyjątkiem jest monitor wyposażony WYŁĄCZNIE w czytnik kart SD.
W kolejnych paragrafach, jako przykład zostanie wykorzystany pendrive: z kartą SD procedura jest identyczna.

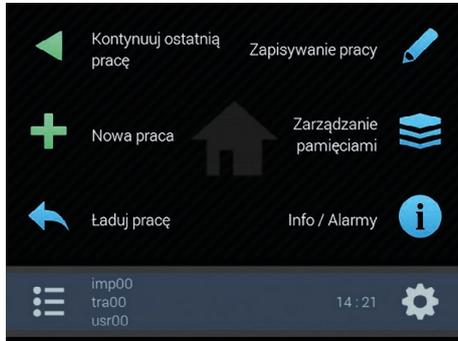

Monitory ARAG mogą wykorzystywać różnorodne pamięci zewnętrzne:
Bravo 400S: Pendrive + karta SD
Delta 80: Pendrive
Ninja: Karta SD



Pozycje wyświetlane w niniejszym menu są zależne od typu wykorzystywanej pamięci zewnętrznej.

Rys. 295

WWW.ROLTRONIK.PL

F1 Wprowadza
wybrany
znak

F2 Kasuje
wybrany
znak

F7 F8 Przesuw
◀ ▶
(LW / PR)

F4 F6 Przesuw
↑ ↓
(GÓRA / DÓŁ)

Wzrost /
Zmniejszenie
danych

OK Zatwierdź
dostęp lub
zmianę danej

ESC Wychodzi z
funkcji lub ze
zmiany danej



Par.
1.4

10.4.1 Jobs export

Umożliwia eksport danych zapisanych na pamięci zewnętrznej (Pendrive / karta SD).

W przypadku gdy są dostępne obie pamięci, używać pendrive'ów do wymiany danych roboczych oraz aktualizacji systemu. Wyjątkiem jest monitor wyposażony WYŁĄCZNIE w czytnik kart SD. W kolejnych paragrafach, jako przykład zostanie wykorzystany pendrive: z kartą SD procedura jest identyczna.



Nacisnąć F4, aby wejść do Zarządzanie pamięciami.

• Format KML na USB / Format KML na karcie SD

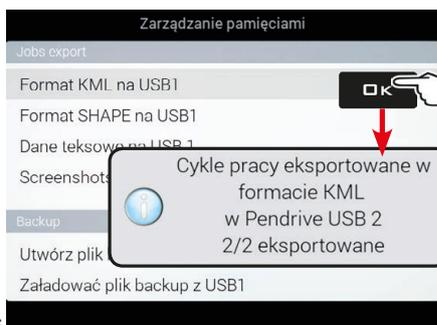

Rys. 296

Pozwala na eksport w formacie KML wszystkich prac aktualnie zapisanych w pamięci wewnętrznej oraz na ich zapis na Pendrive USB.

Dane zawarte w pliku mogą być wyświetlone w komputerze osobistym przy użyciu Google Earth®.

- Wybrać pozycję **Format KML na USB 1** (Rys. 296) i nacisnąć **OK**.
- Komunikat zatwierdzenia wyświetla się na koniec eksportowania. Nacisnąć **OK**.

Mapa zostanie zapisana na Pendrive USB, w folderze oznaczonym "kml."

• Format SHAPE na USB / Format SHAPE na karcie SD



Rys. 297

Pozwala na eksport w formacie SHAPE wszystkich prac aktualnie zapisanych w pamięci wewnętrznej oraz na ich zapis na Pendrive USB.

Dane zawarte w pliku mogą być wyświetlone w komputerze osobistym przy użyciu specjalnego wyświetlacza pliku "Shape" (.shp).

- Wybrać pozycję **Format SHAPE na USB 1** (Rys. 297) i nacisnąć **OK**.
- Komunikat zatwierdzenia wyświetla się na koniec eksportowania. Nacisnąć **OK**.

Mapa zostanie zapisana na Pendrive USB, w folderze o nazwie "shape."

• Dane tekstowe na USB1

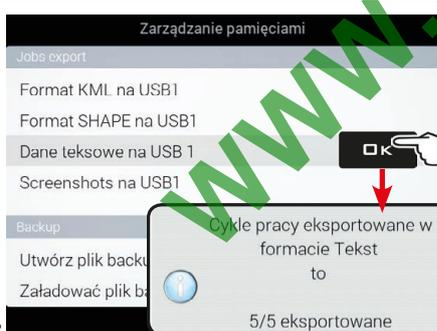

Rys. 298

Pozwala zapisywać dane dotyczące cyklu pracy na Pendrive USB, w formacie tekstowym.

- Wybrać pozycję **Dane tekstowe na USB 1** (Rys. 298) i nacisnąć **OK**.
- Komunikat potwierdzenia pojawia się po zakończeniu operacji. Nacisnąć **OK**.

System wykonuje zapis tylko w następujących warunkach:

- prędkość przekracza 0,3 km/h, i/lub
- główne sterowanie w pozycji ON + (przynajmniej) jedna sekcja w pozycji ON

Dane zostaną zapisane na Pendrive USB, w folderze o nazwie "text".

PLIK REJESTRACJI DANYCH

System generuje plik "lastjob.txt" (zawierający dane aktywnego cyklu pracy) oraz inne pliki "jobxx.txt", odpowiadające nazwom zapisanych cykli pracy.

Dane zawarte w pliku mogą być wyświetlone w komputerze osobistym przy użyciu edytora tekstów. Są one tylko przybliżone i służą jedynie jako przykład: w rzeczywistości będą zawsze różne, w zależności od wykonanego zabiegu. Na str. 60 można znaleźć szczegółowy opis.

• Screenshots na USB / Screenshots na kartę SD



Rys. 299

Przedłużone naciśnięcie **F8** zapisuje obraz ekranu, wyświetlany na pamięci wewnętrznej (maks. 10 obrazów).

Niniejsze menu umożliwia zachowanie obrazów zapisanych na Pendrive USB.

- Wybrać pozycję **Screenshots na USB 1** (Rys. 299) i nacisnąć **OK**.
- Komunikat potwierdzenia pojawia się po zakończeniu operacji. Nacisnąć **OK**.

Obraz zostanie zapisany na Pendrive USB, w folderze o nazwie "screen-shots".

10.4.2 Backup

Zarządza wymianą ustawień systemu pomiędzy monitorem a pamięcią zewnętrzną.

W przypadku gdy są dostępne obie pamięci, używać pendrive’ów do wymiany danych roboczych oraz aktualizacji systemu. Wyjątkiem jest monitor wyposażony WYŁĄCZNIE w czytnik kart SD. W kolejnych paragrafach, jako przykład zostanie wykorzystany pendrive: z kartą SD procedura jest identyczna.



Nacisnąć **F4**, aby wejść do Zarządzanie pamięciami.

• Utwórz plik backup na USB / Utwórz plik backup na karcie SD

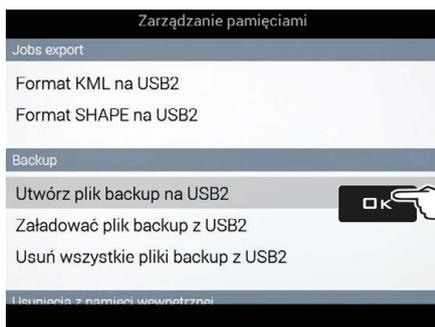

Rys. 300

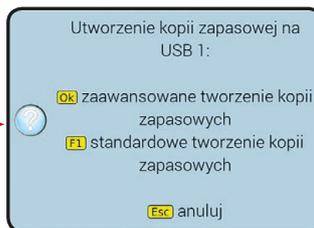

Rys. 301

Pozwala na zapis kopii (backup) ustawień systemu na pendrive USB.

- Wybrać pozycję **Utwórz plik backup na USB1** (Rys. 300) i nacisnąć **OK**.

Wybrać rodzaj zapisu:

OK: zaawansowana kopia zapasowa (zapisuje kopię zapasową typu „.abk”) **F1**: standardowa kopia zapasowa (zapisuje kopię zapasową typu „.zip”) **ESC**: anuluj.

- Komunikat potwierdzenia (Rys. 302 / Rys. 303) wyświetli się na display na zakończenie zapisu. Nacisnąć **ESC**.

Backup zostanie zapisany na Pendrive USB, w folderze o nazwie "backups".

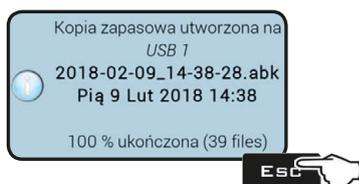

Rys. 302

ZAAWANSOWANA KOPIA ZAPASOWA: ZAPISUJE KOPIĘ ZAPASOWĄ TYPU „.ABK”

Poza kompletną kopią wszystkich ustawień i zapisanych plików, zawiera dodatkowe informacje, które mogą być wykorzystane w przypadku wsparcia technicznego systemu.



Rys. 303

STANDARDOWA KOPIA ZAPASOWA: ZAPISUJE KOPIĘ ZAPASOWĄ TYPU „.ZIP”

Kompletna kopia wszystkich ustawień i zapisanych plików.



• Załadować plik backup z USB1 / Załadować plik backup z karty SD

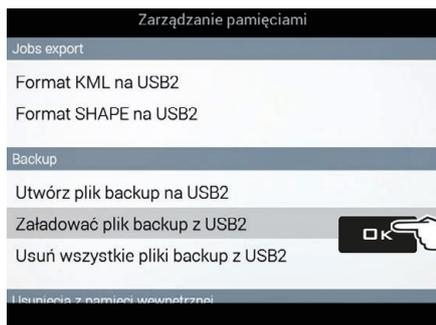

Rys. 308



Rys. 309

Pozwala na załadowanie na urządzenie kopii (backup) ustawień systemu, CZYNIĄC JE AKTYWNYMI. **Przed wykonaniem niniejszej operacji zaleca się utworzenie kopii backup istniejących ustawień.**

- Wybrać pozycję **Załadować plik backup z USB1** (Rys. 308) i nacisnąć **OK**.
 - Wybrać folder backup do załadowania (Rys. 309) i nacisnąć **OK**.
- Monitor żąda potwierdzenia: **WSZYSTKIE ustawienia aktywne do tego momentu zostaną utracone.** (**OK**: potwierdź, **ESC**: anuluj).

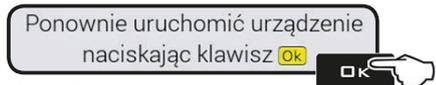

Rys. 310

- Komunikat na Rys. 310 wyświetli się na wyświetlaczu na zakończenie ładowania. Ponownie uruchomić urządzenie naciskając przycisk **OK**.

• Usuń wszystkie pliki backup z USB / Usuń wszystkie pliki backup z karty SD

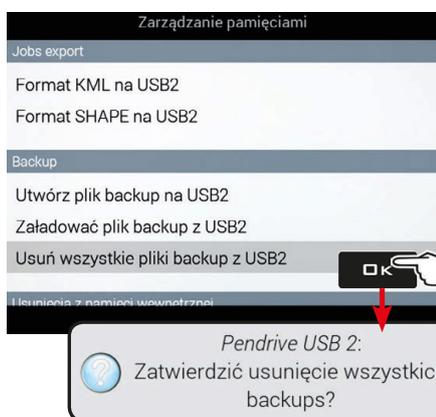

Rys. 311

Pozwala na usunięcie wszystkich danych backup z pendrive'a USB.

- Wybrać pozycję **Usuń wszystkie pliki backup z USB1** (Rys. 301) i nacisnąć **OK**. Monitor żąda potwierdzenia usunięcia (**OK**: potwierdź, **ESC**: anuluj).

WWW.ROLTRONIK.PL

10.4.3 Usunięcia z pamięci wewnętrznej

Pozwala na usunięcie danych z pamięci wewnętrznej monitora. **PLIKÓW W UŻYCIU NIE MOŻNA USUNĄĆ.**

W następujących paragrafach zostaną użyte jako przykład Przyrządy: procedura będzie jednakowa dla wszystkich innych przypadków (Ciągniki, Użytkownicy, etc.).



Nacisnąć **F4**, aby wejść do **Zarządzanie pamięciami**.

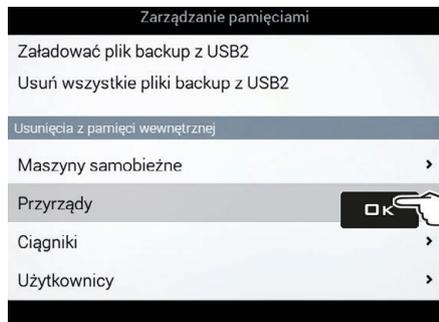

Rys. 304

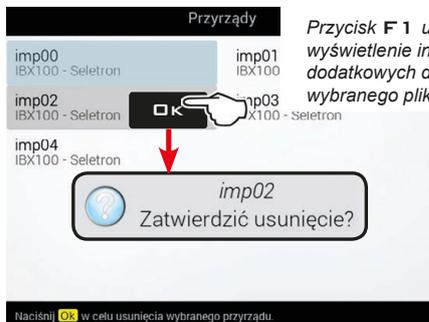

Rys. 305

Przycisk **F1** umożliwia wyświetlenie informacji dodatkowych do wybranego pliku.



Przykład:

SA IBX Sel1 Seq13
IBX100 - Seletron

SA IBX Sel1 Seq13

Ostatni cykl pracy: 16/01/2015 17:48

Użytkownik: Użytkownik 1

Rodzaj przyrządu: IBX100 - Seletron

Dysze: ISO01

- Wybrać pozycję **Przyrządy** (Rys. 304) i nacisnąć **OK**.
- Przejrzeć listę w pamięci: wybrać żądany przyrząd (Rys. 305) i nacisnąć **OK**.
- Komunikat obecny na rysunku pojawia się na wyświetlaczu: potwierdzić usunięcie naciskając **OK**.

10.4.4 Kopiuj pliki w pamięci wewnętrznej

Pozwala na skopiowanie danych z pamięci zewnętrznej do pamięci wewnętrznej monitora.

Do pamięci wewnętrznej możliwe jest skopiowanie następujących danych:

- **Mapy z USB / Mapy z karty SD:** należy utworzyć w pamięci zewnętrznej folder „maps” i umieścić w nim plik zawierający mapę zadanego przebiegu (*.dbf, *.shp, *.shx)

- **Profile cysterny z USB / Profile cysterny z karty SD:** należy utworzyć w pamięci zewnętrznej folder „ibx100-tank-profiles” i umieścić w nim plik zawierający profil cysterny (rozszerzenie *.pro) kompatybilny z ECU IBX100.

W przypadku gdy są dostępne obie pamięci, używać pendrive'ów do wymiany danych roboczych oraz aktualizacji systemu. Wyjątkiem jest monitor wyposażony WYŁĄCZNIE w czytnik kart SD.

W kolejnych paragrafach, jako przykład zostanie wykorzystany pendrive: z kartą SD procedura jest identyczna.



Rys. 306



Rys. 307

- Wybrać pozycję **Mapy z USB** (Rys. 306) i nacisnąć **OK**.
- Monitor żąda potwierdzenia importu **OK**: potwierdzić, **ESC**: anuluj
- Komunikat potwierdzenia (Rys. 307) pojawia się na wyświetlaczu na zakończenie operacji. Nacisnąć **ESC**.
- UWAGA: PLIKI O TEJ SAMEJ NAZWIE ZOSTANĄ ZASTĄPIONE.**



10.4.5 Aktualizacja urządzeń zdalnych

W przypadku gdy są dostępne obie pamięci, używać pendrive'ów do wymiany danych roboczych oraz aktualizacji systemu. Wyjątkiem jest monitor wyposażony WYŁĄCZNIE w czytnik kart SD. W kolejnych paragrafach, jako przykład zostanie wykorzystany pendrive: z kartą SD procedura jest identyczna.

Aktualizacja firmware monitora

Pozwala na aktualizację firmware monitora.



Rys. 312

Przed uruchomieniem procedury skopiować plik aktualizacji na pendrive.

- Włożyć pendrive do czytnika pamięci i podłączyć go do komputera.
- Wyświetla się okno obok: wybrać **Otwórz folder**, w celu wyświetlenia plików.
- Zostanie otwarte okno zawartości pendrive.

- Wybrać plik do zaktualizowania i przeciągnąć go do okna pendrive'a.

UWAGA: wprowadzić plik do głównego folderu nośnika pamięci USB. W przeciwnym przypadku plik nie zostanie odczytany przez monitor.

W zależności od aktualizowanego urządzenia, zawartość aktualizacji może składać się z jednego bądź z kilku plików. Należy zawsze kopiować wszystkie wyświetlane pliki.

Przykład 1

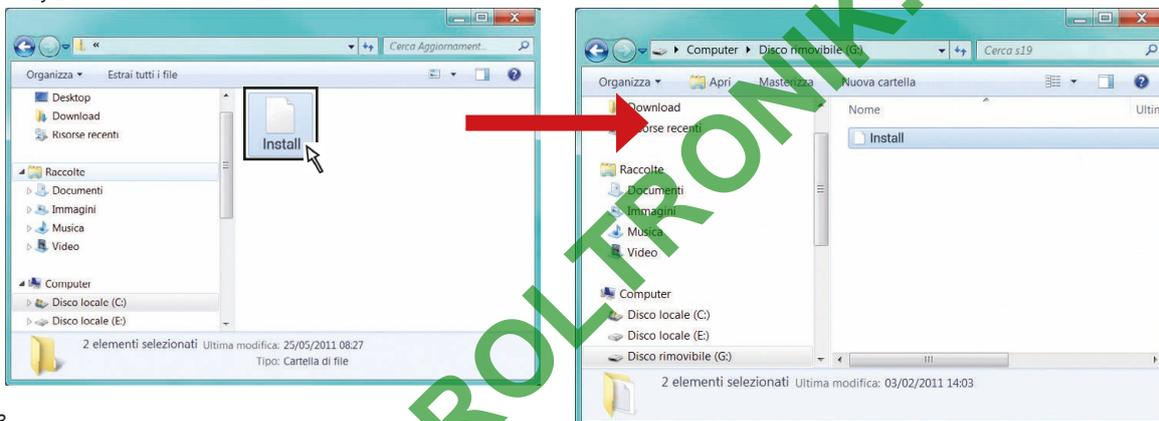

Rys. 313

Przykład 2

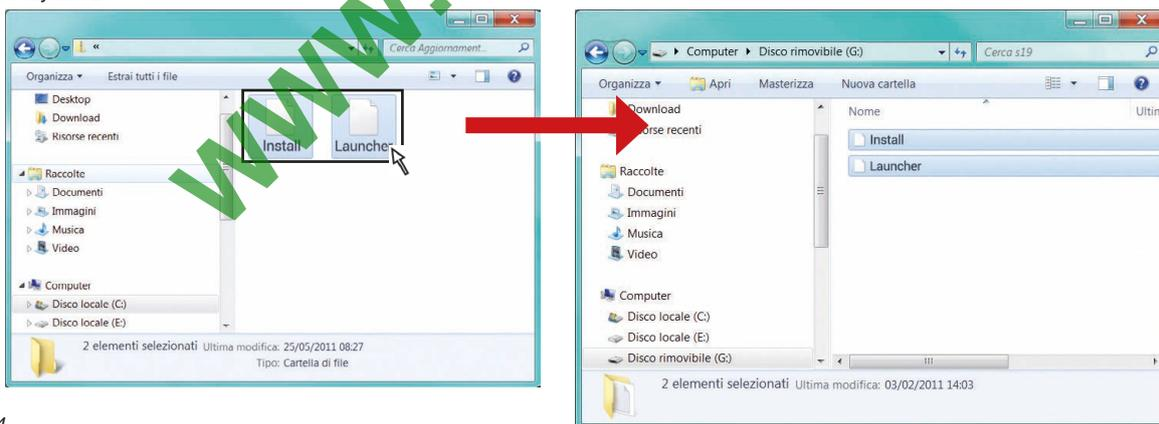

Rys. 314

CIĄG DALSZY >>>

- Wprowadzić pendrive do specjalnego gniazdka monitora.

URUCHOMIENIE AKTUALIZACJI:

1 Wybrać pozycję **Aktualizacja firmware monitora** (Rys. 315) i nacisnąć **OK**. Komunikat na Rys. 316 wyświetli się na wyświetlaczu na zakończenie ładowania.

2 Usunąć pendrive a następnie ponownie uruchomić monitor.



Ponownie uruchomić urządzenie, aby wykonać aktualizację...

Rys. 316

PO WYBRANIU FUNKCJI AKTUALIZACJI SYSTEM JEST PRZYGOTOWANY DO ZACHOWANIA UPRIEDNIO USTAWIONYCH KONFIGURACJI. JEDNAKŻE ISTNIEJĄ PRZYPADKI, W ZALEŻNOŚCI OD KRYTYCZNOŚCI AKTUALIZACJI, W KTÓRYCH JEJ INSTALACJA MOŻE SPOWODOWAĆ CAŁKOWITE USUNIĘCIE WSZYSTKICH USTAWIEŃ ORAZ ZAPISANYCH PLIKÓW. ODNOŚNIE WSZELKICH DOTYCZĄCYCH TEGO INFORMACJI NALEŻY ODNIEŚĆ SIĘ DO PLIKU “README” ZAWARTEGO W PAKIECIE.

Rys. 315

Podczas włączenia komputer sprawdzi dane oraz rozpocznie instalację.

UWAGA: PODCZAS KOLEJNYCH OPERACJI NIE WYŁĄCZAĆ MONITORA ORAZ NIE ODŁĄCZAĆ ZASILANIA!

Po zakończeniu instalacji komputer zostanie ponownie włączony w sposób samoczynny.

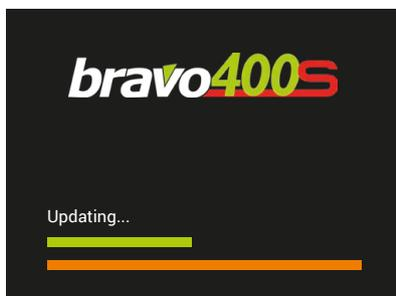

Rys. 317



Rys. 318



Rys. 319

Możliwe jest **WYMUSZENIE CAŁKOWITEGO USUNIĘCIA** wszystkich ustawień oraz zapisanych plików, w przypadku gdy okaże się to konieczne. Podczas aktualizacji w toku i przed jej zakończeniem (czyli przed dotarciem kolorowych pasków postępu do prawego krańca) konieczne jest jednokrotne naciśnięcie przycisku **F3**: w ten sposób pojawi się komunikat Full erase option activated i system zostanie całkowicie zresetowany po zakończeniu aktualizacji.

Jeśli chcesz **ANULOWAĆ CAŁKOWITE USUNIĘCIE**, należy nacisnąć przycisk ponownie klawisz **F3** przed zakończeniem aktualizacji: po wykonaniu tej czynności pojawi się komunikat Full erase option disabled a system zostanie zaktualizowany bez usuwania wszystkich danych.

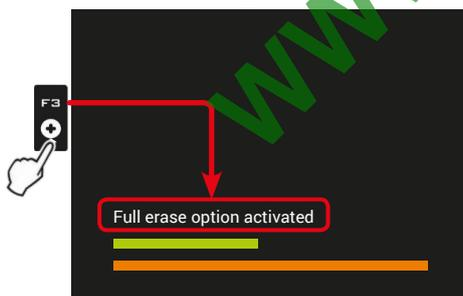

Rys. 320



Rys. 321



10.5
F5 Ładuj pracę

Uaktywnia procedurę w celu wznowienia wcześniej zapisanego zabiegu.

- 1 Nacisnąć **F5** w celu wznowienia wcześniej wykonanego zabiegu wśród tych zapisanych. Jak w przypadku funkcji **Nowa praca** (par. 10.3), jeżeli nie został jeszcze zapisany, monitor żąda zapisania cyklu pracy w toku.
- 2 Wybrać cykl pracy wśród tych proponowanych w spisie (Rys. 322) i nacisnąć **OK** w celu zatwierdzenia wyboru.
- 2a Gdy zostanie pobrany „stary” cykl pracy, monitor dostarcza wskazówek odnośnie jazdy wznowiając warunki aktywne w momencie zapisu. Na stronie **Opcje załadunku** (uaktywnionej w par. 6.12.10), można wybrać, które informacje załadować (Rys. 323).
- 3 Sprawdzić **Ustawienia zabiegu** na Rys. 324; w razie konieczności zmienić je.
- 4 Wybrać **▶** i nacisnąć **OK** w celu przejścia do jazdy.
- 5 Wykonać zabieg (Rys. 325).

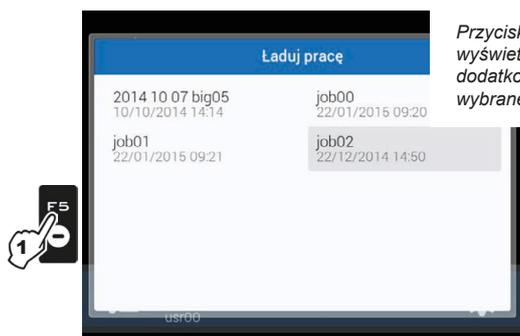

Przycisk **F1** umożliwia wyświetlenie informacji dodatkowych do wybranego pliku.



Przykład:

job02
22/12/2014 12:12

job02
Początek cyklu pracy: 22/12/2014 12:12
Ostatni cykl pracy: 22/12/2014 14:50
Użytkownik: usr03
Przyrząd: mac02 (seletronEcuSprayer)
Strefa zaaplikowana: 72.51 ha
Ilość rozdana: 8976.1 l
Dysze: ISO 01 ISO 02

Rys. 322

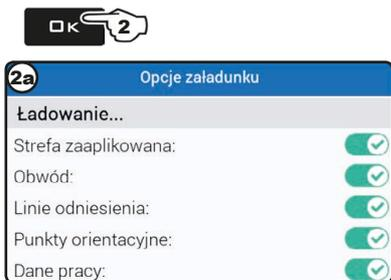

Na tej stronie możesz uaktywnić lub wyłączyć informacje zapisane podczas ostatniego zapisywania (**✔** Dana aktywna, **✘** Dana nieaktywna).

- Wybrać pojedynczo dane zaproponowane w spisie i przystąpić do ustawienia:
- **Strefa zaaplikowana** gdy wyłączysz tę daną, zostanie wyzerowany również odpowiedni licznik.
- **Obwód** gdy wyłączysz tę daną, zostanie wyzerowany również licznik obliczonej strefy.
- **Linie odniesienia**
- **Punkty orientacyjne**
- **Dane pracy** gdy wyłączysz tę daną, zostaną wyzerowane wszystkie liczniki; przy załadowaniu cyklu pracy zostaną zapisane nowa data i godzina rozpoczęcia zabiegu.
- Wybrać **Rozpoczęcie pracy...** i nacisnąć **OK** w celu przejścia do **Ustawienia zabiegu**.

Rys. 323



Rys. 324



Rys. 325

CIĄG DALSZY „F6 Info / Alarmy” na stronie 92 >>>

F1 Wprowadza wybrany znak

F2 Kasuje wybrany znak

F7 **F8** Przesuw (LW / PR)

F4 **F6** Przesuw (GÓRA / DÓŁ)

Wzrost / Zmniejszenie danych

OK Zatwierdź dostęp lub zmianę danej

Esc Wychodzi z funkcji lub ze zmiany danej





10.6

F5 Ładuj pracę

Uaktywnia procedurę w celu wznowienia wcześniej zapisanego zabiegu.

- 1 Nacisnąć **F5** w celu wznowienia wcześniej wykonanego zabiegu wśród tych zapisanych. Jak w przypadku funkcji **Nowa praca** (par. 10.3), jeżeli nie został jeszcze zapisany, monitor żąda zapisania cyklu pracy w toku.
- 2 Wybrać cykl pracy wśród tych proponowanych w spisie (Rys. 326) i nacisnąć **OK** w celu zatwierdzenia wyboru.
- 2a Gdy zostanie pobrany „stary” cykl pracy, monitor dostarcza wskazówek odnośnie jazdy wznowiając warunki aktywne w momencie zapisu. Na stronie **Opcje załadunku** (uaktywnionej w par. 6.12.10), można wybrać, które informacje załadować (Rys. 327).
- 3 Sprawdzić **Ustawienia zabiegu** na Rys. 328; w razie konieczności zmienić je.
- 4 Wybrać  i nacisnąć **OK** w celu przejścia do jazdy.
- 5 Wykonać zabieg (Rys. 329).

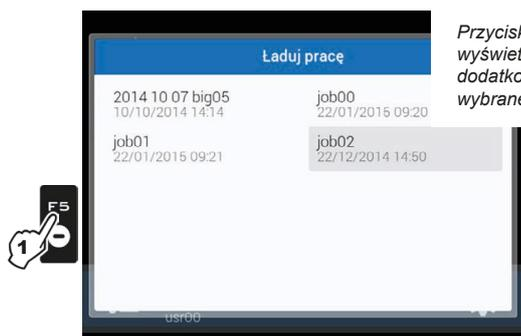

Przycisk **F1** umożliwia wyświetlenie informacji dodatkowych do wybranego pliku.



Przykład:

job06
17/03/2015 15:03

job06

Początek cyklu pracy: 22/12/2014 12:12
Ostatni cykl pracy: 22/12/2014 14:50
Użytkownik: usr03
Przyrząd: mac02 (seletronEcuSprayer)
Strefa zaaplikowana: 72.51 ha
Ilość rozdana: 8976.1 l
Dysze: ISO 01

Rys. 326



Na tej stronie możesz uaktywnić lub wyłączyć informacje zapisane podczas ostatniego zapisywania ( Dana aktywna,  Dana nieaktywna).

- Wybrać pojedynczo dane zaproponowane w spisie i przystąpić do ustawienia:
- **Strefa zaaplikowana** gdy wyłączysz tę daną, zostanie wyzerowany również odpowiedni licznik.
- **Obwód** gdy wyłączysz tę daną, zostanie wyzerowany również licznik obliczonej strefy.
- **Linie odniesienia**
- **Punkty orientacyjne**
- **Dane pracy** gdy wyłączysz tę daną, zostaną wyzerowane wszystkie liczniki; przy załadowaniu cyklu pracy zostaną zapisane nowa data i godzina rozpoczęcia zabiegu.
- Wybrać **Rozpoczęcie pracy...** i nacisnąć **OK** w celu przejścia do **Ustawienia zabiegu**.

Rys. 327



Rys. 328



Rys. 329

CIĄG DALSZY „F6 Info / Alarmy” na stronie 92 >>>



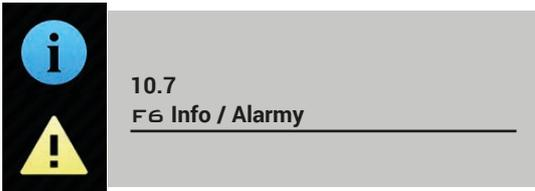

Wyświetla informacje / alarmy cyklu pracy.

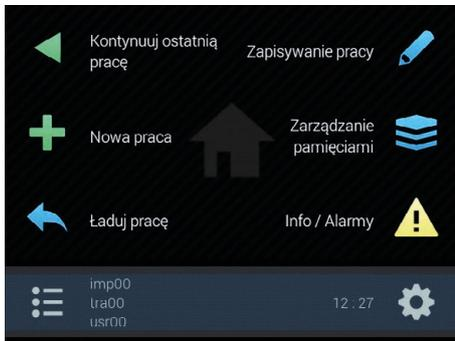

Rys. 330

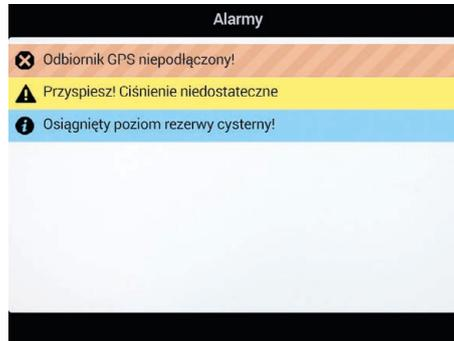

Rys. 331

1 Nacisnąć **F6** w celu wyświetlenia menu **Info / Alarmy** (Rys. 331). Ta strona podsumowuje aktywne powiadomienia dla operatora, podzielone, według znaczenia, na **Alarmy krytyczne**, **Alarmy niskiego priorytetu** i **Info**.

WWW.ROLTRONIK.PL

11 MENU PRACY

Aby uzyskać dostęp do menu cyklu pracy, naciśnij przycisk MENU. Naciśnięcie klawisza z boku aktywuje odpowiednią funkcję.
UWAGA: pozycja funkcji jest zmienna, a więc także odpowiedni klawisz.

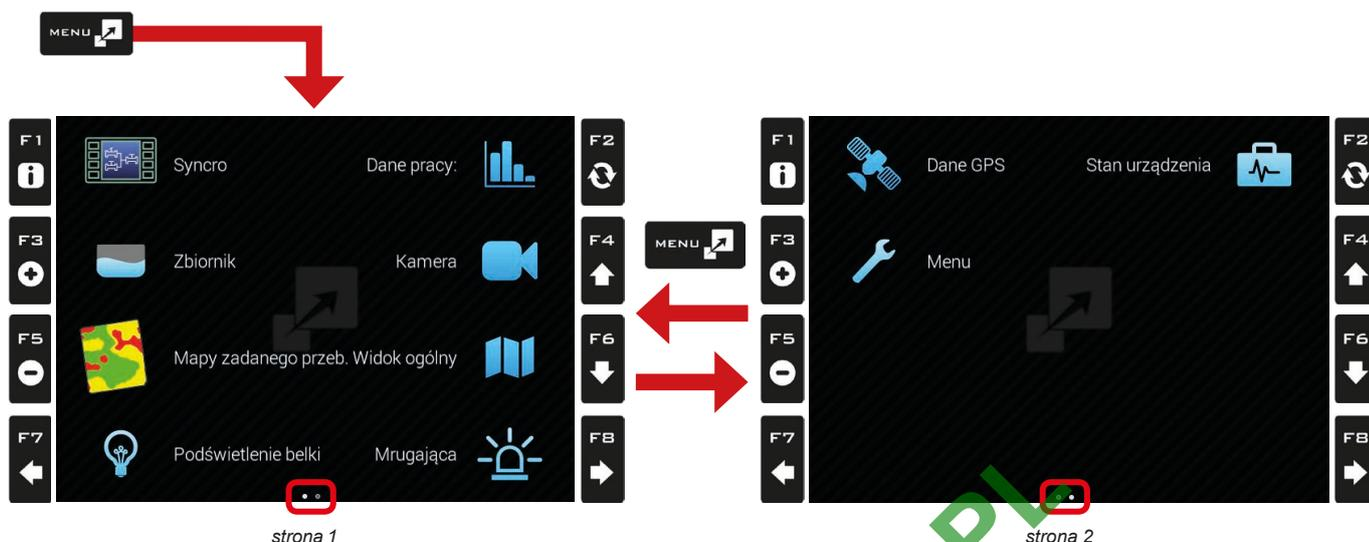

Poniższa tabela podsumowuje wszystkie pozycje. Jeśli jest więcej stron, należy naciskać raz za razem klawisz MENU aby je przewinąć.

Par.	Icon	Function Name	Description
11.1		Syncro	Wyświetla ekran kontroli obwodów pomocniczych (zdalne połączenie z Syncro).
11.2		Zbiornik	Zarządzanie napełnianiem cysterny
11.3		Mapy zadanego przeb.	Widok ogólny mapy recepturowej w użyciu
11.4		Podświetlenie belki	Włącza / wyłącza oświetlenie belki
11.5		Dane pracy	Wyświetla dane robocze
11.7		Kamera	Wyświetla obrazy podłączonych kamer
11.8		Widok ogólny	Widok ogólny pola podczas zabiegu
11.9		Mrugająca	Włącza / wyłącza migającą lampę na traktorze

Par.	Icon	Function Name	Description
11.10		Dane GPS	Wyświetla dane GPS
11.11		Menu	Menu ustawień roboczych
11.12		Stan urządzenia	Kontrola działania urządzenia

F1 Wprowadza wybrany znak

F2 Kasuje wybrany znak

F7 F8 Przesuw (LW / PR)

F4 F6 Przesuw (GÓRA / DÓŁ)

Wzrost / Zmniejszenie danych

OK Zatwierdź dostęp lub zmianę danej

ESC Wychodzi z funkcji lub ze zmiany danej

Par. 1.4



11.1
Syncro

Wyświetla ekran kontroli obwodów pomocniczych (zdalne połączenie z Syncro).



To menu jest widoczne TYLKO JEŚLI połączenie z Syncro jest odpowiednio skonfigurowane (par. 6.5). Instrukcje dotyczące instalacji i użytkowania urządzenia są załączone do produktu.

1 Nacisnąć klawisz **MENU**.

2 Nacisnąć klawisz z boku menu **Syncro**.

Ta strona pozwala na sterowanie komputerem Syncro z monitorów Bravo 400S, Delta 80 lub Ninja. Obsługa klawiszy jest taka sama.

Niezbędne jest urządzenie z ECU IBX100; należy zapoznać się z odpowiednią instrukcją montażu.

Ustawienia systemu można konfigurować TYLKO z Syncro.

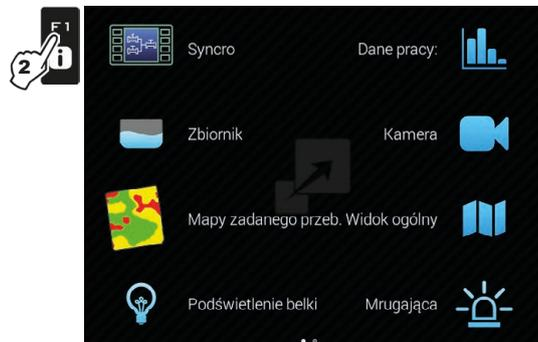

Rys. 332

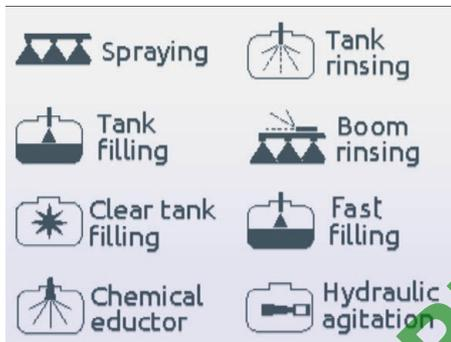

Rys. 333

WWW.ROLTRONIK.PL

F1 Wprowadza
wybrany
znak

F2 Kasuje
wybrany
znak

F7 **FB** Przesuw
(LW / PR)

F4 **F6** Przesuw
(GÓRA / DÓŁ)

Wzrost /
Zmniejszenie
danych

OK Zatwierdź
dostęp lub
zmianę danej

Esc Wychodzi z
funkcji lub ze
zmiany danej



Par.
1.4

11.2
Zbiornik

Zarządza napełnianiem cysterny.
Zarządzanie zmienia się w zależności do urządzenia ustawionego do odczytu poziomu cysterny (ustawienia podstawowe, rozdz. 4).

- 1 Nacisnąć klawisz **MENU**.
- 2 Nacisnąć klawisz z boku menu **Zbiornik**.

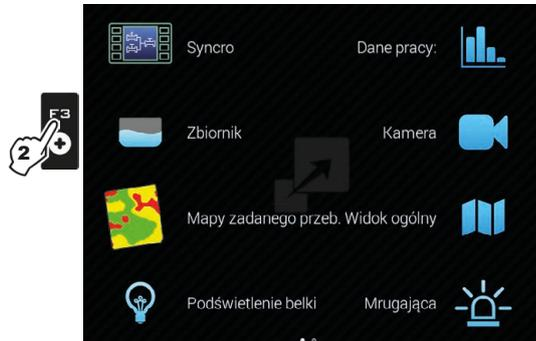

Rys. 334

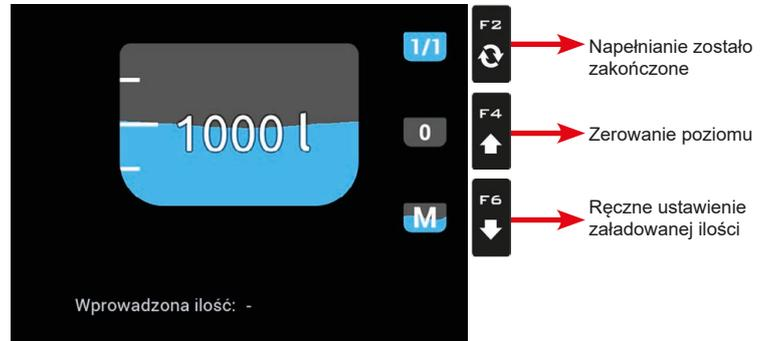

Rys. 335

• **ŹRÓDŁO POZIOMU CYSTERNY: CZUJNIK POZIOMU CYSTERNY**

Komputer wyświetla rzeczywistą ilość cieczy znajdującą się w cysternie, namierzoną przez czujnik poziomu.

• **ŹRÓDŁO POZIOMU CYSTERNY: RĘCZNY / PRZEPLYWOMIERZ NAPEŁNIANIA**

Komputer oblicza ilość cieczy znajdującą się w cysternie (używając danych roboczych), i pozwala na uaktywnienie różnych procedur ręcznych:

- Napełnianie zakończone, w zależności od pojemności cysterny (Rys. 336)
- Zerowanie poziomu (Rys. 337)
- Ręczne ustawienie załadowanej ilości (Rys. 338)

NAPEŁNIANIE CYSTERNY

Rys. 336

Nacisnąć **F2** w celu doprowadzenia cysterny do maksymalnego poziomu. Wyświetlacz pokaże pełną cysternę: pojemność została ustawiona podczas programowania zaawansowanego (par. 6.4.12).

ZEROWANIE POZIOMU

Rys. 337

Nacisnąć **F4** w celu doprowadzenia poziomu cysterny do zera. Wyświetlacz pokazuje pustą cysternę.

RĘCZNE USTAWIENIE ZAŁADOWANEJ ILOŚCI

Rys. 338

- Nacisnąć **F6** w celu ustawienia ilości cieczy załadowanej do cysterny.
- Ustawić wartość i zatwierdzić daną.

Wyświetlacz pokaże osiągnięty poziom cysterny.

Nie jest możliwe ustawienie wartości przekraczających pojemność cysterny.

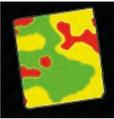

11.3
Mapy zadanego przeb.

Widok ogólny mapy recepturowej w użyciu

1 Nacisnąć klawisz **MENU**.

2 Nacisnąć klawisz z boku menu **Mapy zadanego przeb.**

Na tej stronie można wyświetlić dane mapy recepturowej podczas zabiegu i sprawdzić pozycję maszyny w stosunku do mapy.



Rys. 339

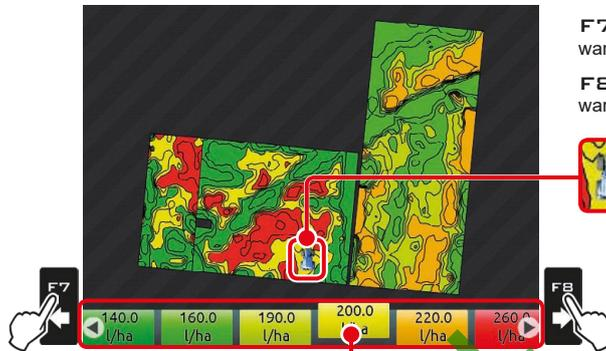

Rys. 340

F7 Przesuwa w LEWO wartości dozowania.

F8 Przesuwa w PRAWO wartości dozowania.



Pozycja maszyny

Legenda wartości dozowania:

podkreślona ramka wskazuje odpowiednie dozowanie przy aktualnej pozycji maszyny

WWW.ROLTRONIK.PL

F1 Wprowadza wybrany znak

F2 Kasuje wybrany znak

F7 **F8** Przesuw (LW / PR)

F4 **F6** Przesuw (GÓRA / DÓŁ)

Wzrost / Zmniejszenie danych

OK Zatwierdź dostęp lub zmianę danej

Esc Wychodzi z funkcji lub ze zmiany danej



Par. 1.4



11.4 Podświetlenie belki

Włącza / wyłącza oświetlenie belki

- 1 Nacisnąć klawisz **MENU**.
- 2 Nacisnąć klawisz z boku menu **Oświetlenie belki**.



WWW.ROLTRONIK.PL

F1 Wprowadza
wybrany
znak

F2 Kasuje
wybrany
znak

F7 **F8** Przesuw
◀ ▶
(LW / PR)

F4 **F6** Przesuw
↑ ↓
(GÓRA / DÓŁ)

Wzrost /
Zmniejszenie
danych

OK Zatwierdź
dostęp lub
zmianę danej

ESC Wychodzi z
funkcji lub ze
zmiany danej



Par.
1.4



11.5 Dane pracy

Wyświetla dane robocze

- 1 Nacisnąć klawisz **MENU**.
- 2 Nacisnąć klawisz z boku menu , aby wyświetlić dane robocze.
- 3 Nacisnąć **F4 / F6** w celu przewinięcia danych.



Rys. 342



Rys. 343

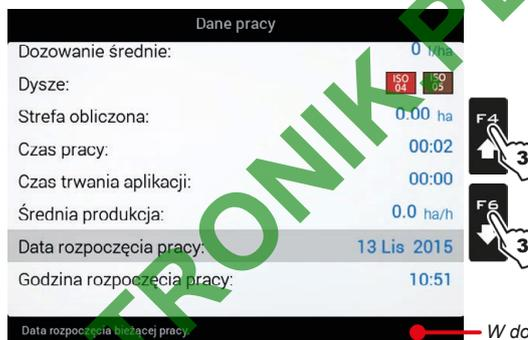

Rys. 344

W dolnej części displaya wyświetlany jest opis wybranego powiadomienia.

WWW.ROLTRONIK.PL

F1 Wprowadza wybrany znak

F2 Kasuje wybrany znak

F7 **F8** Przesuw (LW / PR)

F4 **F6** Przesuw (GÓRA / DÓŁ)

Wzrost / Zmniejszenie danych

OK Zatwierdź dostęp lub zmianę danej

Esc Wychodzi z funkcji lub ze zmiany danej



Par. 1.4

11.6
Dane pracy

Wyświetla dane robocze

- 1 Nacisnąć klawisz **MENU**.
- 2 Nacisnąć klawisz z boku menu , aby wyświetlić dane robocze.
- 3 Nacisnąć **F4 / F6** w celu przewinięcia danych.



Rys. 345



Dane pracy	
Strefa zaaplikowana:	0.00 ha
Ilość rozdana:	0 l
Dozowanie średnie:	0 l/ha
Dysze:	ISO 01
Strefa obliczona:	0.00 ha
Czas pracy:	00:02
Czas trwania aplikacji:	00:00
Średnia produkcja:	0.0 ha/h
Całkowita strefa zaaplikowana podczas bieżącej pracy	

Rys. 346

Dane pracy	
Dozowanie średnie:	0 l/ha
Dysze:	ISO 01
Strefa obliczona:	0.00 ha
Czas pracy:	00:02
Czas trwania aplikacji:	00:00
Średnia produkcja:	0.0 ha/h
Data rozpoczęcia pracy:	13 Lis 2015
Godzina rozpoczęcia pracy:	10:51
Data rozpoczęcia bieżącej pracy	

Rys. 347

W dolnej części displaya wyświetlany jest opis wybranego powiadomienia.

F1 Wprowadza
wybrany
znak

F2 Kasuje
wybrany
znak

F7 F8 Przesuw
← →
(LW / PR)

F4 F6 Przesuw
↑ ↓
(GÓRA / DÓŁ)

Wzrost /
Zmniejszenie
danych

OK Zatwierdź
dostęp lub
zmianę danej

ESC Wychodzi z
funkcji lub ze
zmiany danej



Par.
1.4



11.7
Kamera

Wyświetla obrazy podłączonych kamer

1 Nacisnąć klawisz **MENU**.

2 Nacisnąć klawisz z boku menu **Kamera**.

Dzięki podłączeniu jednej lub dwóch kamer, można skontrolować strefy pracy i w tym samym czasie wyświetlić dane zabiegu.



Uaktywnić wyświetlenie kamer podczas programowania zaawansowanego (par. 6.10.1).



Rys. 348

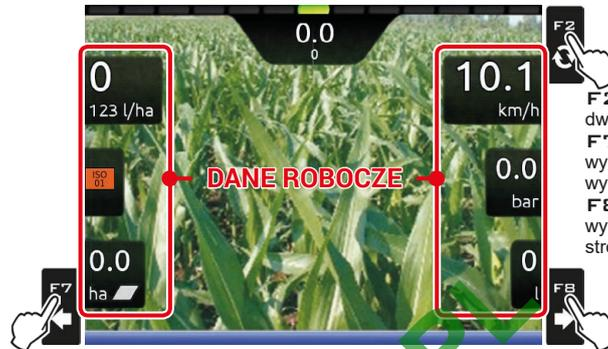

Rys. 349

F2 Przełącza wyświetlanie z dwóch kamer

F7 Wybiera dane robocze wyświetlone z LEWEJ strony wyświetlacza.

FB Wybiera dane robocze wyświetlone z PRAWYJ strony wyświetlacza.

WWW.ROLTRONIK.PL

F1 Wprowadza wybrany znak

F2 Kasuje wybrany znak

F7 **FB** Przesuw (LW / PR)

F4 **F6** Przesuw (GÓRA / DÓŁ)

Wzrost / Zmniejszenie danych

OK Zatwierdź dostęp lub zmianę danej

Esc Wychodzi z funkcji lub ze zmiany danej



Par. 1.4



11.8
Widok ogólny

Widok ogólny pola podczas zabiegu

- 1 Naciśnięć klawisz **MENU**.
- 2 Naciśnięć klawisz z boku menu **Widok ogólny**.



Rys. 350

WSKAŹNIKI I PUNKTY ORIENTACYJNE NA POLU

Punkt przerywania cyklu pracy, wprowadzony za pomocą funkcji „PRZERWA” (par. 13.3.1)
Na stronie NIE jest możliwe oznaczenie lub zmodyfikowanie tego punktu.

Strefa zawierająca się w obwodzie pola (funkcja „STREFA”, (par. 13.4)

Strefa poza obwodem pola (patrz funkcja „STREFA”)

Pozycja maszyny

Strefa użyta/

Skala

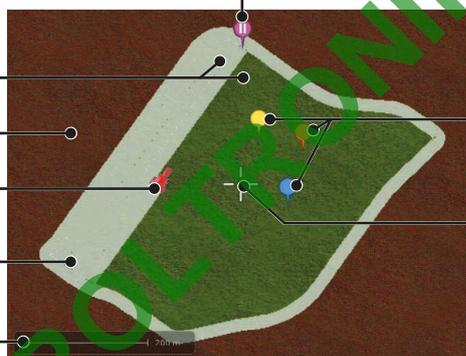

Ogólne punkty orientacyjne

Kursor

Regulacja zoom na displayu :
 F3 (+) zwiększa,
 F5 (-) zmniejsza

Wskazuje pozycję maszyny gdy znajduje się poza wyświetloną strefą

Rys. 351

CIĄG DALSZY

F1 Wprowadza wybrany znak

F2 Kasuje wybrany znak

F7 **F8** Przesuw (LW / PR)

F4 **F6** Przesuw (GÓRA / DÓŁ)

Wzrost / Zmniejszenie danych

OK Zatwierdź dostęp lub zmianę danej

Esc Wychodzi z funkcji lub ze zmiany danej



ZNAKOWANIE PUNKTÓW ORIENTACYJNYCH



Rys. 352



Punkty orientacyjne ogólne mogą być zapisane za pomocą tej procedury lub za pomocą specjalnej funkcji (par. 13.3.2).
Może być zaznaczonych więcej punktów.

Na tej stronie można zapisać punkt pola również jeżeli ciągnik znajduje się w innej pozycji.

1 Na widoku ogólnym pola (Rys. 352) nacisnąć klawisz **OK**.

Wyświetla się kursor **A**.

2 Nacisnąć **F4 / F6 / F7 / FB** w celu przestawienia kursora do punktu do oznaczenia.

3 Nacisnąć **OK** (Rys. 353).

4 Nacisnąć **F7 / FB** w celu wybrania typu znacznika.

5 Nacisnąć **OK** w celu zatwierdzenia (Rys. 354).

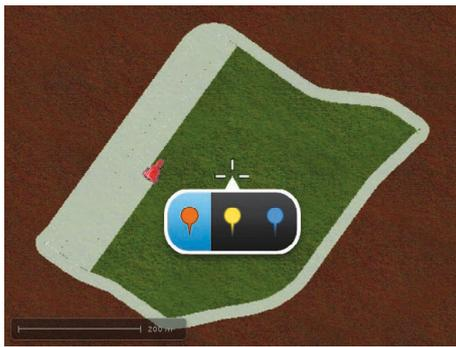

Rys. 353



Rys. 354

USUWANIE PUNKTÓW ORIENTACYJNYCH

1 Na widoku ogólnym pola (Rys. 355) nacisnąć klawisz **OK**. Wyświetla się kursor **A**.

2 Nacisnąć **F4 / F6 / F7 / FB** w celu przestawienia kursora w pobliże lub nad zaznaczony punkt; gdy punkt jest wybrany, wyświetli się symbol **★** na środku kursora.

3 Nacisnąć dwa razy **OK** w celu usunięcia (Rys. 356) / **ESC** w celu anulowania.



Rys. 355



Rys. 356

F1 Wprowadza wybrany znak

F2 Kasuje wybrany znak

F7 / FB Przesuw (LW / PR)

F4 / F6 Przesuw (GÓRA / DÓŁ)

Wzrost / Zmniejszenie danych

OK Zatwierdź dostęp lub zmianę danej

ESC Wychodzi z funkcji lub ze zmiany danej



Par. 1.4



11.9
Mrugająca

Włącza / wyłącza migającą lampę na traktorze

- 1 Nacisnąć klawisz **MENU**.
- 2 Nacisnąć klawisz z boku menu **Lampa migająca**.



WWW.ROLTRONIK.PL



11.10
Dane GPS

Wyświetla dane GPS

- 1 Nacisnąć klawisz **MENU**.
- 2 Nacisnąć klawisz z boku menu **Dane GPS**.
Ta strona wyświetla dane przekazane do odbiornika GPS.

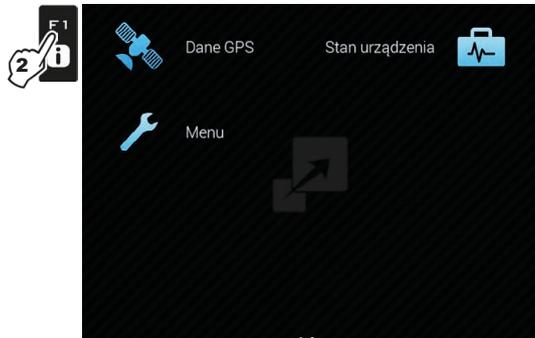

Rys. 358

Dane GPS	
Szerokość geograficzna:	0.00000000 °
Długość geograficzna:	0.00000000 °
Wysokość geograficzna:	0 m
Wiek DGPS:	0 sec
Ilość satelitów:	0.0
HDOP:	0.0
Przechyl boczny:	0
Przechyl wzdłużny:	0
Szerokość geograficzna odnosząca się do aktualnej pozycji maszyny.	

Aktywne tylko dla odbiornika GPS model Smart-Ag Tilt i Smart 6T (odn. Kat. ogólny ARAG)

W dolnej części displaya wyświetlany jest opis wybranego powiadomienia.

Rys. 359

WWW.ROLTRONIK.PL

F1 Wprowadza wybrany znak

F2 Kasuje wybrany znak

F7 **FB** Przesuw (LW / PR)

F4 **F6** Przesuw (GÓRA / DÓŁ)

Wzrost / Zmniejszenie danych

OK Zatwierdź dostęp lub zmianę danej

Esc Wychodzi z funkcji lub ze zmiany danej



Par. 1.4



11.11
Menu

Menu ustawień roboczych

- 1 Nacisnąć klawisz **MENU**.
- 2 Nacisnąć klawisz z boku menu **Menu ustawień**.

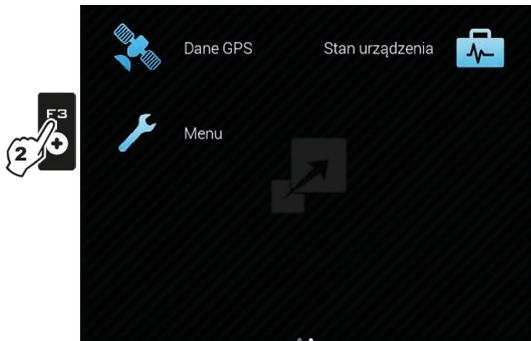

Rys. 360

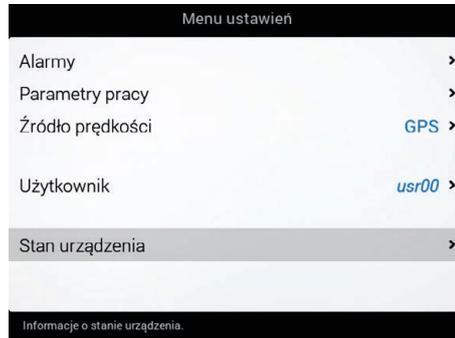

Rys. 361

Na tej stronie ma się bezpośredni dostęp do niektórych menu, użytecznych podczas cyklu pracy:

- **Alarmy** (par. 6.4.13).
- **Parametry pracy** (par. 6.4.14).
- **Źródło prędkości** (par. 11.11.1).
- **Użytkownik** (par. 6.12).
- **Stan urządzenia** (par. 11.12).

11.11.1 Źródło prędkości

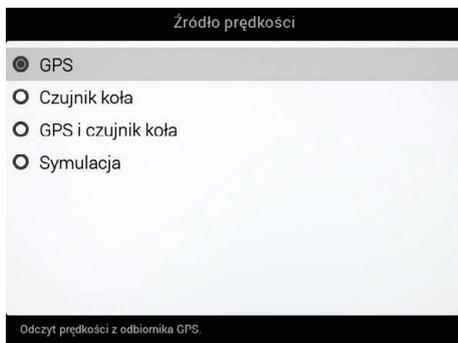

Rys. 362

Pozwala na wybranie źródła do obliczania prędkości. Dostępne opcje:

• **GPS**

Informacje, które dotyczą prędkości zazwyczaj są odbierane przez GPS, podłączony bezpośrednio do monitora.

• **Czujnika koła**

Gdy jest uaktywniona ta opcja, prędkość jest obliczana z impulsami, które pochodzą z czujnika prędkości zainstalowanego na kole.

UWAGA: informacje odnoszące się do jazdy oraz wszystkie funkcje dodatkowe (obliczanie strefy, wyrównanie itp.) są wyłączone.

Stała koła musi być ustawiona w fazie programowania (par. 6.4.10).

• **GPS i czujnik koła**

Gdy jest uaktywniona ta funkcja, monitor używa obu źródeł:

- informacje dotyczące jazdy i funkcje akcesoryjne są aktywne dzięki danym pochodzącym z GPS;
- dystrybucja jest regulowana (par. 9.4) z prędkością odczytywaną przez czujnik koła.

• **Symulacja**

Pozwala na uaktywnienie symulacji prędkości, która pozwala na przeprowadzenie prób regulacji również przy włączonej maszynie.



Rys. 363

**PRĘDKOŚĆ
SYMULACJI**

Zmienia prędkość symulacji (DEF 6.0 km/h - 3.7 MPH):
F3 (+) zwiększa, F5 (-) zmniejsza

UWAGA: informacje odnoszące się do jazdy oraz wszystkie funkcje dodatkowe (obliczanie strefy, wyrównanie itp.) są wyłączone.

F1 Wprowadza wybrany znak

F2 Kasuje wybrany znak

F7 F8 Przesuw (LW / PR)

F4 F6 Przesuw (GÓRA / DÓŁ)

Wzrost / Zmniejszenie danych

OK Zatwierdź dostęp lub zmianę danej

ESC Wychodzi z funkcji lub ze zmiany danej





**11.12
Stan urządzenia**

Pozwala na sprawdzenie prawidłowego działania monitora: na wyświetlaczu pojawi się opis wybranej pozycji.



Pozycje wyświetlane w niniejszym menu są przeznaczone TYLKO DO ODCZYTU; są zależne od przeprowadzonych ustawień podstawowych (rozdz. 4).

- 1 Nacisnąć klawisz **MENU**.
- 2 Nacisnąć klawisz z boku menu **Stan urządzenia**.

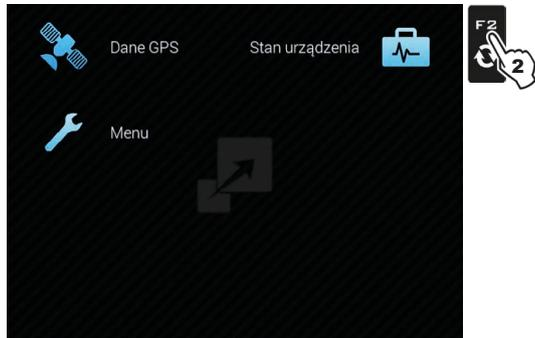

Rys. 366



LICZNIKI WYNIKÓW URZĄDZENIA

Stan urządzenia	
Liczniki wyników urządzenia	
Strefa zaaplikowana:	3 ha
Czas trwania aplikacji:	0 h
System Seletron	
Stan systemu Seletron	>
Sygnały zewnętrzne	
BLC	>
Czujnik ciśnienia:	0.00 mPa
Strefa całkowita zaaplikowana przez urządzenie.	

Rys. 364

Umożliwia skonsultowanie całkowitych danych zabiegów, dotyczących zaaplikowanego obszaru oraz czasu pracy.

CIĄG DALSZY „SYSTEM SELETRON” na stronie 107 >>>



LICZNIKI WYNIKÓW URZĄDZENIA

Stan urządzenia	
Liczniki wyników urządzenia	
Strefa zaaplikowana:	3 ha
Czas trwania aplikacji:	0 h
Sygnały zewnętrzne	
Czujnik ciśnienia:	0.000 mPa
Przepływomierz:	0.0 Hz
Przepływomierz napełniania:	0.0 Hz
Obrotomierz:	0.0 Hz
Strefa całkowita zaaplikowana przez urządzenie.	

Rys. 365

Umożliwia skonsultowanie całkowitych danych zabiegów, dotyczących zaaplikowanego obszaru oraz czasu pracy.

CIĄG DALSZY „SYGNAŁY ZEWNĘTRZNE” na stronie 108 >>>

F1 Wprowadza wybrany znak

F2 Kasuje wybrany znak

F7 **FB** Przesuw (LW / PR)

F4 **F6** Przesuw (GÓRA / DÓŁ)

Wzrost / Zmniejszenie danych

OK Zatwierdź dostęp lub zmianę danej

Esc Wychodzi z funkcji lub ze zmiany danej



Par. 1.4

SYSTEM SELETRON

• Stan systemu Seletron

To menu ma dwie główne funkcje:

• **INSTALACJA**

Pozwala na konsultację stanu postępowania podczas procedury rozpoznawania Seletron (rozdz. 12 Podłączenie Seletron).

• **DIAGNOSTYKA**

Sprawdza stan podłączenia poszczególnych Seletron.



WYKONAĆ OBIE PROCEDURY Z WŁĄCZONYM SILNIKIEM.

DIAGNOSTYKA PODŁĄCZENIA SELETRON

Legenda kolorów:

- Prawidłowe działanie.
- Seletron nie odpowiada.
- Błąd zasilania w Seletron: napięcie zasilania poniżej dozwolonej granicy.

Ze strony Rys. 367 możliwe jest wyświetlenie odnośnego numeru.

Stan systemu Seletron									
1	2	3	4	5	6	7	8	9	10
11	12	13	14	15	16	17	18	19	20
21	22	23	24	25	26	27	28	29	30
31	32	33	34	35	36	37	38	39	40

Monitor seletron discovery.



W razie konieczności możliwe jest powtórzenie procedury rozpoznawania Seletron: **PRZED PONOWNYM URUCHOMIENIEM PROCEDURY, KONIECZNE JEST USUNIĘCIE PRYZNANYCH WCZEŚNIEJ NUMERÓW.**

Użyć funkcji Usunięcie numerów identyfikacyjnych (par. 6.4.15).

Rys. 367

CIĄG DALSZY „SYGNAŁY ZEWNĘTRZNE” na stronie 108 >>>

WWW.ROLTRON.PL

F1 Wprowadza wybrany znak

F2 Kasuje wybrany znak

F7 **F8** Przesuw (LW / PR)

F4 **F6** Przesuw (GÓRA / DÓŁ)

Wzrost / Zmniejszenie danych

OK Zatwierdź dostęp lub zmianę danej

ESC Wychodzi z funkcji lub ze zmiany danej



Par. 1.4

SYGNAŁY ZEWNĘTRZNE

Sygnały zewnętrzne

Czujnik ciśnienia:	0.01 mA
Przepływomierz:	0.00 Hz
Przepływomierz napelniania:	0.00 Hz
Obrotomierz:	0.00 Hz
Czujnika koła:	0.00 Hz
Sterowanie zewnętrzne:	On

Monitor namierza częstotliwość i prąd wytwarzany przez każdy czujnik na instalacji.

Rys. 368

Stan urządzenia

Obrotomierz:	0.00 Hz
Czujnika koła:	0.00 Hz
Czujnik poziomu cysterny:	0.00 mA
Sterowanie zewnętrzne:	On
Kierunek jazdy:	Do przodu
Panel sterowania sekcjami:	
Panel przełączników hydraulicznych:	

Monitor wyświetla status głównego zewnętrznego sterowania w celu uruchomienia zabiegu.

Monitor namierza kierunek ruchu.

Monitor wyświetla stan przełączników (zawory sekcyjne i/lub zawory hydrauliczne), jeżeli są podłączone panele przełączające.

Rys. 369

Stan urządzenia

Czujnik poziomu cysterny:	0.00 mA
Sterowanie zewnętrzne:	On
Kierunek jazdy:	Do przodu
Stan joysticka	

Monitor wyświetla stan przycisków joysticka Explorer (jeżeli jest podłączony).

Rys. 370

WERSJE FIRMWARE

Firmware versions

Wersja monitora:	Bravo400S 3.4.1
Data oprogramowania monitora:	2017-03-23 14:09 +0100
Build hash:	f827 14e3 684e
Wersja OS:	1.32.0-R
Wersja BOOT:	1.17.0-R
Tablica przełączników:	V2.02
IBX100-Sprayer:	V3.4.0
IBX100-Hydraulic:	V2.1.0
IBX100-Hydraulic S/N:	381016

Monitor wyświetla wersje firmware.

Numer seryjny jednostki sterowania hydraulicznego (jeśli jest podłączona).

Rys. 371



DANE ZASILANIA

Dane zasilania

Napięcie baterii wewn.	4.15 V
Wydajność baterii wewn.:	95 %
Napięcie zasilania:	11.24 V
Prąd linii belki 1:	0.00 A
Prąd linii belki 2:	2.66 A

Monitor sprawdza stan zasilania.

Rys. 372



DANE ZASILANIA

Dane zasilania

Napięcie baterii wewn.	4.17 V
Wydajność baterii wewn.:	95 %
Napięcie zasilania:	11.24 V
Prąd linii czujników i zaworów zmotoryz.:	2.59 A

Monitor sprawdza stan zasilania.

Rys. 373

STATUS PAMIĘCI

Stan urządzenia

Napięcie baterii wewn.	4.16 V
Wydajność baterii wewn.:	95 %
Napięcie zasilania:	11.22 V
Prąd linii belki 1:	0.00 A
Prąd linii belki 2:	2.63 A

◆ Odsetek pamięci wykorzystywany przez system do pracy w toku.

Status pamięci

Użycie Pamięci:	0 %
-----------------	-----

Procent użytej pamięci.

Rys. 374



12 PODŁĄCZENIE SELETRON

POSTĘPOWAĆ ZGODNIE I UWAŻNIE Z INSTRUKCJAMI PODANYMI W NINIEJSZYM ROZDZIALE. BŁĘDY PODCZAS ROZPOZNAWANIA / WYMIANY SELETRON MOGĄ SPOWODOWAĆ WSTRZYMANIE FUNKCJONOWANIA SYSTEMU.

PRZED ROZPOCZĘCIEM PODŁĄCZANIA SPRAWDŹ CZY SŁYCHAĆ SYGNAŁY DŹWIĘKOWE Z MONITORA W KABINIE (OTWARTE DRZWI ITP.).

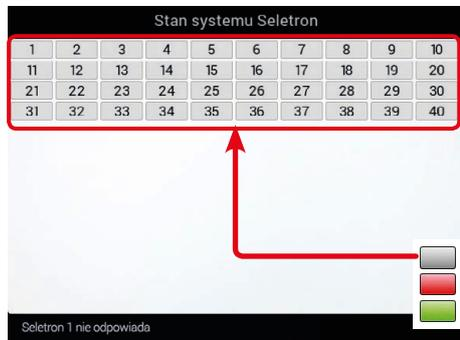

- Wejść do menu **Stan urządzenia > Stan systemu Seletron** na monitorze (par 11.12).
- Upewnić się czy **WSZYSTKIE SELETRON SĄ ROZŁĄCZONE**: na wyświetlaczu muszą być przedstawione wyłącznie za pomocą symboli jak na Rys. 375.

Rys. 375

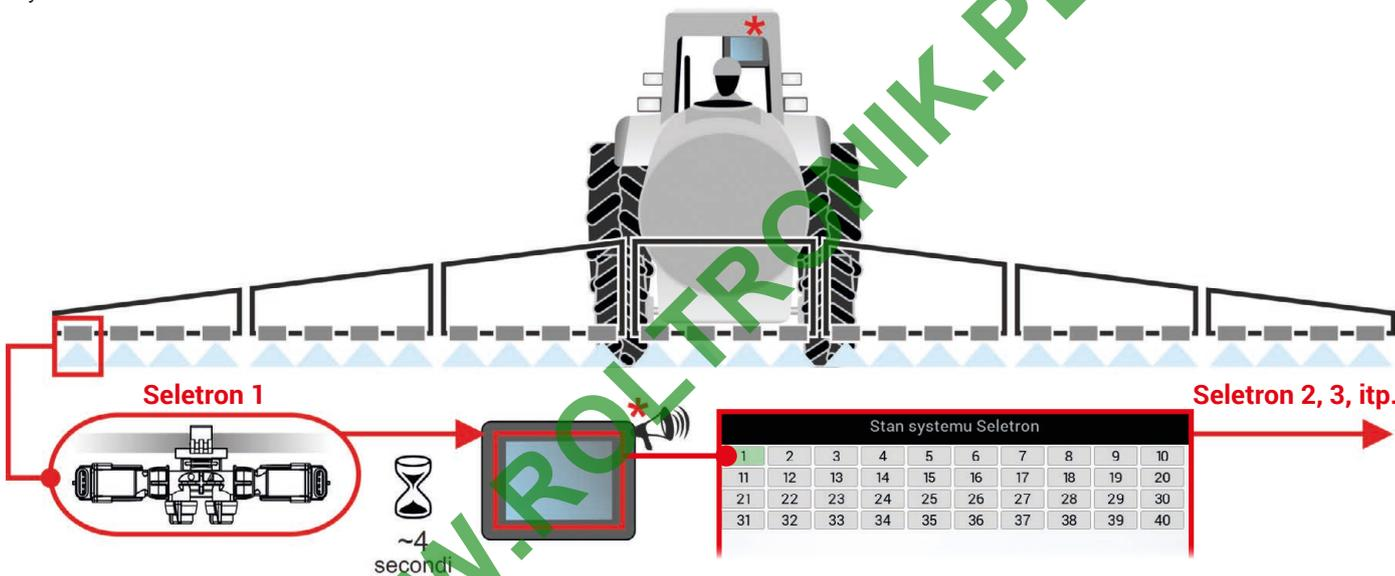

PRZED PODŁĄCZENIEM KAŻDEGO SELETRON UPEWNIĆ SIĘ CZY TEN POPRZEDNI ZOSTAŁ ROZPOZNANY, czy włączył się sygnał dźwiękowy i wyświetlił odpowiedni zielony symbol.

W przypadku błędów w fazie rozpoznawania (wyświetlacz wyświetla symbol) , należy usunąć wszystkie numery identyfikacyjne i powtórzyć procedurę od początku (par. 6.4.15, Usunięcie numerów identyfikacyjnych).

Rys. 376

- Podłączyć pierwszy Seletron.

Seletron nr. 1 jest tym pierwszym z lewej strony patrząc na belkę od tyłu (Rys. 376).

POCZĘKAĆ NA SYGNAŁ DŹWIĘKOWY, EMITOWANY PRZEZ MONITOR. POCZĘKAĆ AŻ MONITOR WYŚWIETLI ZIELONY SYMBOL, WSKAZUJĄCY PODŁĄCZONY SELETRON (RYS. 376).

- **DOPIERO TERAZ** można zainstalować kolejny Seletron.

UWAGA: SELETRON MUSZĄ BYĆ ZAINSTALOWANE W KOLEJNOŚCI OD LEWEJ DO PRAWEJ STRONY (patrząc na belkę od tyłu).

- Powtórzyć operacje podłączając kolejno wszystkie Seletron, od lewej do prawej strony aż do końca belki.

- Sekwencja podłączania w obecności specjalnych dysz:

Dysze dla „Buffer zone” (par. 7.3.1): rozpocząć od podłączenia Seletron dla „Buffer zone” umieszczonego na lewym krańcu belki, a następnie podłączyć wszystkie Seletron „normalne” w kolejności od lewej do prawej, po czym zakończyć podłączając Seletron dla „Buffer zone” umieszczony na prawym krańcu belki.

Dysze typu „Fence” (par. 7.3.2): rozpocząć od podłączenia wszystkich Seletron „normalnych” w kolejności od lewej do prawej, a następnie podłączyć Seletron typu „Fence” umieszczony na lewym krańcu belki, po czym zakończyć podłączając Seletron typu „Fence” umieszczony na prawym krańcu belki.





Rys. 377



Instrukcje montażu zaworów są załączone do produktów.
Po sprawdzeniu prawidłowego włożenia naciskać aż do zablokowania. Gdy kabel jest włożony do łącznika, Seleton jest hermetycznie szczelny.
Aby nie uszkodzić komponentów wewnętrznych, upewnić się czy w fazie używania lub mycia instalacji łączniki nie są odkryte lub źle włożone.

KOLEJNOŚĆ FAZ PODŁĄCZENIA DLA POJEDYNCZYCH I PODWÓJNYCH SELETRON

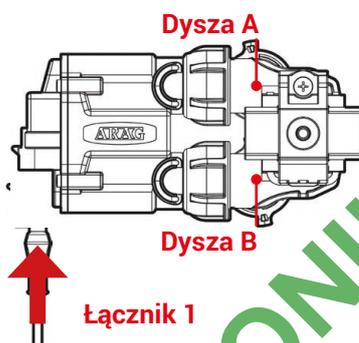

Rys. 378

Podłączyć w kolejności wszystkie Seleton, od lewej do prawej strony aż do końca belki.

KOLEJNOŚĆ FAZ PODŁĄCZENIA DLA POCZWÓRNYCH SELETRON

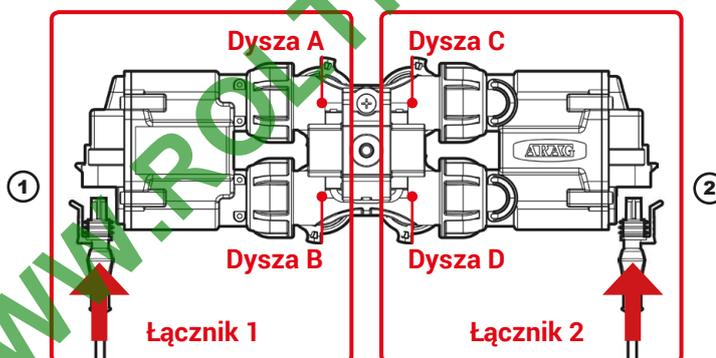

Rys. 379

- 1 Podłączyć kolejno TYLKO SELETRON OPRAW DYSZ A i B, od lewej do prawej strony aż do końca belki (łącznik 1 na Rys. 379).
- 2 Rozpocząć procedurę od początku: tym razem podłączyć SELETRON OPRAWY DYSZ C i D, od lewej do prawej strony aż do końca belki (łącznik 2).

F1 Wprowadza wybrany znak

F2 Kasuje wybrany znak

F7 F8 Przesuw (LW / PR)

F4 F6 Przesuw (GÓRA / DÓŁ)

Wzrost / Zmniejszenie danych

OK Zatwierdź dostęp lub zmianę danej

ESC Wychodzi z funkcji lub ze zmiany danej

Par. 1.4

WYMIANA SELETRON

12.1 Operacje wstępne

! W CELU UNIKNIĘCIA WYPADKÓW, OPRÓŻNIĆ CYSTERNĘ E UPEWNIAJĄC SIĘ CZY W CAŁEJ INSTALACJI NIE ZNAJDUJĄ SIĘ SUBSTANCJE CHEMICZNE.

WAŻNE: Aktywować elementy sterownicze zaworu głównego i sekcji (pozycja ON).
 Uaktywnić wszystkie dysze i wyłączyć funkcje automatyczne par. „9 Funkcje automatyczne” na stronie 73.

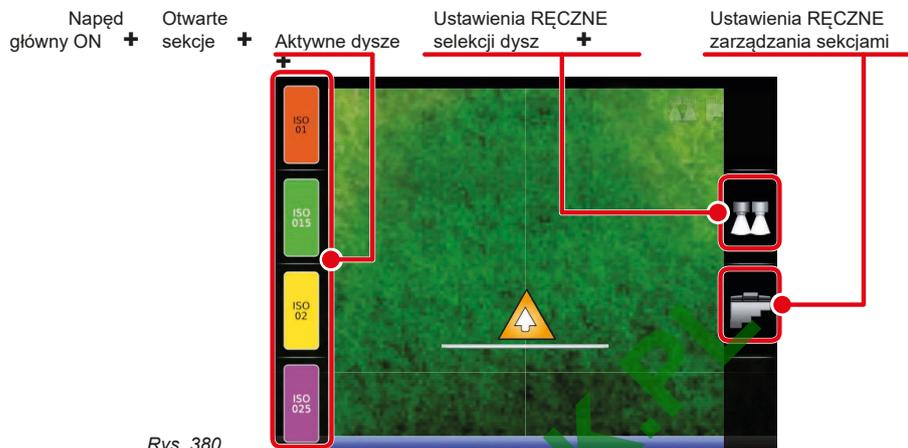

Rys. 380

12.2 Wymiana Seletron

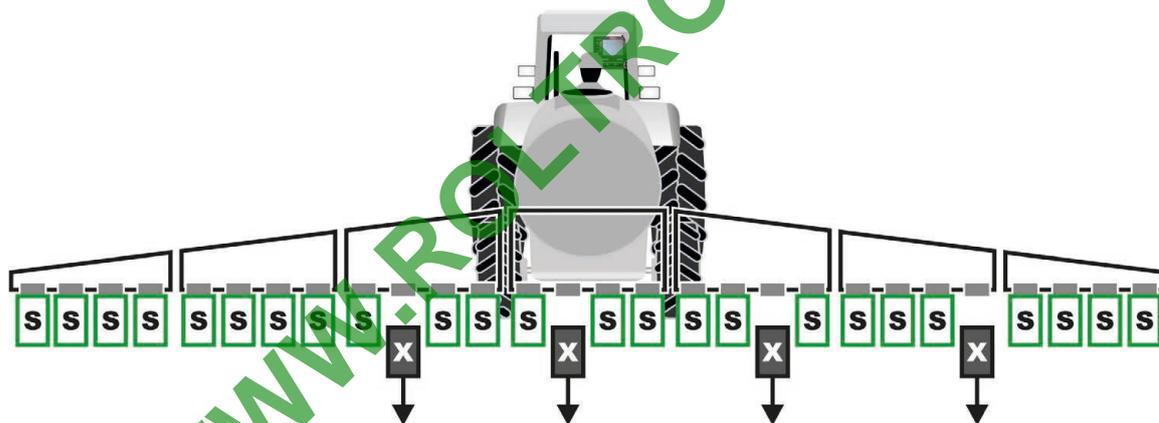

Rys. 381

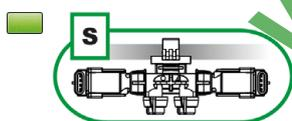

Seletron rozpoznany prawidłowo

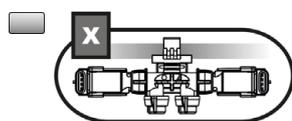

Seletron NIE rozpoznany prawidłowo

- ODŁĄCZYĆ TYLKO SELETRON NIE ROZPOZNANE PRAWIDŁOWO (X Rys. 381).

CIĄG DALSZY >>>

F1 Wprowadza wybrany znak

F2 Kasuje wybrany znak

F7, FB Przesuw (LW / PR)

F4, F6 Przesuw (GÓRA / DÓŁ)

Wzrost / Zmniejszenie danych

OK Zatwierdź dostęp lub zmianę danej

Esc Wychodzi z funkcji lub ze zmiany danej

Par. 1.4

Podłączyć nowe Seletron: * Rys. 382, W KOLEJNOŚCI OD LEWEJ DO PRAWY STRONY (patrząc na belkę od tyłu).

PO PODŁĄCZENIU SELETRON, POCZĘKAĆ OKOŁO 4 SEKUND, MONITOR WŁĄCZA SYGNAŁ DŹWIĘKOWY I WYŚWIETLA ZIELONY SYMBOL WSKAZUJĄCY PODŁĄCZONY SELETRON.
 • DOPIERO TERAZ można zainstalować kolejny Seletron.

Podczas wkręcania Seletron do odpowiednich opraw dysz, posłużyć się kluczem dynamometrycznym z momentem dokręcania równym 4.5 Nm / 40 Inch/lbs.

W przeciwnym razie, jeżeli nie posiadacie klucza dynamometrycznego, dokręcić Seletron posługując się rękoma i następnie sprawdzić czy nie przeciekają.

ARAG NIE ODPOWIADA ZA SZKODY LUB BŁĘDY FUNKCJONOWANIA SPOWODOWANE PRZEZ ZASTOSOWANIE OPRZYRZĄDOWANIA INNEGO OD TEGO PODANEGO WYŻEJ.

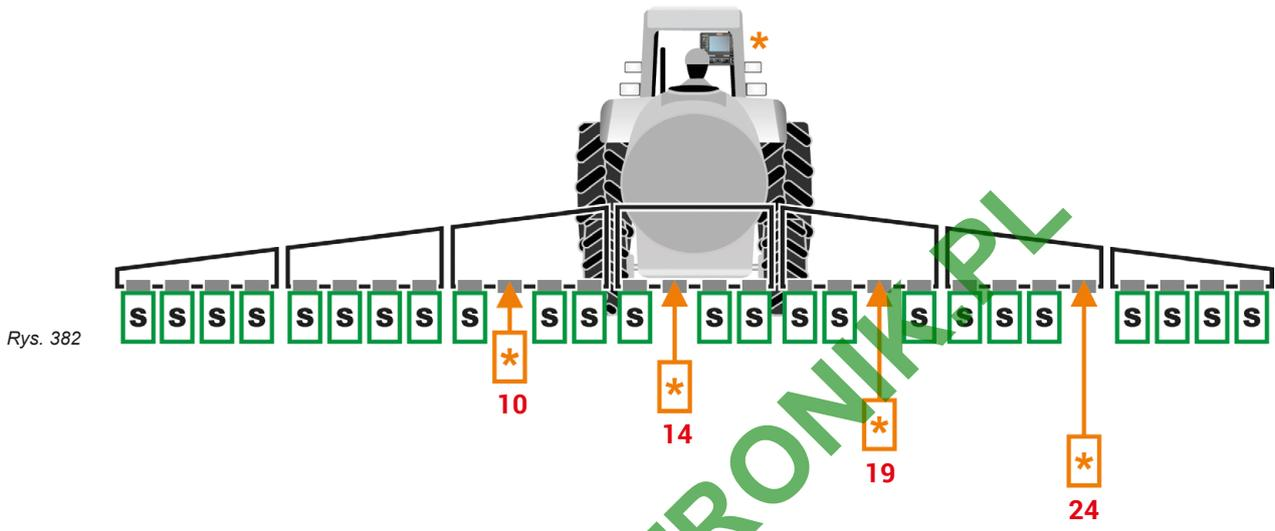

Rys. 382

Kolejność podłączenia SELETRON 10, 14, 19 e 24

Stan systemu Seletron									
1	2	3	4	5	6	7	8	9	10
11	12	13	14	15	16	17	18	19	20
21	22	23	24	25	26	27	28	29	30
31	32	33	34	35	36	37	38	39	40

Seletron 9 OK

CIĄG DALSZY „Obsługa” na stronie 62 >>>

13 FUNKCJE ROBOCZE

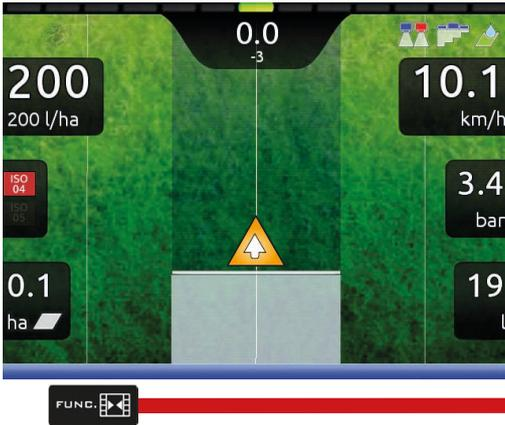

Aby wejść do funkcji pracy rozpocząć zabieg (**Nowa praca**, **Ładuj pracę**, **Kontynuuj ostatnią pracę**, rozdz. 10 Menu „Home”); na stronie jazdy nacisnąć klawisz **FUNC**. Gdy lista będzie aktywna (Rys. 383), wciśnięcie każdego przycisku uaktywni funkcję wyświetloną obok.

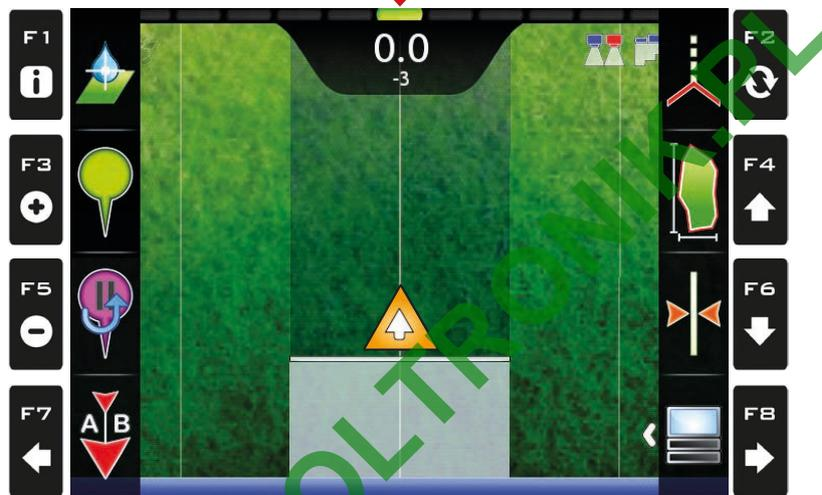

Rys. 383

Tabela reasumuje wszystkie możliwe funkcje pracy i odpowiedni klawisz funkcyjny (funkcje niedostępne są wyświetlone w szarym kolorze).

Par.	Icon	Funkcja	Par.	Icon	Funkcja
13.1		F1 Dozowanie Modyfikacja dozowania	13.2		F2 Tryb jazdy Wybór trybu jazdy
13.3		F3 Zaznacz punkty Grupuje oznakowanie większej ilości punktów:	13.4		F4 Strefa Obliczanie strefy pola
		F1 Przerwa Zapamiętanie punktu przerywania cyklu pracy	13.6		F6 Wyrównaj Wyrównanie na najbliższym rzędzie
		F5 Powrót do przerwy Wskazówki dotyczące jazdy w celu powrotu do punktu przerywania cyklu pracy.	13.8		F8 Wyświetlacz Opcje wyświetlania. Grupuje kilka funkcji:
13.7		F7 Nowy AB Utworzenie nowej ścieżki AB			F2 Aspekt ciągnika
					F4 Aspekt zabiegu
					F6 Wyśw. dzienne / nocne
					F8 Visual. Wyśw. 2D / 3D

F1 Wprowadza wybrany znak	F2 Kasuje wybrany znak	F7 F8 Przesuw (LW / PR)	F4 F6 Przesuw (GÓRA / DÓŁ)	Wzrost / Zmniejszenie danych	OK Zatwierdź dostęp lub zmianę danej	Esc Wychodzi z funkcji lub ze zmiany danej	Par. 1.4
----------------------------------	-------------------------------	---------------------------------------	--	------------------------------	---	---	-----------------



13.1 F 1 Dozowanie

Modyfikacja dozowania.



- 1 Na stronie jazdy nacisnąć klawisz **FUNC.**
- 2 Nacisnąć **F 1** w celu wykonania funkcji.
- 3 Zmienić wartość dozowania do zabiegu (Rys. 385).
- 4 Zatwierdzić daną.



Rys. 384



Rys. 385

WWW.ROLTRONIK.PL

F1 Wprowadza
wybrany
znak

F2 Kasuje
wybrany
znak

F7 **F8** Przesuw
← → (LW / PR)

F4 **F6** Przesuw
↑ ↓ (GÓRA / DÓŁ)

Wzrost /
Zmniejszenie
danych

OK Zatwierdź
dostęp lub
zmianę danej

ESC Wychodzi z
funkcji lub ze
zmiany danej



Par.
1.4

13.2 F2 Tryb jazdy

Wybór trybu jazdy.



- 1 Na stronie jazdy nacisnąć klawisz **FUNC**.
 - 2 Nacisnąć **F2** w celu wykonania funkcji.
 - 3 Wybrać tryb jazdy (Rys. 387): nacisnąć **F4** i **F6** w celu przemieszczania się między dostępnymi pozycjami.
- (**A** - Tryb prostoliniowy, **B** - Tryb krzywoliniowy, **C** - Tryb osi przegubu lub **D** - Tryb swobodnej jazdy)
- 4 Zatwierdzić wybór.



Rys. 386

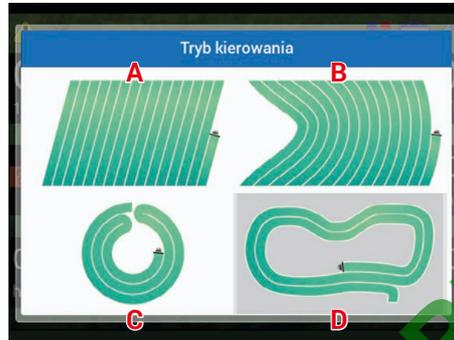

Rys. 387

A - TRYB PROSTOLINIOWY

Rys. 388

Ścieżki na wyświetlaczu, które służą jako odniesienie jazdy są dokładnie prostoliniowe, lub równoległe do linii odniesienia, która przechodzi przez zaznaczone punkty **A** i **B**. Podczas tworzenia ścieżki odniesienia, ewentualne krzywe wykonane na trasie między **A** i **B** zostaną zignorowane.

B - TRYB KRZYWOLINIOWY

Rys. 389

Rys. 390

Ścieżki na wyświetlaczu, które służą jako odniesienie jazdy przewidują ścieżki nieprostoliniowe bez zbyt wąskich krzywizn (Rys. 390). Wykonany przejazd na trasie pomiędzy **A** i **B** zostanie zapisany i monitor utworzy równoodległe ścieżki.

C - TRYB OSI PRZEGUBU

Rys. 391

Specjalny tryb do wykonania zabiegu na polu z mobilnymi osiami przegubu. Wykonany przejazd okrężny na trasie pomiędzy **A** i **B** zostanie zapisany i monitor utworzy równoodległe i współśrodkowe ścieżki.

D - TRYB SWOBODNEJ JAZDY

Rys. 392

Nie ma odniesień do jazdy na display. Operator będzie swobodnie kierował i będzie mógł sprawdzić na display całościowy oprysk strefy w rzeczywistym czasie.

F1 Wprowadza wybrany znak

F2 Kasuje wybrany znak

F7 **F8** Przesuw (LW / PR)

F4 **F6** Przesuw (GÓRA / DÓŁ)

Wzrost / Zmniejszenie danych

OK Zatwierdź dostęp lub zmianę danej

Esc Wychodzi z funkcji lub ze zmiany danej

Par. 1.4



13.3
F3 Zaznaczenie punktów

Grupuje opcje dostępne dla zaznaczenia punktów orientacyjnych.



- 1 Na stronie jazdy nacisnąć klawisz **FUNC.**
- 2 Nacisnąć **F3**. Wyświetli się spis opcji do zaznaczenia punktów (Rys. 393). Naciśnięcie każdego klawisza uaktywni funkcję obok.



Rys. 393



13.3.1
F1 Przerwa

Zapamiętanie punktu przerywania cyklu pracy, który będzie oznaczony znakiem na displayu.



- 1 Na stronie jazdy nacisnąć klawisz **FUNC.**
- 2 Nacisnąć **F3** w celu wyświetlenia opcji.
- 3 Nacisnąć **F1** w momencie, gdy znajdziesz się w pozycji do zapamiętania (**A** na Rys. 394): Symbol zostanie umieszczony dokładnie w tym punkcie.



Rys. 394

Monitor może zapisać TYLKO JEDEN PUNKT przerywania: za każdym razem, gdy zapisujesz jeden punkt, ten poprzedni będzie usunięty.



13.3.2
F3/F5/F7 Zaznacz ogólny punkt

Zapamiętanie ogólnych punktów orientacyjnych

Punkty orientacyjne ogólne mogą zostać zapamiętane za pomocą niniejszej procedury lub przez widok ogólny pola (par. 11.8). Może być zaznaczonych więcej punktów.



- 1 Na stronie jazdy nacisnąć klawisz **FUNC.**
- 2 Nacisnąć **F3** w celu wyświetlenia opcji.
- 3 Nacisnąć ponownie **F3** (alternatywnie **F5** lub **F7**) w celu zapamiętania danego punktu (**B** na Rys. 396): Symbol odpowiadający wcisniętemu klawiszowi zostanie umieszczony dokładnie w tym punkcie:

F3 dla punktu ; F5 per dla punktu ; F7 dla punktu



Rys. 395



Rys. 396

13.4 F4 Strefa

Uaktywnia procedurę do obliczenia strefy pola przejeżdżając po jego obrzeżu.

1 Na stronie jazdy nacisnąć klawisz **FUNC**.

2 Nacisnąć **F4** w celu uruchomienia procedury obliczania strefy (lista funkcji znika).

Wyświetli się komunikat **Wybór zewnętrznej strony pola**, aby ustawić stronę maszyny do użycia jako odniesienia w celu określenia zewnętrznego obrzeża pola.

3 Nacisnąć **F3 (Lewy)** lub **F4 (Prawy)**: na wyświetlaczu pojawi się biała linia, która kreśli obrzeże w miarę przesuwania się ciągnika (Rys. 398).

4 Przejechać przez obwód pola lub strefę, którą chcesz obliczyć. Gdy zbliżasz się do punktu początkowego obliczania, naciśnij ponownie klawisz **FUNC**.

5 Nacisnąć **F6** w celu zakończenia procedury obliczenia strefy (Rys. 399). Komputer połączy punkty początku i końca i obliczy wewnętrzną strefę.



Rys. 397



Rys. 398

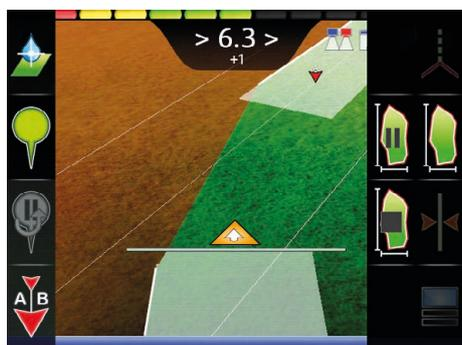

Rys. 399

Zewnętrzne obrzeże pola (biała linia) śledzi trasę otwartego i najbardziej wysuniętego na zewnątrz zaworu sekcijnego. Gdy wszystkie zawory sekcyjne są zamknięte, obrzeże pola zaczyna się od środka belki.

BRZEG POLA PO LEWEJ STRONIE

BRZEG POLA PO PRAWEJ STRONIE

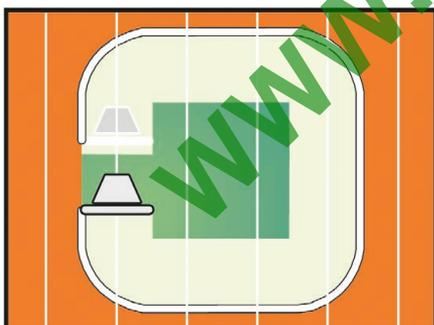

Rys. 400



Rys. 401

• Funkcja pauzy przy obliczaniu strefy

Można użyć tej funkcji, kiedy trzeba wykonać odchylenia lub przemieszczenie podczas, gdy jest w toku znakowanie obwodu, a nie chcesz, aby się w nim zawierały (na przykład w odniesieniu do przeszkody lub końca pola).

- Nacisnąć klawisz **FUNC**, a następnie **F4**: brzeg pola nie będzie już rysowany (Rys. 402);

- Nacisnąć ponownie **FUNC**, a następnie **F4** aby wznowić znakowanie obwodu (Rys. 404);

- Kontynuować procedurę jak opisano powyżej (punkt 4).



Rys. 402

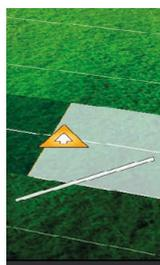

PRZEMIESZCZENIE

Rys. 403

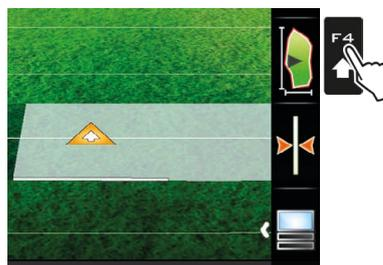

Rys. 404



Rys. 405



13.5 F5 Powrót do przerwy

Wskazówki dotyczące jazdy w celu powrotu do punktu przerwania cyklu pracy, zapamiętanego poprzednio za pomocą funkcji „F1 Przerwa” (par. 13.3.1).



1 Na stronie jazdy nacisnąć klawisz **FUNC.**

2 Nacisnąć **F5** w celu uzyskania informacji odnośnie jazdy i uaktywnić procedurę powrotu do punktu

zblżenia się do zaznaczonego punktu **A**. Na wyświetlaczu wyświetla się w kolorze fukcji odległość między Waszą pozycją a samym punktem **(C na Rys. 406)**.

3 Kontynuować jazdę i sprawdzić czy odległość zmniejsza się: oznacza to że się zbliżasz do punktu.

Gdy znajdziesz się w pobliżu zwrócić uwagę na punkt zapamiętany na displayu.

4 Po osiągnięciu pozycji, wartość odległości staje się „zero” (Rys. 407): nacisnąć **OK** lub **ESC** w celu wyjścia z procedury.

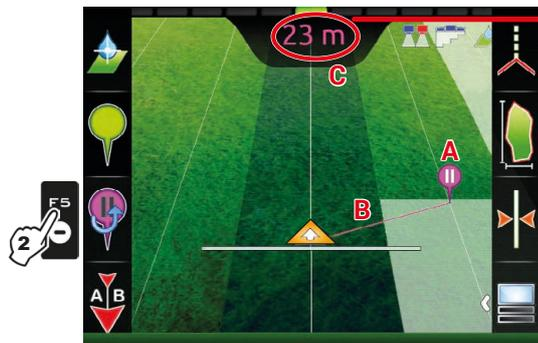

Rys. 406



Rys. 407

OK monitor pobiera informacje odnośnie jazdy dla zabiegu i symbol zostaje usunięty.

ESC monitor pobiera informacje odnośnie jazdy dla zabiegu, ale symbol pozostaje w pamięci.

WWW.ROLTRONIK.PL

F1 Wprowadza wybrany znak

F2 Kasuje wybrany znak

F7 **F8** Przesuw (LW / PR)

F4 **F6** Przesuw (GÓRA / DÓŁ)

Wzrost / Zmniejszenie danych

OK Zatwierdź dostęp lub zmianę danej

ESC Wychodzi z funkcji lub ze zmiany danej

Par. 1.4



13.6 F6 Wyrównaj

Przełącz najbliższą ścieżkę odniesienia, wyrównując ją do pozycji, w której znajduje się maszyna. Ta funkcja jest użyteczna w przypadku, w którym musisz wyrównać swoją pozycję, utrzymując ten sam kierunek (wyrównanie na uprawach rzędowych typu kukurydza, trzcina cukrowa).



1 Na stronie jazdy nacisnąć klawisz **FUNC.**

2 Nacisnąć **F6** w celu wyrównania swojej pozycji do tej aktualnej.

Najbliższa ścieżka odniesienia (**A** na Rys. 408) przesuwa się i wyrównuje na środku ciągnika: wszystkie inne ścieżki odniesienia przesuwały się w następnym. Z powodu wyrównania, wartość odchylenia **>2.0>** (**B**) staje się **0.0**.



Rys. 408



Rys. 409

Po użyciu tej funkcji nie jest możliwe odzyskanie ścieżki odniesienia startu.

WWW.ROLTRONIK.PL

F1 Wprowadza wybrany znak

F2 Kasuje wybrany znak

F7 **F8** Przesuw (LW / PR)

F4 **F6** Przesuw (GÓRA / DÓŁ)

Wzrost / Zmniejszenie danych

OK Zatwierdź dostęp lub zmianę danej

Esc Wychodzi z funkcji lub ze zmiany danej



Par. 1.4



13.7 F7 Nowy AB

Zapisuje dwa punkty A i B w polu, dzięki którym monitor tworzy linię służącą jako ścieżka odniesienia (TO, Rys. 412) dla wykonywanego zabiegu.

- 1 Na stronie jazdy nacisnąć klawisz **FUNC.**
- 2 Przejedź odcinek, który chcesz użyć jako odniesienia dla zabiegu. Nacisnąć **F7** w celu wykonania funkcji: wyświetli się żądanie **Zaznaczyć A?** (Rys. 410).
- 3 Nacisnąć **OK**. Display pokaże komunikat **Jechać!** (Rys. 411).
- 4 Kontynuować jazdę; po przejechaniu minimalnej odległości (30 m / 95,5 ft), pojawi się żądanie **Zaznaczyć B?** Nacisnąć **OK**. Na wyświetlaczu pojawi się ścieżka odniesienia **TO** i wszystkie ścieżki do wykonania podczas zabiegu (Rys. 412).

Zalecamy wykonanie oznakowania A i B na końcówkach prostoliniowego jak najdłuższego odcinka i gdy pojazd jest w ruchu: im dłuższy odcinek będzie oznakowany przez punkty A i B, tym mniejszy będzie błąd spowodowany odchyleniem podczas jazdy.

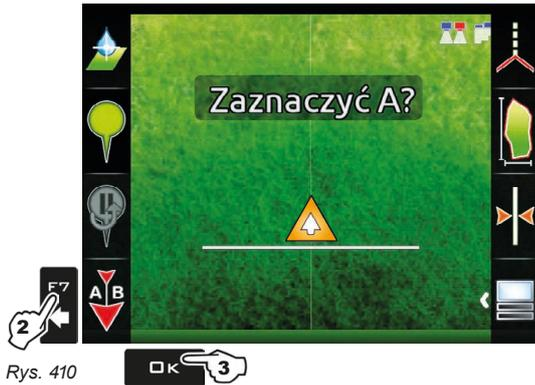
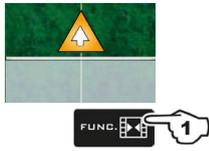

Rys. 410

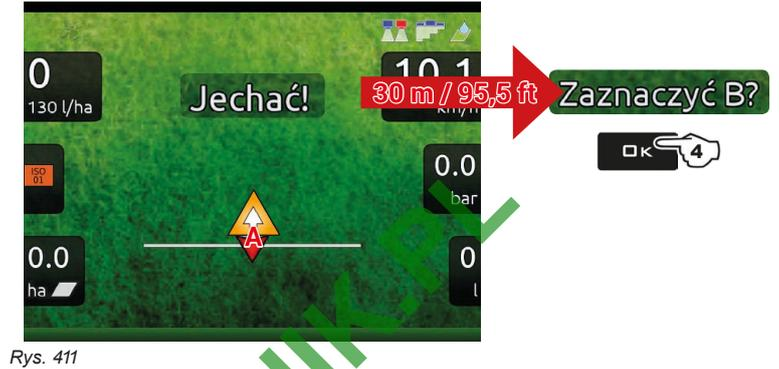

Rys. 411

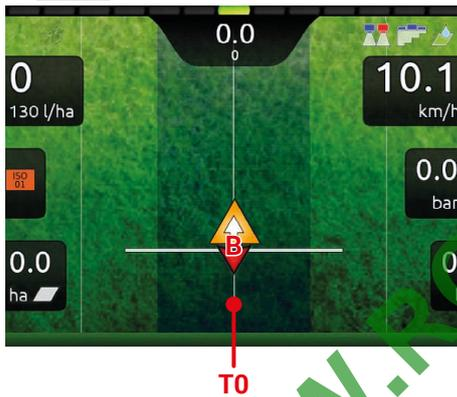

Rys. 412

Używając niniejszej funkcji monitor usunie poprzednią ścieżkę odniesienia **TO** (jeżeli występuje) i zażąda zapamiętania dwóch **NOWYCH** punktów **A** i **B** w polu, które tworzą **NOWĄ** ścieżkę odniesienia.

UWAGA:
Punkty **A** i **B** mogą być wytyczone tylko z pojazdem w ruchu.
NIE jest możliwe odzyskanie poprzedniej ścieżki **TO**.

WWW.POLTRONIK.PL

F1 Wprowadza wybrany znak

F2 Kasuje wybrany znak

F7 **F8** Przesuw (LW / PR)

F4 **F6** Przesuw (GÓRA / DÓŁ)

Wzrost / Zmniejszenie danych

OK Zatwierdź dostęp lub zmianę danej

Esc Wychodzi z funkcji lub ze zmiany danej



13.8 F8 Wyświetlacz

Zmienia typ wyświetlania na display. Grupuje kilka opcji.



- 1 Na stronie jazdy nacisnąć klawisz **FUNC.**
- 2 Nacisnąć **F8**. Wyświetli się spis opcji, które dotyczą wizualizacji na wyświetlaczu (Rys. 413). Naciśnięcie każdego klawisza uaktywni funkcję obok:
 - F2 zmienia wygląd ciągnika (par. 13.8.1);
 - F4 zmienia wygląd zabiegu (par. 13.8.2);
 - F6 zmienia wyświetlanie dzień/nocne (par. 13.8.3);
 - F8 zmienia wyświetlanie 2D/3D (par. 13.8.4);



Rys. 413

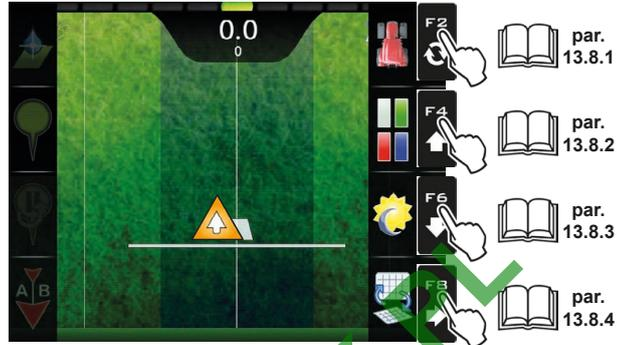

Rys. 414

13.8.1 F2 Aspekt ciągnika



- 1 Na stronie jazdy nacisnąć klawisz **FUNC.**
- 2 Nacisnąć **F8** w celu wyświetlenia opcji.
- 3 Nacisnąć **F2** w kolejności w celu przeglądu obrazów ciągnika.

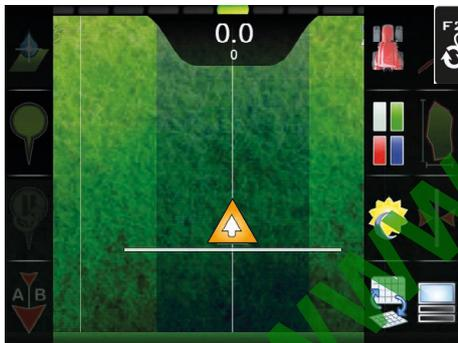

Rys. 415

ZADANIE CIĄGNIKA 1 (DEFAULT)



ZADANIE 2



ZADANIE 3



ZADANIE 4



ZADANIE 5



F1 Wprowadza wybrany znak

F2 Kasuje wybrany znak

F7 F8 Przesuw (LW / PR)

F4 F6 Przesuw (GÓRA / DÓŁ)

Wzrost / Zmniejszenie danych

OK Zatwierdź dostęp lub zmianę danej

Esc Wychodzi z funkcji lub ze zmiany danej

Par. 1.4

13.8.2 F4 Wygląd zabiegu

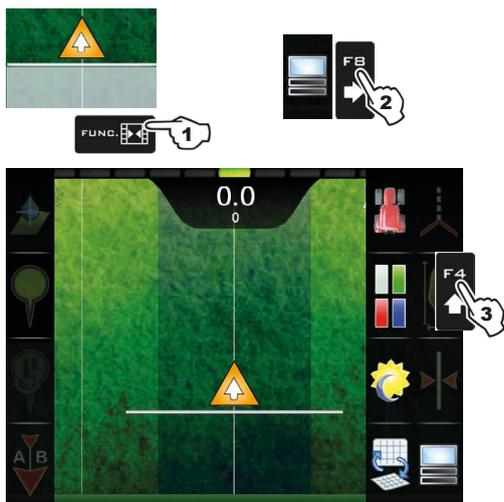

Rys. 416

- 1 Na stronie jazdy nacisnąć klawisz **FUNC.**
- 2 Nacisnąć **FB** w celu wyświetlenia opcji.
- 3 Nacisnąć **F4** w kolejności w celu przeglądu kombinacji koloru zabiegu.

ZADANIE ZABIEGU 1 (DEFAULT)



ZADANIE 2



ZADANIE 3



ZADANIE 4



ZADANIE 5



13.8.3 F6 Wizualizacja dzienna/nocna

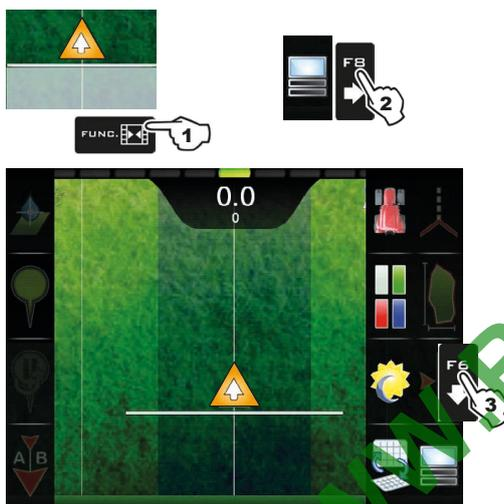

Rys. 417

- 1 Na stronie jazdy nacisnąć klawisz **FUNC.**
- 2 Nacisnąć **FB** w celu wyświetlenia opcji.
- 3 Nacisnąć **F6** w kolejności w celu przejścia z wizualizacji dziennej do nocnej i odwrotnie.

WIZUALIZACJA DZIENNA (DEFAULT)

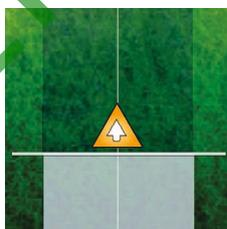

WIZUALIZACJA NOCNA

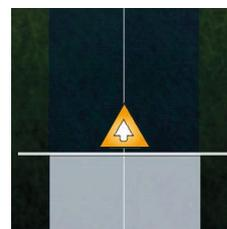

13.8.4 F8 Wizualizacja 2D/3D

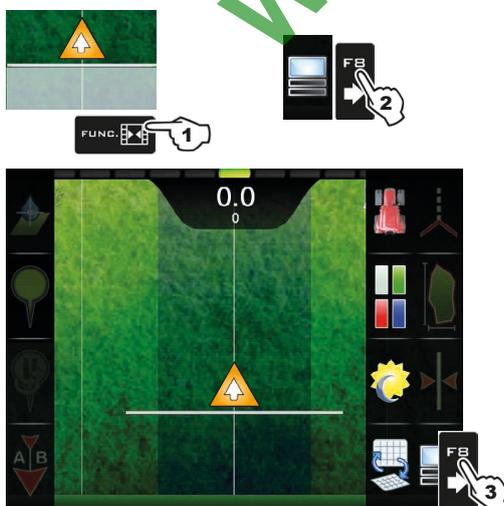

Rys. 418

- 1 Na stronie jazdy nacisnąć klawisz **FUNC.**
- 2 Nacisnąć **FB** w celu wyświetlenia opcji.
- 3 Nacisnąć **F8** w kolejności w celu przejścia od wizualizacji 2D do 3D i odwrotnie.

WIZUALIZACJA 2D (DEFAULT)

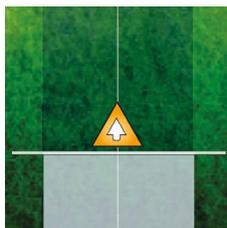

WIZUALIZACJA 3D

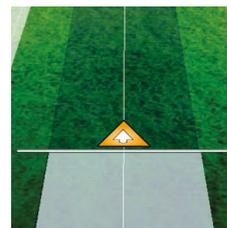

F1 Wprowadza wybrany znak

F2 Kasuje wybrany znak

F7 **F8** Przesuw (LW / PR)

F4 **F6** Przesuw (GÓRA / DÓŁ)

Wzrost / Zmniejszenie danych

OK Zatwierdź dostęp lub zmianę danej

ESC Wychodzi z funkcji lub ze zmiany danej

WWW.ROLTRONIK.PL

WWW.ROLTRONIK.PL

Używać tylko i wyłącznie oryginalnych przyrządów i części zamiennych ARAG, w celu utrzymania wraz z upływem czasu warunków bezpieczeństwa przewidzianych przez producenta. Odnosić się zawsze do katalogu części zamiennych ARAG.

WWW.ROLTRONIK.PL

D20348_PL-m01 05/2018



42048 RUBIERA (Reggio Emilia) - ITALY
Via Palladio, 5/A

Tel. +39 0522 622011
Fax +39 0522 628944

<http://www.aragnet.com>
info@aragnet.com